

ASIN AQUA Salt NET

CLF, REDOX

2025, VS Pump – FW 8.09



Elettrodo Ti 20

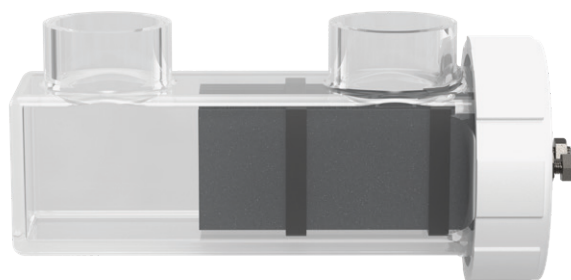



Istruzioni di sicurezza di base

Il presente manuale utente contiene istruzioni di sicurezza essenziali, nonché informazioni sull'installazione, la messa in servizio e la manutenzione del dispositivo. Deve essere letto da tutti coloro che hanno a che fare con il dispositivo, in particolare da coloro che sono responsabili della sua installazione, messa in servizio, manutenzione e funzionamento. Si prega di leggere attentamente il manuale e di seguire tutte le istruzioni. Per ridurre al minimo il rischio di lesioni, questo prodotto non deve essere utilizzato dai bambini. La mancata osservanza delle istruzioni di sicurezza può comportare rischi per le persone, l'ambiente e il dispositivo stesso. Il mancato rispetto di queste istruzioni comporterà l'annullamento di qualsiasi richiesta di risarcimento danni.

Qualifica inadeguata dell'operatore

Un utilizzo improprio del dispositivo può provocare gravi lesioni personali e danni materiali.

- Il gestore del sistema deve garantire che tutto il personale mantenga il livello di qualificazione richiesto.
- Tutti i lavori devono essere eseguiti da personale adeguatamente qualificato.
- L'accesso al sistema deve essere impedito alle persone non sufficientemente qualificate, ad esempio mediante codici di accesso e password.

Sovradosaggio di sostanze chimiche

Nonostante le complete caratteristiche di sicurezza di ASIN AQUA Salt NET, guasti alla sonda o altri errori possono causare sovradosaggi chimici. Ciò può provocare gravi lesioni e danni materiali.

- Installare il dispositivo in modo tale che non si verifichi un dosaggio incontrollato di sostanze chimiche e che tale dosaggio possa essere rilevato in tempo per evitare danni.
- Il dosaggio incontrollato di sostanze chimiche può causare lesioni e danni materiali. Sebbene il dispositivo sia dotato di molteplici dispositivi di sicurezza, non è possibile escludere completamente un sovradosaggio di sostanze chimiche in caso di guasto delle sonde di misurazione o del dispositivo stesso. Installare il dispositivo in modo da impedire un dosaggio incontrollato di sostanze chimiche e garantire che tale dosaggio venga rilevato in tempo per evitare danni. Le sostanze chimiche devono essere utilizzate in quantità tali da non provocare concentrazioni pericolose, anche in caso di sovradosaggio. Evitare di utilizzare sostanze chimiche in contenitori eccessivamente grandi o in concentrazioni eccessivamente elevate.

Formazione di gas di cloro durante il dosaggio di sostanze chimiche nell'acqua stagnante

Se il misuratore di portata di controllo si blocca o non funziona correttamente, esiste il rischio di dosare sostanze chimiche nell'acqua stagnante. In tal caso, la combinazione di disinfettante al cloro e riduttore di pH può produrre gas di cloro tossico. Gli agenti chimici non devono mai essere dosati in acqua stagnante.

Mancata comprensione delle istruzioni e delle informazioni di sicurezza

La mancata osservanza delle istruzioni di sicurezza dovuta a incomprensioni può provocare gravi lesioni o danni alla proprietà.

- Leggere attentamente l'intero manuale utente.
- Non maneggiare il dispositivo se non si è in grado di escludere tutti i potenziali rischi derivanti dalla mancata comprensione delle istruzioni di sicurezza e di altre informazioni.

Utilizzo delle nuove funzionalità del dispositivo

A causa del continuo sviluppo, il dispositivo ASIN AQUA Salt NET potrebbe contenere funzionalità non completamente descritte in questa versione del manuale utente. L'utilizzo di queste nuove o estese funzionalità senza la piena comprensione da parte dell'operatore può causare danni al dispositivo e altre gravi conseguenze, tra cui lesioni personali e danni alla proprietà.

- Prima di utilizzare una funzione, assicurarsi di averla compresa appieno, comprese tutte le condizioni correlate.
- Verificare la disponibilità di una versione aggiornata del manuale utente o della documentazione supplementare per le funzioni pertinenti: <http://manuals.asekopool.com>
- Utilizzare la funzione di aiuto integrata nel dispositivo per ottenere informazioni dettagliate sulle funzioni e sulle relative impostazioni.

- Se non è possibile comprendere la funzione in modo approfondito e sicuro sulla base della documentazione disponibile, non utilizzare questa funzione.

Sovradosaggio con valore di pH errato

Se la disinfezione viene attivata prima che il valore del pH si sia stabilizzato nell'intervallo ottimale compreso tra 7,0 e 7,4, può verificarsi un grave sovradosaggio di cloro o bromo. Ciò può causare gravi lesioni personali e danni materiali.

- **Non avviare la disinfezione con cloro finché il valore del pH non è stabile nell'intervallo ottimale compreso tra 7,0 e 7,4.**

Prima di utilizzare il dispositivo

Assicuratevi di avere la versione più recente e aggiornata del manuale utente e di altra documentazione per tutte le funzioni del dispositivo. Utilizzare e leggere le funzioni di aiuto integrate. Se non si comprendono le informazioni relative a determinate funzioni del dispositivo, non utilizzare tali funzioni.

Gestione dei prodotti chimici per il trattamento dell'acqua della piscina

Le sostanze chimiche utilizzate in ASIN AQUA Salt NET devono essere maneggiate in modo sicuro per evitare danni o lesioni. Aseko raccomanda di utilizzare sempre dispositivi di protezione individuale quando si maneggiano prodotti a base di pH e cloro. Consultare la scheda di sicurezza dei materiali.



Note importanti per il corretto funzionamento.

AVVERTIMENTO:

Non mescolare mai agenti pH e cloro Durante la manutenzione, sciacquare sempre i tubi e le valvole con acqua pulita per evitare che si mescolino.

Non usare mai acido cloridrico (HCl, acido cloridrico). L'HCl è volatile. L'uso di sostanze chimiche a base di HCl danneggerà l'attrezzatura.

Non installare mai il dispositivo in vani tecnici non ventilati e con elevata umidità, poiché ciò potrebbe danneggiare gravemente i componenti elettronici, in particolare il display. I danni causati da elevata umidità non saranno riconosciuti come difetti di garanzia. Se il dispositivo ASIN AQUA Salt NET si trova in un ambiente con elevata umidità e bassa temperatura (ad esempio, una casetta da giardino), lasciarlo sempre ACCESO. Ciò aiuta a mantenere una temperatura interna più elevata e riduce significativamente l'umidità all'interno dell'unità. Lo stesso vale per lo stoccaggio dell'unità in inverno.

L'impianto deve essere protetto da un interruttore differenziale (RCD).

Calibrazione della sonda CLF: la calibrazione può essere eseguita solo se il pH è stabile nell'intervallo **6,8–7,5**. Dopo aver sostituito l'elettrolita, attendere almeno **1 ora**, ma idealmente **24 ore**, affinché il segnale si stabilizzi prima di procedere con la calibrazione.

Non utilizzare mai stabilizzanti di acido cianurico nel dispositivo ASIN AQUA Salt NET. L'acido cianurico forma un complesso cloro-cianurato che riduce rapidamente la capacità disinfettante del cloro e impedisce alla sonda di misurare il cloro libero. Si prega di notare che alcune pastiglie di cloro contengono acido cianurico. Assicuratevi che nella vostra piscina non ci sia acido cianurico.

La piscina deve essere adeguatamente messa a terra e tutte le parti metalliche sono saldate in conformità alle norme applicabili per garantire la sicurezza dell'utente e il corretto funzionamento del sistema.

ASIN AQUA Salt NET



Elettrodo Ti 20

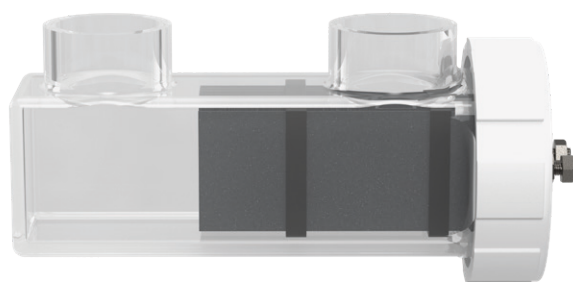

ASIN AQUA **Salt NET** CLF

134521

ASIN AQUA **Salt NET** Redox

134522

**VOLUME MASSIMO
CONSIGLIATO DELLA
PISCINA**

REDOX e CLF 70 m³

ASIN AQUA Salt NET

Dispositivo compatto progettato per l'acqua salata. Misurazione estremamente precisa del pH e della disinfezione grazie alle sonde Aseko. Il controllo stabile della disinfezione è garantito dall'elettrolisi controllata dell'acqua salata. Il nuovo elettrodo in titanio-iridio Ti 20 produce fino a 20 g di cloro all'ora a una concentrazione salina di 4 g/l. Una pompa peristaltica integrata garantisce il controllo automatico del pH, mentre una seconda pompa consente il dosaggio di flocculante, alghicida o stabilizzante ACO. Possibilità di controllare la pompa di circolazione in base a un intervallo di tempo impostato. Una connessione Internet consente il monitoraggio remoto tramite una piattaforma web o un'app mobile. Adatto per piscine e vasche idromassaggio fino a 70 m³.

Trattamento dell'acqua

Elettrodo Ti 20

L'innovativa tecnologia di alimentazione e la superficie migliorata dell'elettrodo Ti 20 aumentano la produzione fino a 20 g di cloro all'ora con una concentrazione salina di 4 g/l.

Regolazione del cloro

La misurazione accurata tramite la sonda ASEKO CLF o tramite la sonda Redox per il sale in combinazione con l'algoritmo di controllo dell'elettrolisi mantiene il valore di disinfezione richiesto. Possibilità di aumentare i livelli di cloro con la funzione ibrida.

Controllo del pH e dosaggio

La misurazione accurata tramite sonda pH a lunga durata, in combinazione con l'algoritmo di dosaggio, garantisce la qualità dell'acqua richiesta.

L'uso di acido cloridrico è severamente vietato.

Dosaggio giornaliero di alghicida o stabilizzante

Una dose giornaliera di alghicida o stabilizzante garantisce una qualità dell'acqua perfetta in tutte le condizioni. Utilizzare Aseko ALGICID durante i periodi di maggiore umidità oppure Aseko ACO Stabilizer in caso di luce solare intensa e temperature elevate.



Cosa troverai nella scatola

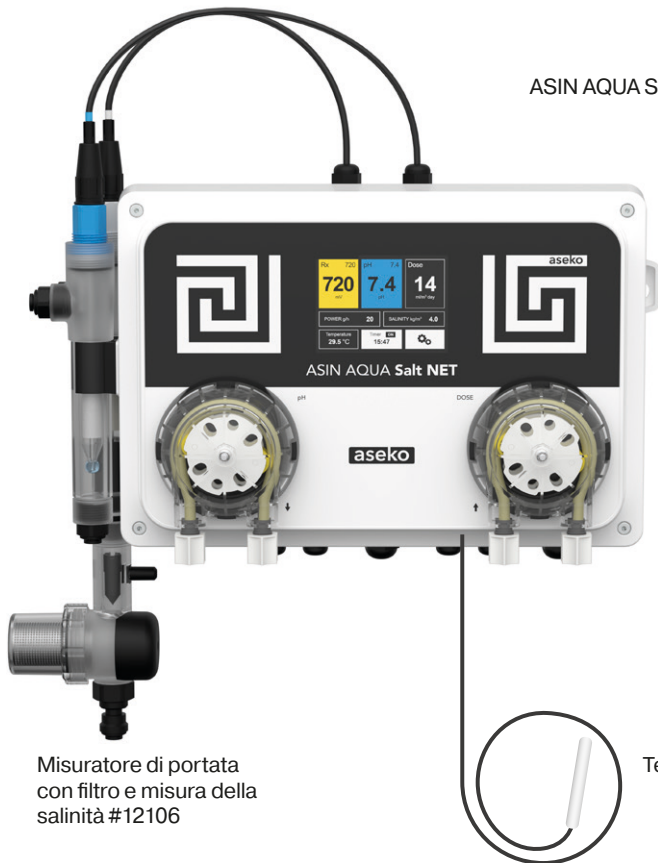

ASIN AQUA Salt Net

Sonda pH a lunga durata #12012



Sonda CLF #12052



Pompe peristaltiche #12093

o

Sonda Redox per sale #12113



Misuratore di portata con filtro e misura della salinità #12106

Termometro #13192



Valvola di misurazione dell'acqua 2 pezzi #12006



Valvola di iniezione 2 pezzi #12005



Tappo con alloggiamento per tubo di aspirazione 2 pezzi #13415



Pozzetto del termometro #12044



Tubo di collegamento - 1/4" (6,35 mm) #13277



Tasselli e viti #12125



Elettrodo Ti 20 #12203



Accessori disponibili per l'acquisto

Display touchscreen esterno #12048

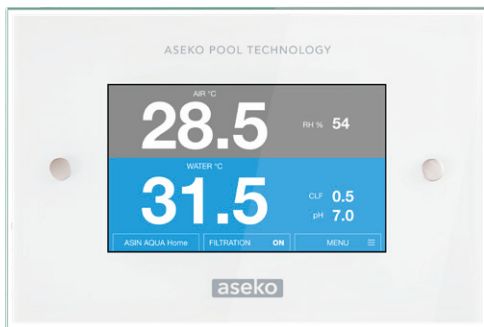

Collettore di iniezione 4x 1/4" #13395



Tappo di inserimento DN50 con filettatura da 1/4" (6,35 mm) #12134



EXT Salt NET #13290



Tampone pH 7,00 #12065
Tampone Redox #12063



Fotometro digitale Aseko #13449



Soluzione chimica originale ASEKO

Volume 20 l o 5 l

pH MENO #12130

o

pH PLUS #12120

ALGICID #12156



Volume 10 kg

SALT PURE 10kg #13344

BILANCIATORE #13345

MAGNESIUM #13039



Bottiglia da 1 kg

SUPER CHLOR #13120



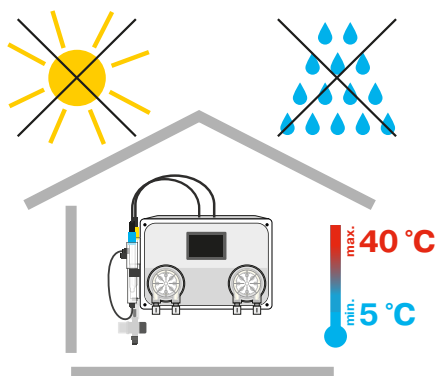

Installazione ASIN AQUA Salt NET

ASIN AQUA Salt NET deve essere installato su una parete in un ambiente asciutto e privo di polvere, con una temperatura non inferiore a +5 °C e non superiore a +40 °C. La posizione deve essere scelta in modo che ci siano almeno 30 cm di spazio libero su tutti i lati e l'altezza dal pavimento sia al massimo di 150 cm. Per il montaggio utilizzare le viti fornite con ASIN AQUA Salt NET. Dimensioni di ASIN AQUA Salt NET circa **28 x 20 x 12 cm**.

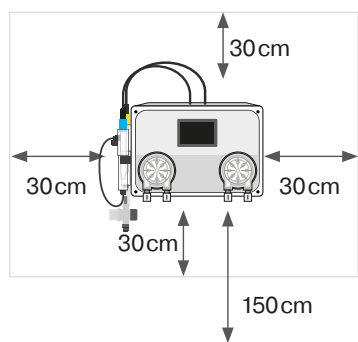

AVVERTENZA

La temperatura nel luogo di installazione deve essere costantemente compresa tra **+5 e +40°C**. Umidità max **70% RH**.

La luce solare diretta, l'elevata umidità e la polvere possono danneggiare ASIN AQUA Salt NET.

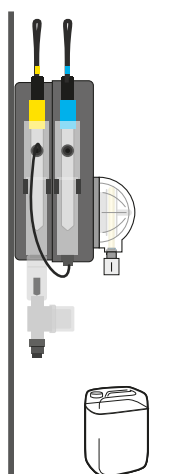

AVVERTENZA

Non installare mai l'unità in vani tecnici non ventilati e con elevata umidità, poiché ciò potrebbe danneggiare gravemente i componenti elettronici, in particolare il display. I danni causati da elevata umidità non saranno riconosciuti come garanzia. Se ASIN AQUA Salt NET si trova in un ambiente con elevata umidità e bassa temperatura (ad esempio, una casetta da giardino), lasciarlo sempre acceso. Ciò aiuta a mantenere una temperatura interna più elevata e riduce significativamente l'umidità all'interno dell'unità. Lo stesso **si applica quando si ripone l'unità in inverno.**

Distanza massima tra le valvole di iniezione dalle pompe peristaltiche ASIN AQUA non deve essere maggiore di **8 m**.

La distanza verticale tra ASIN AQUA e il fondo delle vasche non deve superare **2 m**.

Il dispositivo deve essere montato **verticalmente sulla parete** e posizionato sopra il bordo superiore dei contenitori chimici.

ACQUA DELLA PISCINA

L'ASIN AQUA deve essere installato in **acqua appena riempita**, trattata con un agente superclorante **INORGANICO (SUPERCHLOR #13120)**.

Non utilizzare cloro organico!

Assicurarsi che l'acqua della piscina sia chimicamente pulita e **NON CONTENGA ACIDO CIANURICO** o impurità!

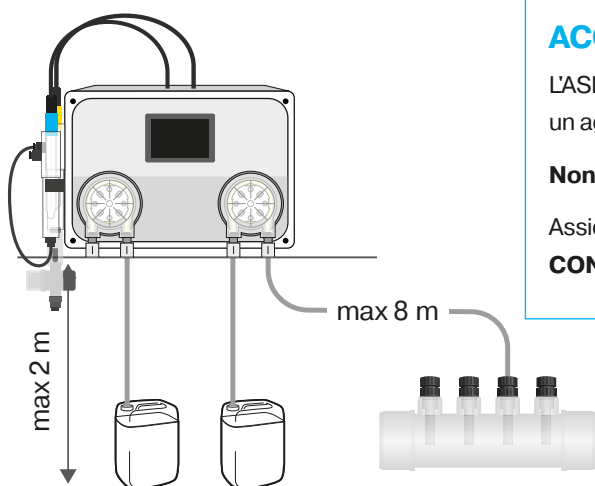

Installazione delle sonde

Chiave per sonda
#13046



1. Inserire con cautela la sonda pH, CLF o REDOX nell'alloggiamento.
2. Stringere manualmente o utilizzare la bussola in plastica per le sonde.
3. Collegare la sonda CLF o Redox con il cavo contrassegnato in giallo e la sonda pH con il cavo contrassegnato in blu.

Dopo aver inserito le sonde, averle leggermente serrate e aver collegato i connettori, ASIN AQUA Salt NET è pronto per essere collegato al sistema idrico della piscina.

AVVERTIMENTO: Stringere le sonde solo manualmente oppure utilizzare la bussola in plastica per le sonde. Non utilizzare pinze o chiavi in acciaio.

AVVERTENZA

Serrare le sonde solo manualmente o con la chiave di plastica fornita. Non utilizzare pinze o altri utensili!

Sonda CLF
#12052



Sonda Redox
per sale #12113

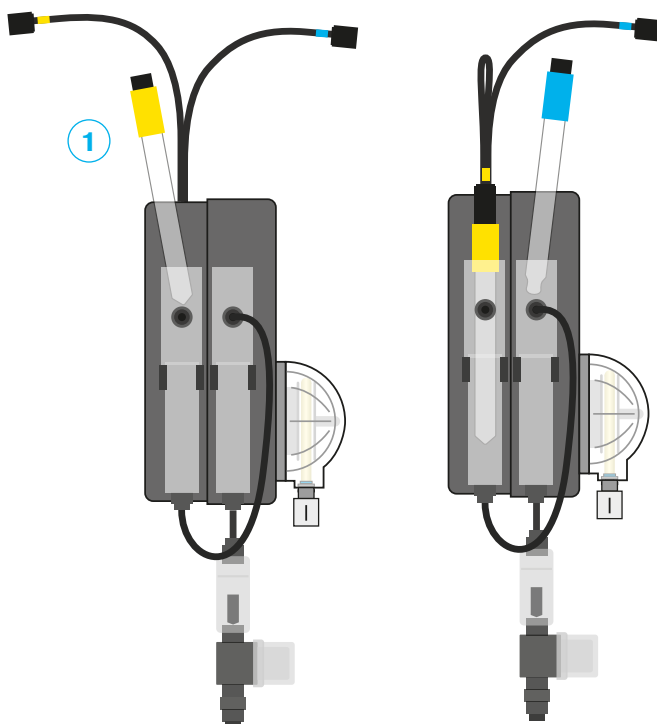

Sonda pH a
lunga durata
#12012



Collegamento dell'elettrodo Ti 20

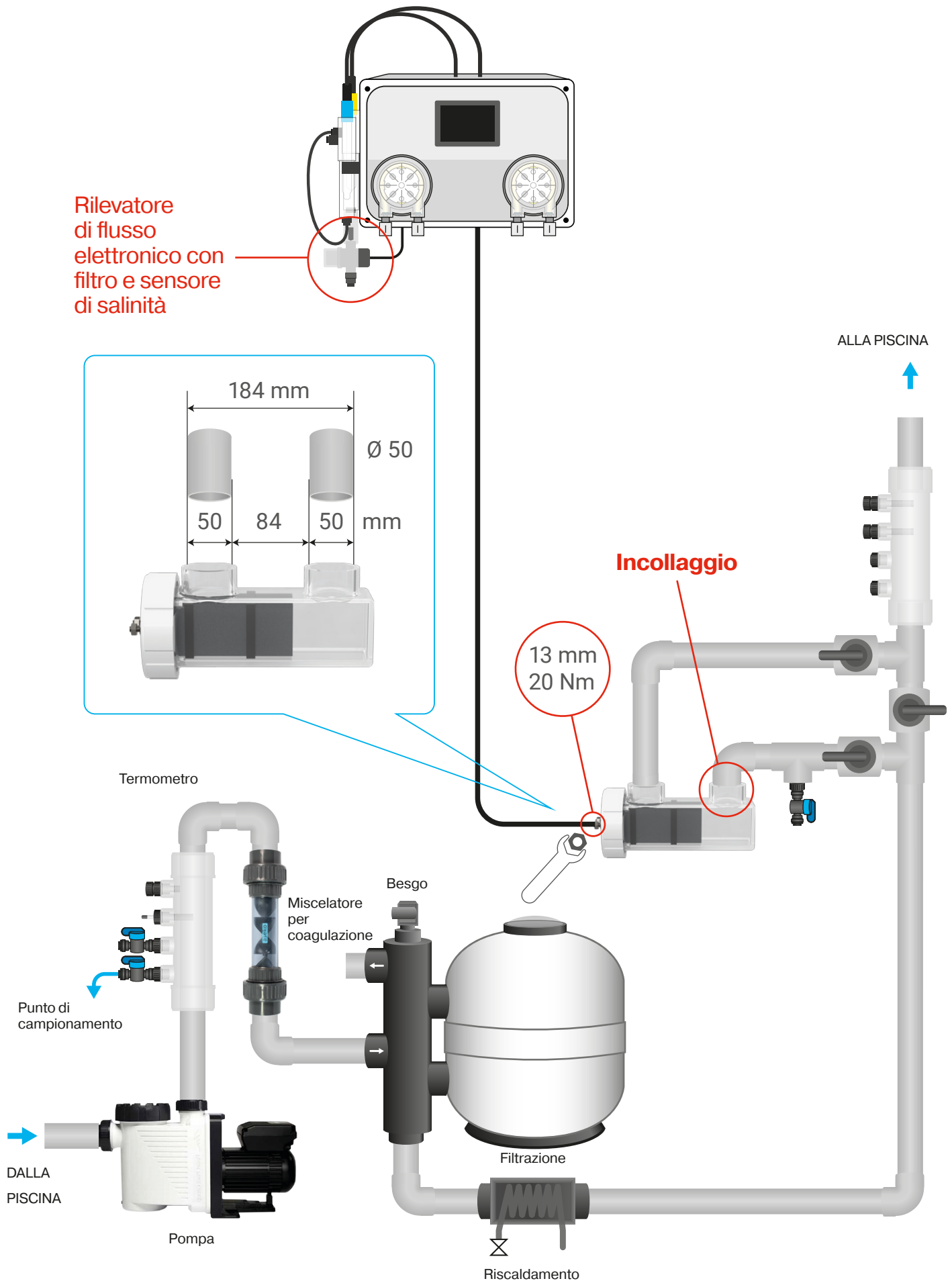

Collegamento dell'elettrodo Ti 20

Elettrodo Ti 20



Uno dei componenti principali del dispositivo ASIN AQUA Salt NET è l'elettrodo in titanio Ti2 0 con rivestimento in rutenio-iridio, che provvede all'elettrolisi dell'acqua della piscina e genera cloro. Installare l'elettrodo in un bypass del circuito di filtrazione secondo lo schema riportato nella pagina seguente.

Per realizzare il bypass, utilizzare tubazioni in plastica con un diametro esterno di 50 mm dotate di valvole a sfera su entrambe le estremità, che consentano di chiudere il bypass per la manutenzione o la sostituzione degli elettrodi. Inserire una valvola a sfera tra i tubi di ingresso e di uscita del bypass per consentire la circolazione nel caso in cui l'elettrodo sia spento e il bypass sia chiuso.

Incollare l'elettrodo sul lato opposto del tubo, di fronte alle valvole a sfera. Non utilizzare adesivi ad asciugatura rapida. I prodotti adatti per l'incollaggio sono Griffon UNI-100 o Griffon UNI-100 XT.

Una volta collegato il bypass al sistema, è possibile collegare i cavi di alimentazione degli elettrodi provenienti dalla centralina ASIN AQUA Salt NET.

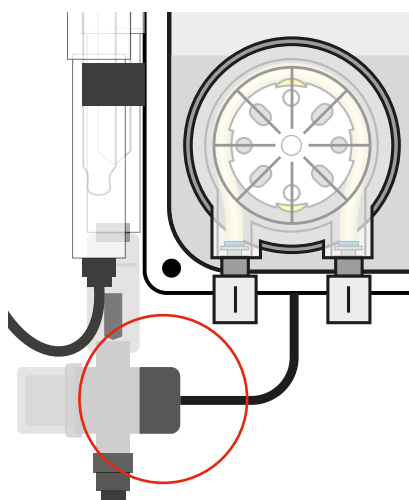

Unità di misura della salinità

Misurazione della salinità

Il sensore per la misurazione del contenuto di sale fa parte del gruppo di filtraggio dell'acqua.

Collegamento dell'acqua misurata

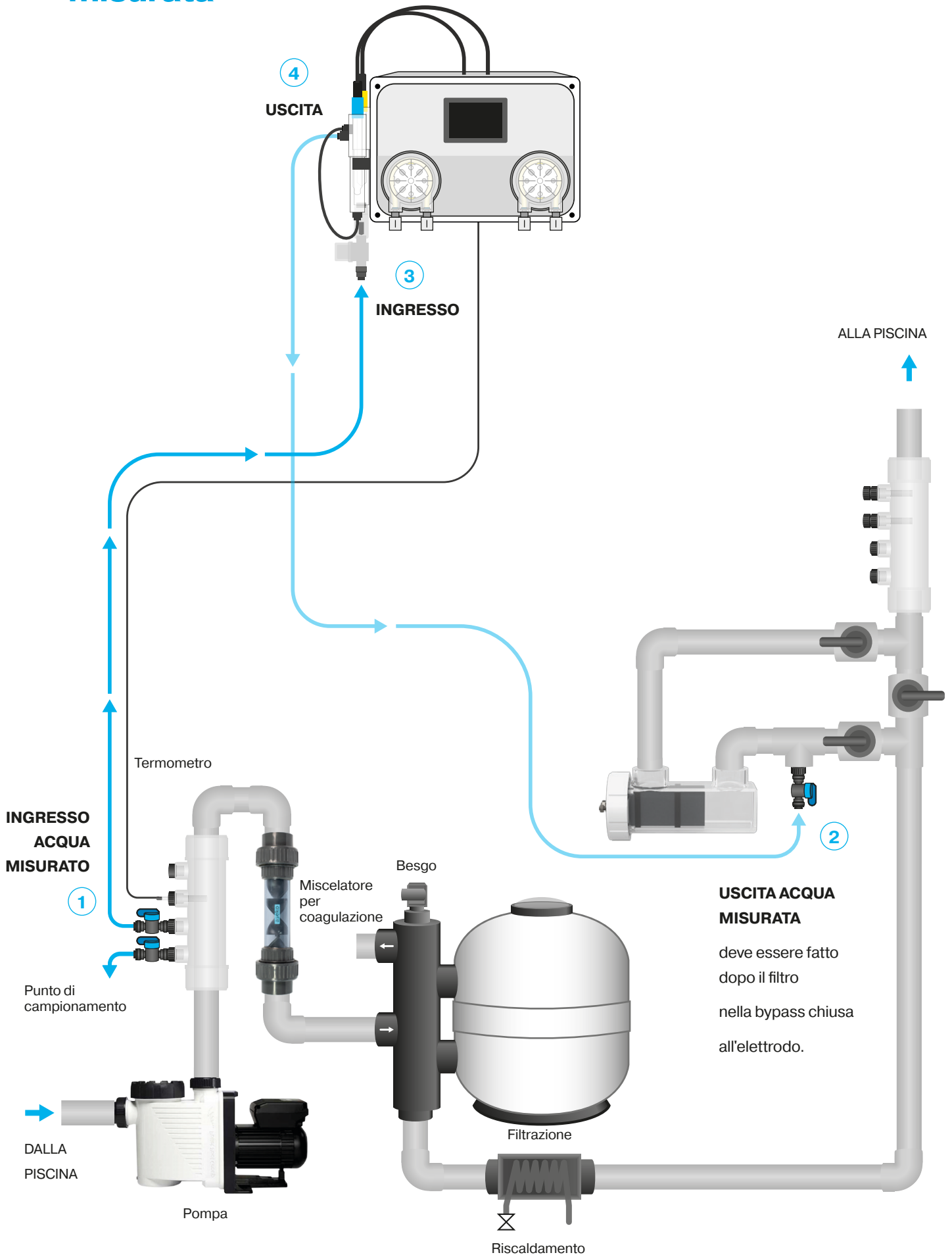

Collegamento dell'acqua misurata

Avvitare la **valvola di misurazione dell'acqua** nel collettore di iniezione 4x 1/4" o nella testa di incollaggio #12134. **Serrare la valvola di misurazione dell'acqua solo manualmente. Non utilizzare pinze o altri utensili.**

- 1 **COLLEGARE L'INGRESSO DELL'ACQUA MISURATA** al tubo **dopo la pompa e prima del filtro** e il miscelatore di coagulazione.
- 2 **COLLEGARE L'USCITA DELL'ACQUA MISURATA** al tubo **dopo la filtrazione e riscaldamento** o alla vasca di compensa o allo skimmer.

Per collegare l'acqua misurata al tuo ASIN AQUA, utilizza il tubo di collegamento da 1/4" (6,35 mm) #12008, incluso nella fornitura.

AVVERTENZA

Per garantire collegamenti ermetici, tagliare il tubo con un angolo di 90°. Per tagliare i tubi di plastica utilizzare le pinze speciali #13325. Il taglio deve essere netto e liscio. Non utilizzare forbici comuni o coltelli!

L'acqua misurata può essere facilmente collegata all'ASIN AQUA tramite raccordi **Speedfit**

CONNESSIONE, spingere il tubo di collegamento nel **Speedfit** connettore e quindi fissarlo tirando il tubo.

DISCONNESSIONE premere e tenere premuto il morsetto circolare **Speedfit** ed estrarre il tubo di collegamento.

- 3 **INGRESSO** dell'acqua misurata nell'ASIN AQUA tramite il tubo di collegamento al raccordo Speedfit sul filtro dell'acqua di misurazione.
- 4 **PRESA** collegare l'acqua misurata da ASIN AQUA al raccordo Speedfit sul pozzetto della sonda tramite il tubo di collegamento.

Dopo aver collegato e aperto l'alimentazione idrica, il tuo ASIN AQUA è pronto a misurare il contenuto di disinfettante e il valore del pH nella tua piscina, in modo che rispetti i limiti igienici.

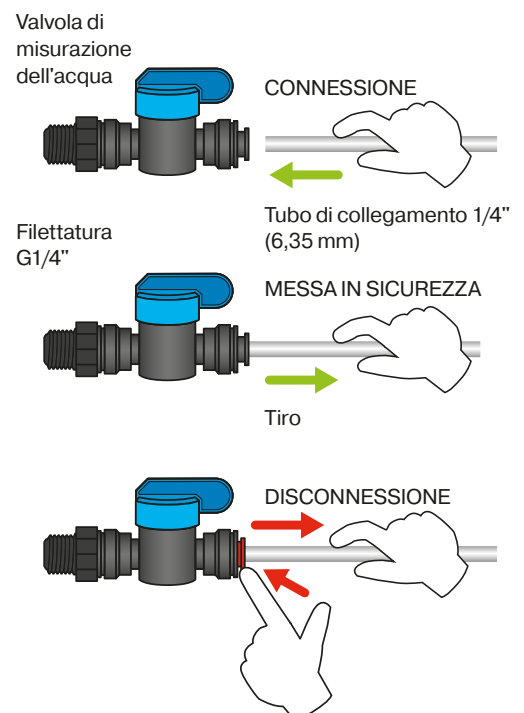
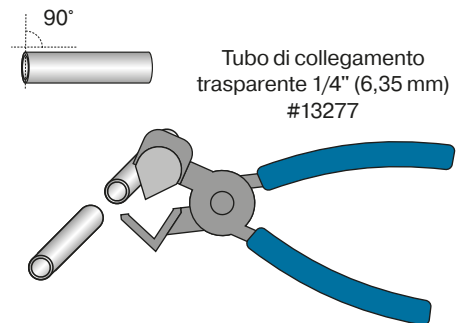
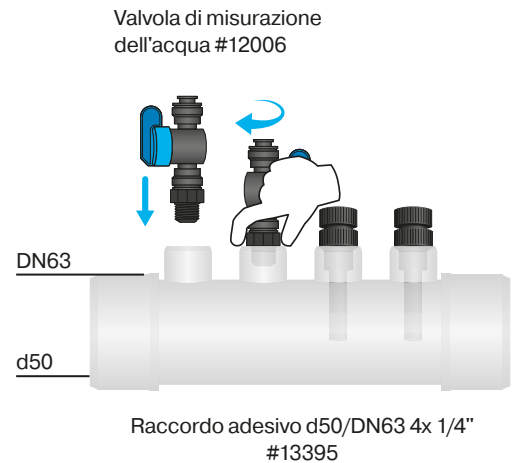

Collegamento per prodotti chimici per piscine

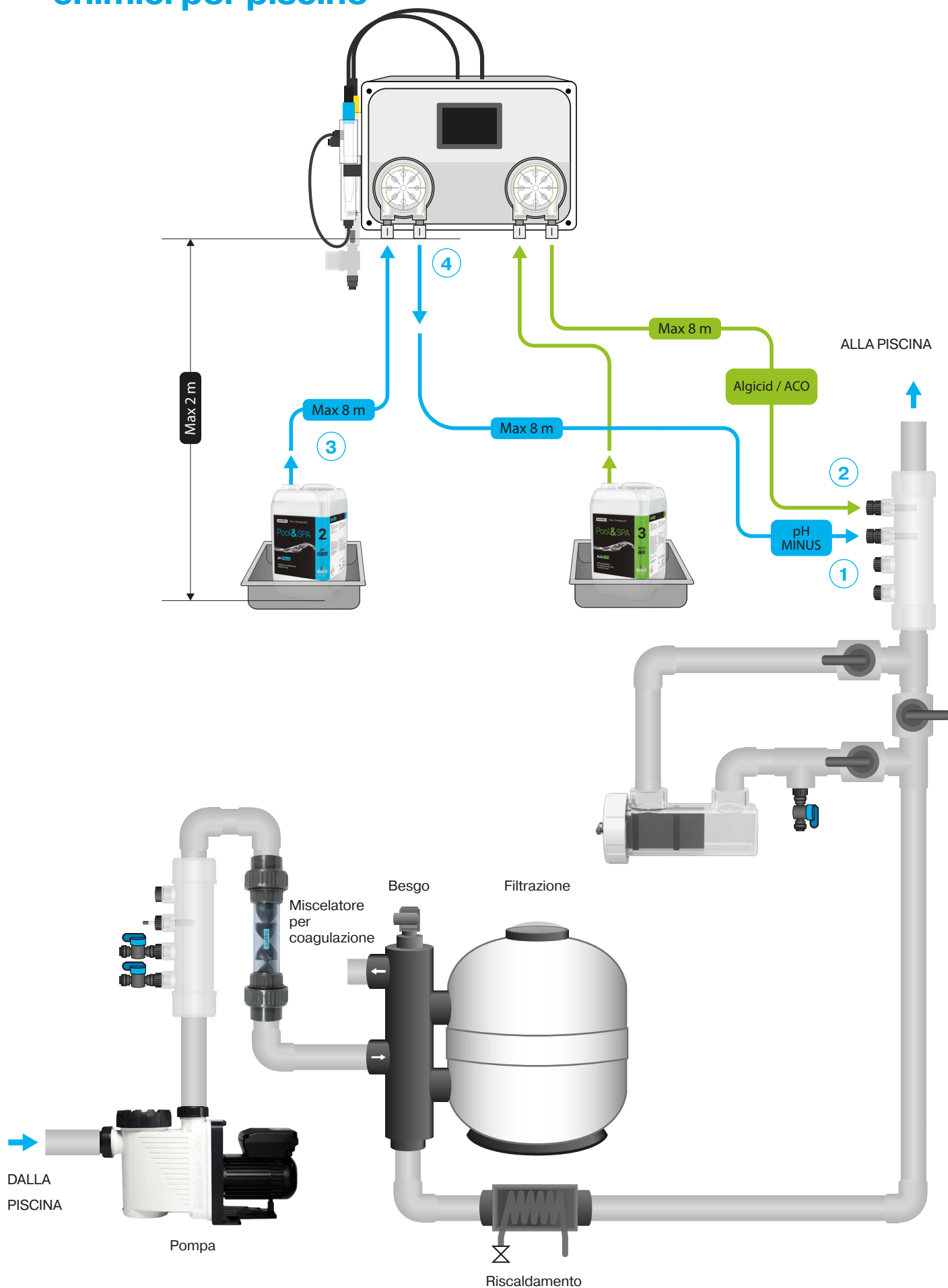

Collegamento per prodotti chimici per piscine

Avvitare la **valvola di iniezione** nel collettore di iniezione 4x 1/4" o nella testa di incollaggio #13134. **Serrare la valvola di misurazione dell'acqua solo manualmente. Non utilizzare pinze o altri utensili.**

- 1 **VALVOLA DI INIEZIONE PH** collegare al tubo dopo la filtrazione e lo scarico dell'acqua misurata.
- 2 **VALVOLA DI INIEZIONE Algicida** collegare al tubo dopo la filtrazione e lo scarico dell'acqua misurata.

Per collegare gli agenti dosatori al tuo ASIN AQUA, utilizza il tubo di collegamento da 1/4" (6,35 mm) #12008, incluso nella fornitura.

AVVERTENZA

Per garantire collegamenti ermetici, tagliare il tubo con un angolo di 90°. Per tagliare i tubi di plastica utilizzare le pinze speciali #13325. Il taglio deve essere netto e liscio. Non utilizzare forbici comuni o coltelli!

- 3 **COLLEGAMENTO DEL CONTENITORE** Utilizzare il kit di aspirazione per contenitore da 20 l #13415. Infilare il tubo di collegamento attraverso il tappo di aspirazione in modo che termini direttamente sopra il fondo del contenitore.
- 4 **COLLEGAMENTO POMPA** Collegare l'aspirazione della pompa a sinistra al contenitore e la mandata della pompa a destra alla valvola di iniezione.
- 5 **COLLEGAMENTO DELLE VALVOLE DI INIEZIONE** Far passare il tubo attraverso il dado, avvitare il tubo sulla valvola di iniezione e serrare saldamente il dado a mano.

AVVERTENZA

NON collegare MAI l'agente pH minus alla pompa di disinfezione o il disinfettante alla pompa pH! In caso di correlazione incrociata, dopo dieci dosi di ASIN AQUA verrà visualizzato un messaggio di errore. Dopo aver corretto l'installazione del tubo, potrai continuare a utilizzare il tuo ASIN AQUA.

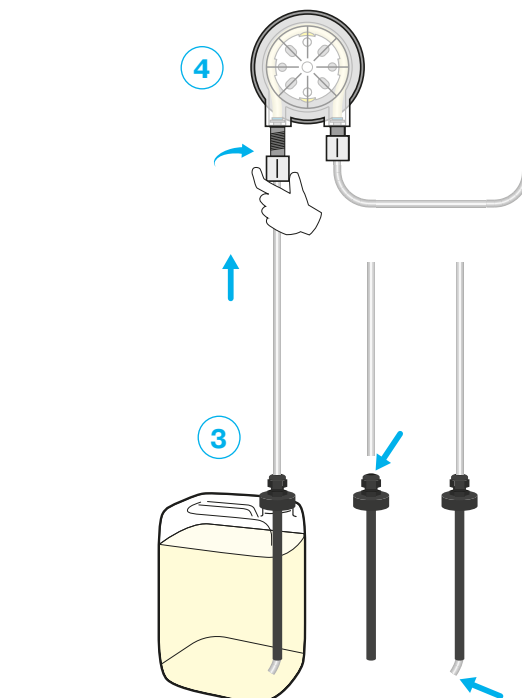
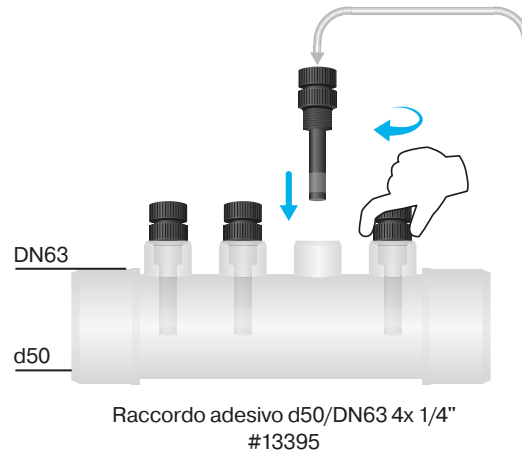

Kit di aspirazione per tanica da 20 l #13415

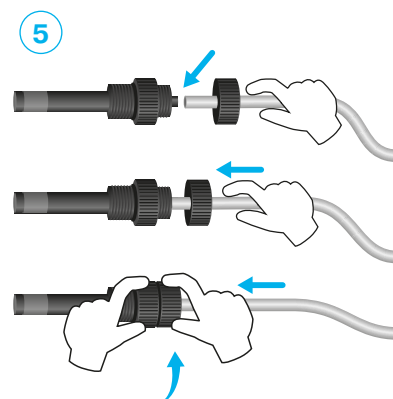

Collegamento della pompa di filtrazione

ASIN Aqua Salt Net fornisce il controllo della filtrazione tramite un'uscita a potenziale zero e supporta il controllo della pompa a velocità variabile (VS).

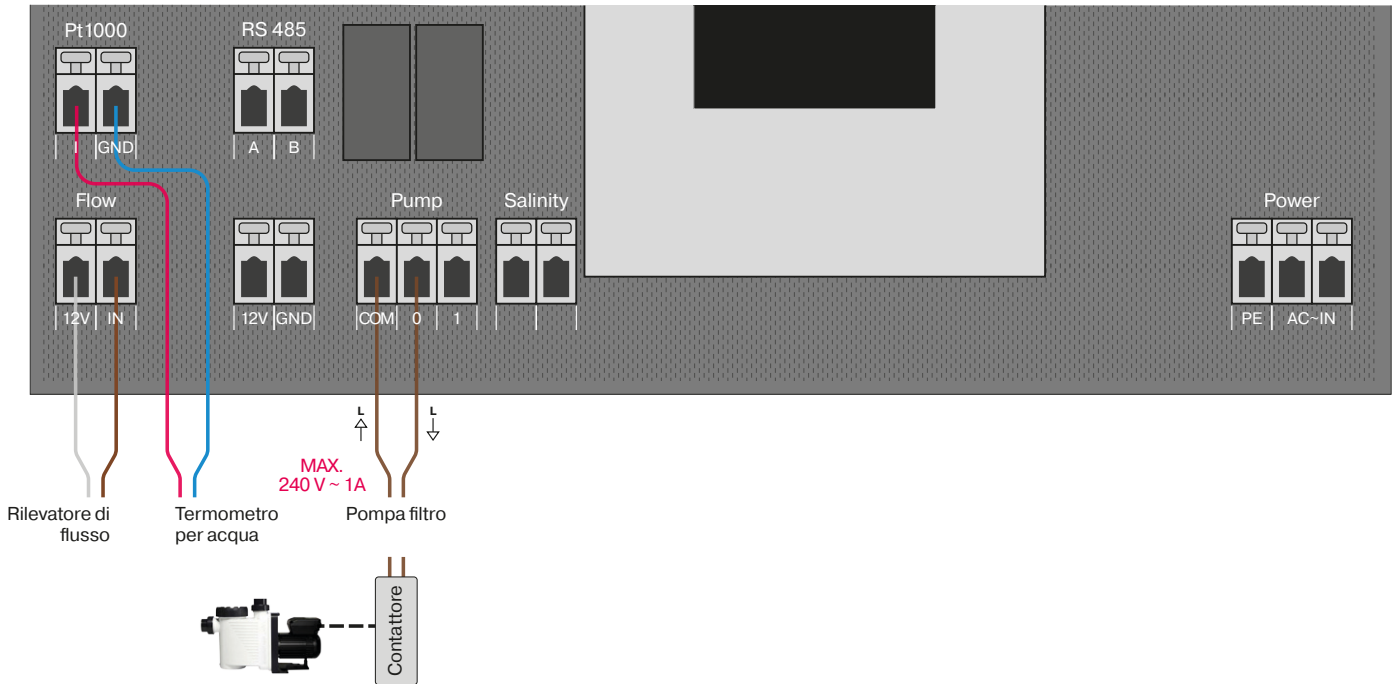

Collegamento pompa VS

Collegare le pompe a velocità variabile secondo il manuale.

Le velocità controllate sono:

- 1 – Bassa (o STOP)
- 2 – Media.

Pompa di filtrazione VS Pentair, Dab, Speck – tipi più recenti

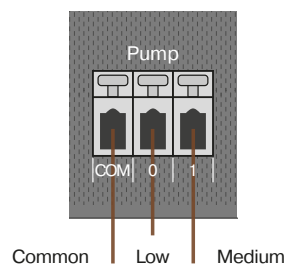

Pompa di filtrazione VS Aquagem

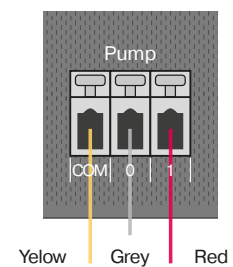



Collegamento elettrico

Collegamento del dispositivo alla rete elettrica:

Collegare il cavo di alimentazione 230 V CA $\pm 10\%$ / 50 Hz a una presa di corrente.

La presa di corrente deve essere protetta da un interruttore differenziale da 30 mA!

Dopo l'accensione, il display si illumina e durante l'avvio viene visualizzata la schermata iniziale di ASIN AQUA Salt NET.

Scollegamento del dispositivo dalla rete elettrica:

Scollegare il cavo di alimentazione di ASIN AQUA Salt NET dalla presa di corrente da 230 V CA $\pm 10\%$ / 50 Hz

AVVERTENZA

Se il dispositivo viene utilizzato in un modo non specificato dal produttore, la protezione fornita dal dispositivo potrebbe essere compromessa.

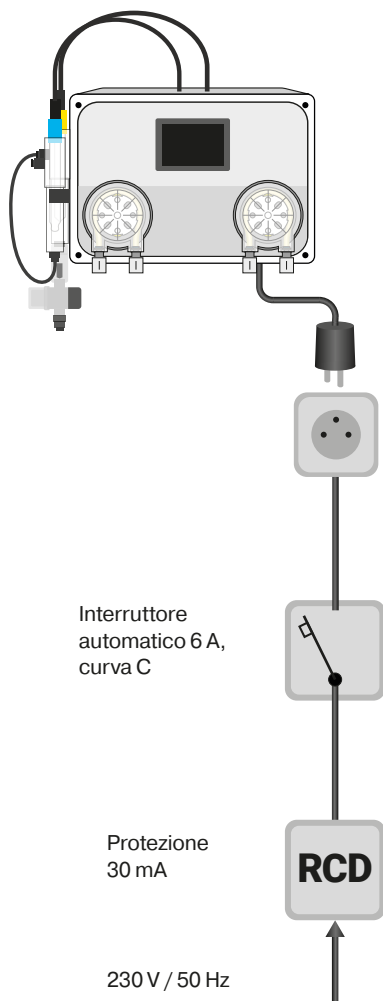

Alimentazione elettrica	230 V CA $\pm 10\%$ / 50 Hz
Consumo energetico	150 W
Fusibili	T100 mA
Categoria di sovratensione	II
Protezione	IP40
Resistenza climatica	da +5 a +40°C / UR 70%
Grado di contaminazione	2
Altitudine massima	max 2.000 m sul livello del mare
Peso	2,2 kg
Posizione	Parete
Valori controllati	Cloro libero o Redox, pH
Potenza della pompa	60 ml/min. / max 1 bar
Pressione dell'acqua misurata	massimo 1,5 bar

Il dispositivo è destinato all'uso interno

VOLUME MASSIMO DELLA PISCINA

70 m³

Max. Sale
4.5 kg/m³

Min. Sale
3 kg/m³

Avvio del sistema

Salare l'acqua della piscina

La produzione di cloro dipende dalla concentrazione di sale e dalla temperatura dell'acqua. Più bassa è la temperatura, minore è la produzione di cloro.

È possibile potenziare l'elettrolizzatore aumentando la concentrazione di sale.

1 kg di sale per metro cubo d'acqua può aumentare il potere elettrolitico di circa il 20%. La concentrazione massima di sale è di 4 kg/m³.

Il superamento della concentrazione di sale consigliata sovraccaricherà i componenti dell'alimentazione elettrica dell'ASIN AQUA Salt NET. L'unità principale è protetta da un circuito di controllo della corrente massima.

Il sovraccarico interrompe automaticamente l'alimentazione. Ridurre la concentrazione di sale prima di riaccendere l'alimentazione. Non utilizzare mai una concentrazione di sale inferiore a 1,5 g/l, poiché ciò riduce notevolmente la durata dell'elettrodo. Una concentrazione di sale più elevata è molto corrosiva e può causare la corrosione delle attrezzature della piscina.

La disinfezione è espressamente influenzata da quanto segue:

- temperatura
- intensità della luce solare
- quantità di persone che utilizzano la piscina
- condizioni meteorologiche
- inquinamento organico

Istruzioni per il funzionamento dell'elettrolizzatore:

La quantità di cloro prodotta dipende esclusivamente dalla concentrazione di sale nell'acqua della piscina.

Non accendere mai ASIN AQUA Salt NET prima che il sale nell'acqua sia completamente sciolto.

Il collegamento degli elettrodi ad ASIN AQUA Salt NET deve essere effettuato solo con l'alimentazione elettrica scollegata.

Parametri importanti dell'acqua

Parametro	Valore consigliato	Impatto sulla qualità dell'acqua
pH	7,2 - 7,4	Influisce sull'efficacia della disinfezione
Alcalinità	80 - 120 mg/l	Stabilizza il pH
Contenuto di sale	3 - 4.5 g/l	Influisce sulle prestazioni degli elettrodi
Durezza dell'acqua	massimo 350 ppm	Provoca l'intasamento degli elettrodi
contenuto di ferro e manganese	massimo 0,1 mg/l	Provoca una colorazione marrone-verde dell'acqua
Acido cianurico	0 ppm	L'acido cianurico riduce notevolmente l'efficacia del cloro, rendendolo impossibile da misurare e controllare.

SALE CERTIFICATO BIOCIDICO

Sale da utilizzare

Non utilizzare sale di roccia. Tutti gli additivi possono ridurre la durata degli elettrodi.

ASIN AQUA Salt NET è progettato per elettrolizzare l'acqua con una concentrazione di sale di 4 kg/m³

L'elettrodo può danneggiarsi a concentrazioni di sale inferiori a 1,5 kg/m³.

È necessario effettuare un controllo di routine della concentrazione salina.

Durante l'elettrolisi la concentrazione del sale cambia solo di poco. La principale variazione nella concentrazione salina è causata dal controlavaggio del filtro, dagli schizzi e dalle forti piogge.

La tabella seguente mostra la quantità di sale in kg necessaria per aumentare la concentrazione a 4 kg/m³.

CONTENUTO DI SALE kg/m ³	VOLUME DELLA PISCINA									
	10 m ³	15 m ³	20 m ³	25 m ³	30 m ³	35 m ³	40 m ³	50 m ³	60 m ³	70 m ³
	Quantità di sale in kg, necessaria per aumentare la concentrazione a 4 kg/m ³									
0	40	60	80	100	120	140	160	200	240	280
0,25	37,5	56,25	75	93,75	112,5	131,25	150	187,5	225	262,5
0,5	35	52,5	70	87,5	105	122,5	140	175	210	245
0,75	32,5	48,75	65	81,25	97,5	113,75	130	162,5	195	227,5
1	30	45	60	75	90	105	120	150	180	210
1,25	27,5	41,25	55	68,75	82,5	96,25	110	137,5	165	192,5
1,5	25	37,5	50	62,5	75	87,5	100	125	150	175
1,75	22,5	33,75	45	56,25	67,5	78,75	90	112,5	135	157,5
2	20	30	40	50	60	70	80	100	120	140
2,25	17,5	26,25	35	43,75	52,5	61,25	70	87,5	105	122,5
2,5	15	22,5	30	37,5	45	52,5	60	75	90	105
2,75	12,5	18,75	25	31,25	37,5	43,75	50	62,5	75	87,5
3	10	15	20	25	30	35	40	50	60	70
3,25	7,5	11,25	15	18,75	22,5	26,25	30	37,5	45	52,5
3,5	5	7,5	10	12,5	15	17,5	20	25	30	35
3,75	2,5	3,75	5	6,25	7,5	8,75	10	12,5	15	17,5
4	0	0	0	0	0	0	0	0	0	0

Test di installazione

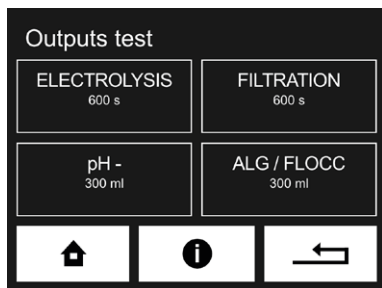

Prima di iniziare il funzionamento, testare l'installazione di ASIN AQUA Salt NET. La maggior parte dei problemi è causata da un'installazione errata.

Procedura di prova

Nella schermata principale, selezionare il pulsante con il simbolo delle impostazioni. Nella schermata successiva, selezionare "TEST DI DOSAGGIO".

Avviare entrambe le pompe una dopo l'altra e controllare che tutti i collegamenti dei tubi di collegamento non presentino perdite durante il funzionamento. Controllare le valvole di iniezione per assicurarsi che non siano bloccate e che non si formino bolle d'aria nei tubi.

AVVERTENZA

Eventuali ostruzioni, bolle o perdite nel tubo di collegamento impediranno il corretto funzionamento di ASIN AQUA Salt NET! I tubi di plastica trasparente consentono di monitorare il flusso del fluido nelle valvole di iniezione.

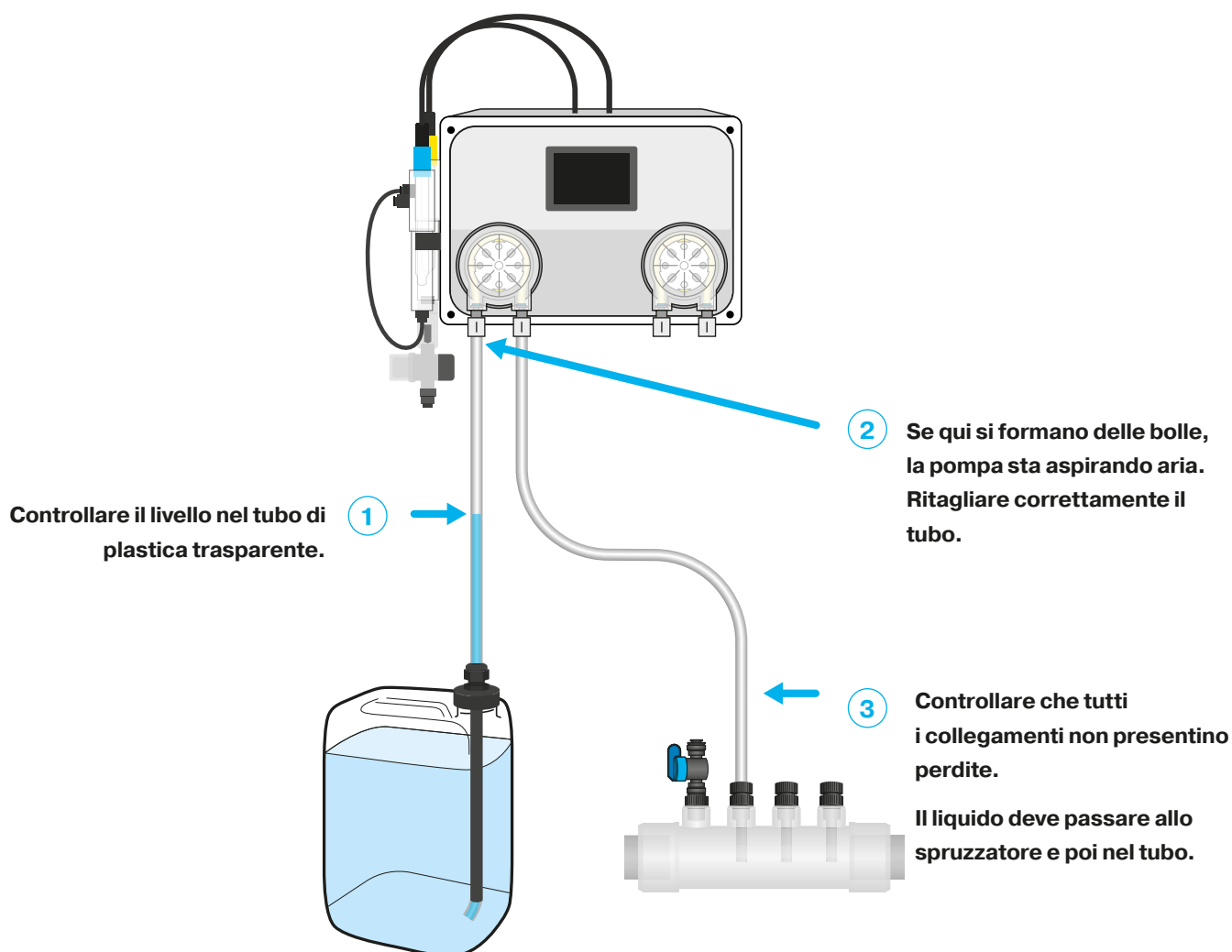

Principi di controllo

Schermata iniziale

Visualizza i valori richiesti misurati e le informazioni sullo stato.

Ad esempio, cliccando sul campo Cloro si accede alle impostazioni per il valore di cloro richiesto nell'acqua della piscina.

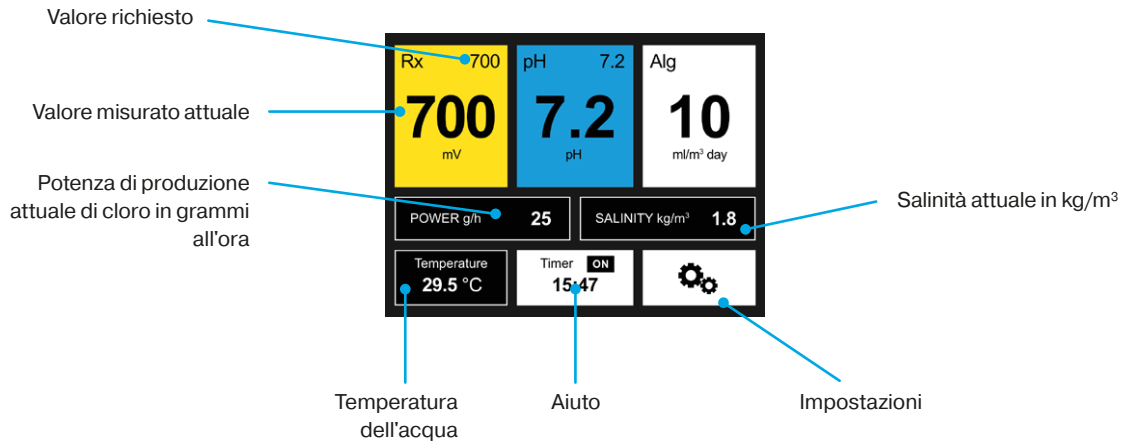

Impostazioni

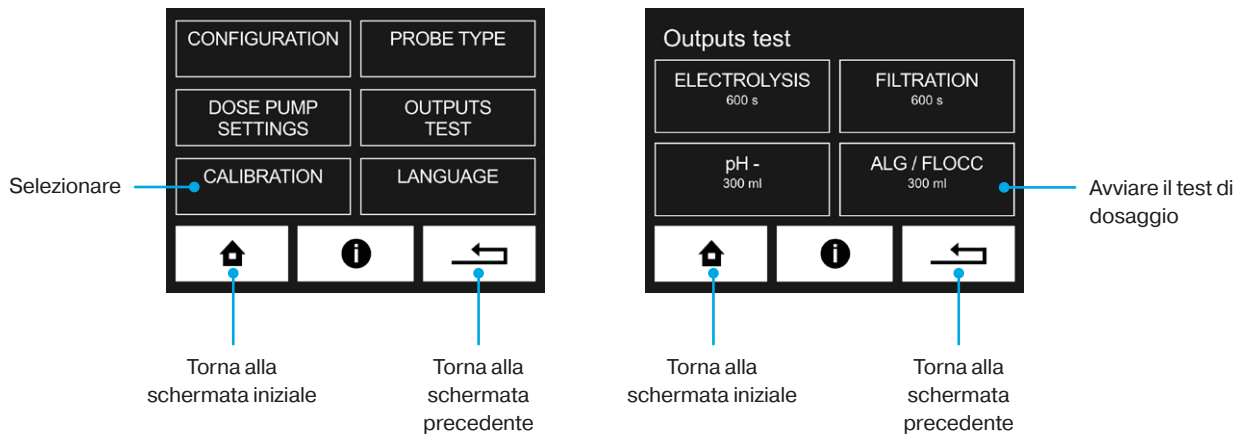

Diminuisce il valore



Aumentare il valore



Salva il valore

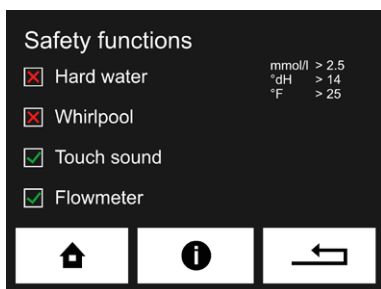
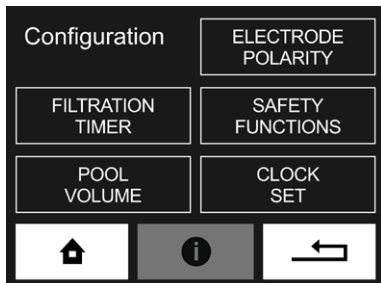
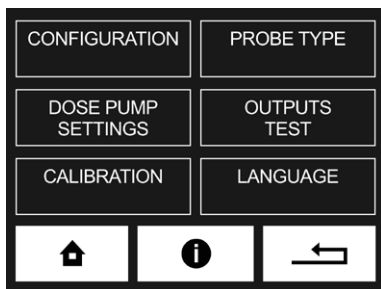

AVVERTENZA
Spegnere il misuratore di portata solo in caso di malfunzionamento!

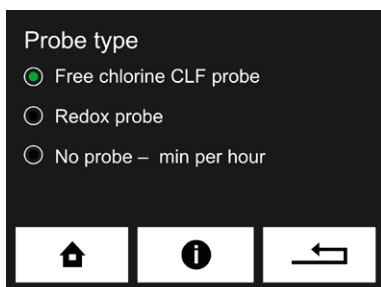

Impostazioni

Configurazione: volume della piscina, orologi, timer di filtrazione, polarità, tipo di piscina, durezza dell'acqua, **Impostazioni della pompa di dosaggio:** dosaggio di algicida/flocculante **Calibrazione:** sonda pH, sonda CLF, sonda Rx, termometro, salinità **Selezione della sonda:** selezione della sonda di disinfezione, **Test di uscita :** test delle pompe e dosaggio manuale, filtrazione ed elettrolizzatore

Impostazioni dei parametri del pool

Ogni piscina è unica. Temperatura, dimensioni, posizione e durezza dell'acqua influiscono sul modo in cui ASIN AQUA controlla e ottimizza l'acqua della piscina. Per garantire prestazioni ottimali, è necessario impostare le caratteristiche e i valori della piscina in ASIN AQUA.

Volume della piscina

Per far funzionare correttamente ASIN AQUA, è necessario impostare correttamente il volume della piscina. Calcola il volume della tua piscina: lunghezza (L) per larghezza (W) per profondità (D) uguale volume della piscina (V) – (L × W × D = V). Utilizzare i pulsanti + e – per regolare il valore.

Tipo di piscina

Seleziona il tipo di pool selezionando le caselle appropriate (x piscina v spa).

Acqua dura

Imposta la durezza dell'acqua della tua piscina in gradi dH: da 0 a 9 è dolce, da 9 a 21 è dura e da 21+ è molto dura.

Misuratore di portata

Il misuratore di portata rileva il flusso d'acqua verso le sonde. I prodotti chimici verranno erogati solo se viene rilevato un flusso verso le sonde. Pertanto, lavare regolarmente il filtro del misuratore di portata.

Selezione della sonda di disinfezione

- Sonda per cloro libero CLF



- Sonda del potenziale redox RX



- Elettrolisi basata sul tempo minuti di elettrolisi all'ora (nessuna sonda)

Messa in servizio e impostazione dei valori richiesti

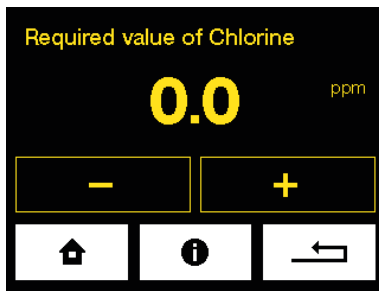

Procedura di messa in servizio

L'acqua della piscina deve essere pulita e priva di impurità. L'ideale sarebbe riempirlo di acqua fresca proveniente dalla rete idrica.

- Impostare il sistema di filtraggio in modo che funzioni NONSTOP per 24 ore
- Se si dispone di una sonda CLF, impostare il valore richiesto su 0,0 mg/l. Se si dispone di una sonda REDOX, impostare il valore richiesto su 000 mV. Se si utilizza l'elettrolisi basata sul tempo, impostare il valore su 0 min/ora

CHIUSO



Chiudere l'alimentazione idrica alle sonde

ASIN AQUA visualizzerà l'avviso "Nessun flusso alle sonde".

Eeguire la superclorazione

Clorazione shock dell'acqua della piscina con Super CHLOR (cloro attivo inorganico senza stabilizzanti). Seguire le istruzioni sulla confezione (1 kg = 80 m³).

Prima di aprire l'alimentazione idrica alle sonde

Prima di aprire l'alimentazione idrica alle sonde, piscina l'acqua deve essere **acqua pulita** e **concentrazione di cloro** misurato da un fotometro o da un Pool Tester deve essere compreso nell'intervallo **da 0,3 a 1,2 mg/l**. Se è **concentrazione inferiore** ripetere la clorazione shock. Se la **concentrazione è più alta**, attendere che il cloro nell'acqua diminuisca.

APRIRE



Aprire il flusso d'acqua alle sonde

L'avviso "Nessun flusso alle sonde" scomparirà dal display ASIN AQUA.

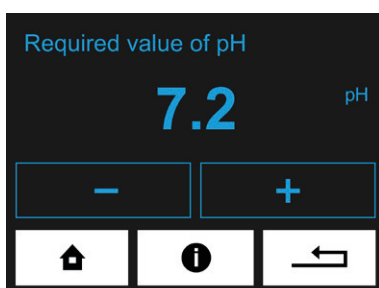

impostazione del pH

Poiché il sistema di trattamento dell'acqua ASIN AQUA è efficace su un ampio intervallo di pH, si consiglia di impostare il valore di pH desiderato allo stesso livello dell'acqua che si sta aggiungendo o leggermente inferiore.

Valore pH richiesto = pH dell'acqua aggiunta (nell'intervallo da 7,0 a 7,4)

Il pH può variare durante il funzionamento, ma se rientra nell'intervallo compreso tra 7,0 e 7,4, non è necessario modificare l'impostazione

Se hai una sonda CLF

Per il corretto funzionamento della sonda CLF devono essere soddisfatte le seguenti condizioni:

pH dell'acqua della piscina

Il pH ideale dell'acqua della piscina dovrebbe essere 7,2.

Il valore del pH dell'acqua della piscina deve essere stabile.

Se il valore del pH oscilla, anche il valore del cloro nell'acqua della piscina cambia.

Contenuto di cloro mg/l	Temperatura dell'acqua
0,3 – 0,5	24 – 26 °C
0,5 – 0,8	26 – 32 °C
0,8 - 1	Superiore a 32 °C

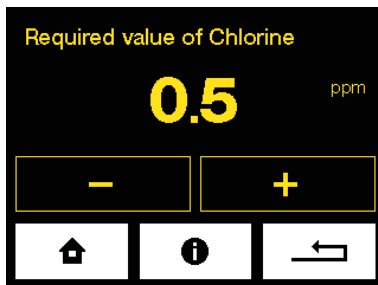

AVVERTENZA

Prima di procedere all'impostazione dei valori richiesti, o dopo aver sostituito l'elettrolita, mantenere la sonda collegata all'acqua per almeno 1 ora, idealmente 24 ore, per stabilizzarne la misurazione.

Valore di cloro richiesto

La tabella mostra i livelli di cloro consigliati nell'acqua della piscina. Il contenuto di cloro richiesto varia in base alla temperatura dell'acqua della piscina e non dovrebbe mai essere inferiore a 0,3 mg/l.

Procedura per l'impostazione del valore di cloro richiesto

Utilizzare un fotometro per misurare il valore del cloro in un campione dell'acqua della piscina.

Se la concentrazione di cloro richiesta nell'acqua della piscina (misurata con un fotometro) è:

- **PARI** al valore sul display ASIN AQUA, il tuo dispositivo è pronto per mantenere il cloro nella piscina.
- **INFERIORE** rispetto al valore sul display ASIN AQUA, aumentare il valore richiesto di 0,1 - 0,2 mg/l (indipendentemente dal valore richiesto secondo la tabella) rispetto all'impostazione di disinfezione corrente.

Dopo aver miscelato la piscina e aver stabilizzato il valore sul display ASIN AQUA, ripetere la misurazione.

Ripetere la procedura finché la concentrazione di cloro nell'acqua della piscina non corrisponde al valore visualizzato o è leggermente superiore, quindi impostare il valore richiesto corretto secondo la tabella. È quindi possibile calibrare la sonda CLF (vedere la sezione Calibrazione della sonda CLF).

- **PIÙ ALTO** rispetto al valore desiderato sul display ASIN AQUA, è possibile calibrare la sonda CLF (vedere la sezione Calibrazione della sonda CLF).

AVVERTIMENTO:

Risolvere il problema dei bassi livelli di cloro nell'acqua della piscina aumentando il valore di disinfezione richiesto.

RACCOMANDAZIONE:

Controllare il contenuto di cloro nell'acqua della piscina una volta alla settimana utilizzando un fotometro o un tester.

Se hai una sonda Redox

Affinché la sonda REDOX funzioni correttamente, devono essere soddisfatte le seguenti condizioni:

pH dell'acqua della piscina

Il pH ideale dell'acqua della piscina è 7,2

Il valore del pH dell'acqua della piscina deve essere stabile.

Se il valore del pH oscilla, cambia anche il valore Redox nell'acqua della piscina.

Contenuto di cloro mg/l	Temperatura dell'acqua
0,3 – 0,5	24 – 26 °C
0,5 – 0,8	26 – 32 °C
0,8 - 1	Superiore a 32 °C

AVVERTENZA

Prima di procedere all'impostazione dei valori richiesti, mantenere la sonda collegata all'acqua per almeno 1 ora, idealmente 24 ore, per stabilizzare la misurazione.

Valore di cloro richiesto

La tabella mostra i livelli di cloro consigliati nell'acqua della piscina. Il contenuto di cloro richiesto varia in base alla temperatura dell'acqua della piscina e non dovrebbe mai essere inferiore a 0,3 mg/l.

Procedura per l'impostazione del valore Redox desiderato

Impostare il valore REDOX desiderato su 650 mV.

Utilizzare il tester per verificare che il contenuto di cloro nell'acqua della piscina è compreso tra 0,5 e 1,2 mg/l.

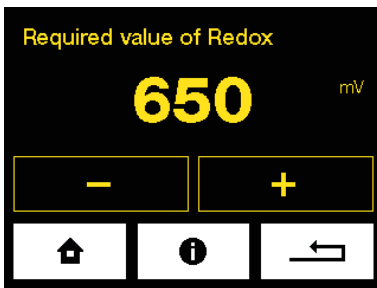

Attendere 24 ore affinché la sonda si stabilizzi.

Ritocchi

Utilizzare un fotometro per misurare il valore del cloro in un campione di acqua della piscina.

- Se il valore del cloro nell'acqua della piscina rientra **nell'intervallo desiderato**, il tuo ASIN AQUA è pronto a mantenere la concentrazione di cloro desiderata nell'acqua della piscina.
- Se il valore del cloro nell'acqua della piscina è **BASSO**, aumentare il valore mV REDOX desiderato nel menu.
- Se il valore del cloro nell'acqua della piscina è **ALTO**, diminuire il valore mV REDOX desiderato nel menu.

Ogni 10 mV corrispondono a circa 0,1 mg/l di cloro nell'acqua della piscina.

ESEMPIO:

Il valore del cloro nell'acqua della piscina è 0,3 mg/l, il valore visualizzato sul display è 650 mV. Se si desidera avere un valore di cloro pari a 0,5 mg/l, è necessario aumentare il valore redox impostato di 20 mV, portando il valore a 670 mV.

NOTA:

La relazione tra il potenziale redox e il contenuto di cloro nell'acqua della piscina non può essere determinata utilizzando una tabella precisa. Il valore redox corretto deve essere determinato mediante ripetute misurazioni fotometriche.

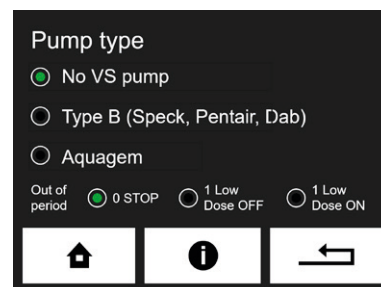
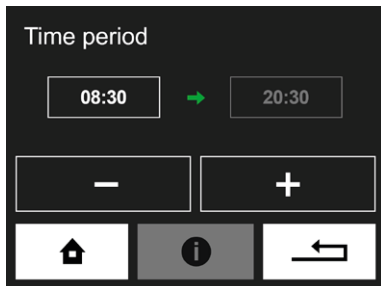
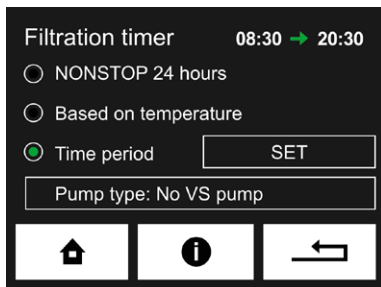
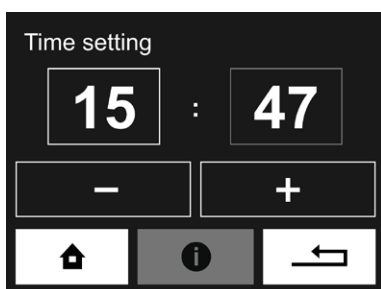
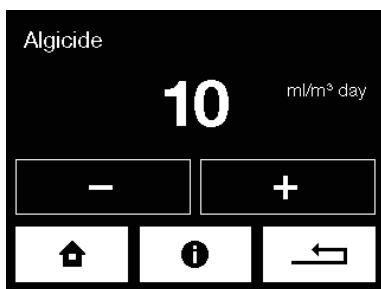
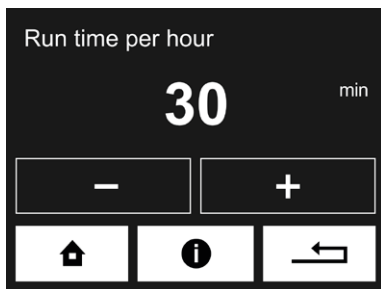

Se si utilizza una produzione basata sul tempo senza sonda

Nei casi in cui una sonda non viene utilizzata o è temporaneamente fuori servizio, il sistema consente di gestire la generazione di cloro tramite controllo temporizzato.

Impostare la durata di funzionamento desiderata, ovvero il numero di minuti all'ora per l'elettrolisi. Ciò garantisce la disinfezione continua dell'acqua della piscina in assenza temporanea di sostanze disinfettanti.

Impostazioni della pompa dosatrice

Dosaggio flessibile di algicida o stabilizzatore di cloro ACO per garantire una qualità dell'acqua ideale in qualsiasi ambiente.

Utilizzare Algicid nei climi umidi soggetti alla crescita di alghe e ACO per le piscine scoperte esposte alla luce solare e a temperature dell'acqua più elevate.

Un dosaggio tipico di Algicid è di 10 ml per m³ al giorno, che può essere temporaneamente aumentata se compaiono alghe.

Un dosaggio tipico di ACO è di 3 ml per m³ al giorno.

Impostazione del timer di filtrazione

1. Imposta l'ora corrente
2. Impostare il tipo di pompa (impostazioni predefinite: nessuna pompa VS)
3. Seleziona uno dei tre tipi di controllo della filtrazione
 - **NON-STOP 24 ore** - La filtrazione funzionerà NONSTOP
 - **Secondo la temperatura** - ASIN AQUA Salt NET calcola il tempo di funzionamento ottimale della filtrazione in base alla temperatura dell'acqua del mattino. La pompa di filtrazione si accende ogni giorno alle 6:00. Il ciclo di filtrazione ottimale viene quindi calcolato in base alla temperatura dell'acqua misurata (temperatura dell'acqua /2 +2; a una temperatura dell'acqua di 26 gradi, la filtrazione funzionerà dalle 6:00 alle 21:00).
 - **Periodo** - Imposta il tuo intervallo di filtrazione. Con la pompa VS puoi scegliere tra 3 opzioni al di fuori del periodo mestruale.

0 STOP - la pompa di filtrazione è ferma.

1 Dose bassa OFF - la velocità di filtrazione è impostata su uno. Il dosaggio è DISATTIVATO.

1 Dose bassa ON - la filtrazione è alla velocità uno. Dosaggio in ON

Scegli il tipo di pompa in base al capitolo relativo al collegamento della pompa di filtrazione.

Misurazione e calibrazione operativa

La sonda pH può essere calibrata entro un intervallo di pH compreso tra 6,2 e 7,8.

La sonda pH non può essere calibrata se viene visualizzato l'avviso LOW o HIGH (segnale sonda basso o alto).

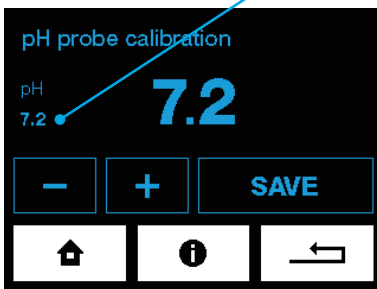

Calibrazione della sonda pH

Durante la misurazione del pH in funzione, potrebbe esserci una differenza tra il valore misurato da ASIN AQUA e il valore effettivo del pH nell'acqua. Procedere alla calibrazione.

Menu di calibrazione della sonda pH

Valore non calibrato

Il menu di calibrazione della sonda pH visualizza sempre il valore originale non calibrato. La calibrazione della sonda pH non è possibile quando il nuovo valore differisce di più di 1 dal valore non calibrato. Se la differenza rispetto al valore non calibrato supera 1, la sonda deve essere inviata per un controllo o sostituita con una nuova.

Processo di calibrazione della sonda pH

La calibrazione può essere effettuata in due modi:

1. Con un buffer

- **Chiudere l'alimentazione idrica alle sonde.**
- Rimuovere la sonda da ASIN AQUA Salt NET: sciacquare la sonda con acqua pulita e asciugarla.
- La sonda deve rimanere collegata al dispositivo tramite il cavo. Immergere la sonda nel tampone di calibrazione e, una volta che il valore visualizzato su ASIN AQUA è stabile, immettere il valore del tampone nel menu di calibrazione della sonda pH.

2. Con un colorimetro o un Pool Tester

- **L'alimentazione idrica alle sonde deve essere aperta**
- Misurare il valore del pH direttamente nell'acqua della piscina utilizzando un colorimetro o un Pool Tester.
- Quindi immettere questo valore nel menu Calibrazione sonda pH. La calibrazione può essere eseguita nell'intervallo 6,4-7,8.

pH - Tampone 7.00 #12065



Fotometro digitale
Aseko #13449

Calibrazione della sonda CLF

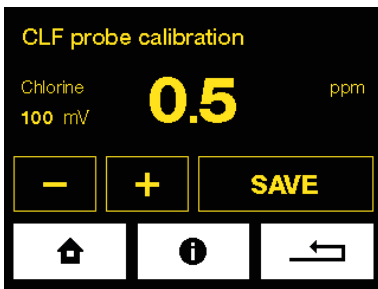

Non calibrare la sonda finché l'acqua della piscina non è completamente miscelata e il valore visualizzato su ASIN AQUA Aqua Salt NET non è stabile. Dopo aver aggiunto elettrolita fresco, ci vogliono almeno 4 ore affinché il segnale si stabilizzi.

Eeguire la calibrazione della sonda CLF quando il valore di cloro libero misurato manualmente è uguale o superiore al valore che si desidera avere nella piscina.



Fotometro digitale
Aseko #13449

La calibrazione viene eseguita inserendo il valore misurato manualmente della concentrazione di cloro (utilizzando un fotometro) nel menu di calibrazione della sonda CLF.

La calibrazione **non è necessaria** se la differenza tra il valore misurato dal fotometro e il valore visualizzato sul display è inferiore a **0,2 mg/l**.

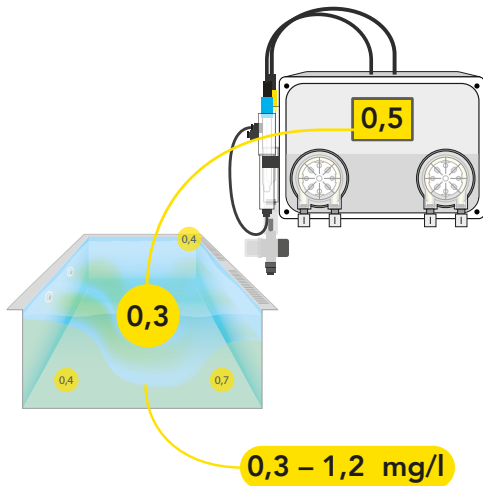

La calibrazione viene eseguita al meglio con concentrazioni di cloro nell'acqua della piscina comprese tra **0,3 e 1,2 mg/l**.

Limitazioni di calibrazione

La sonda CLF non può essere calibrata se il segnale di uscita è inferiore a 20 mV.

La sonda CLF può essere calibrata solo nell'intervallo CL da **0,3 a 5,0 mg/l**.



Calibrazione della sonda Redox

Utilizzare un buffer

- **Chiudere l'alimentazione idrica alle sonde.**
- Rimuovere la sonda da ASIN AQUA Salt NET: sciacquare la sonda con acqua pulita e asciugarla con un tovagliolo di carta.
- Durante la calibrazione la sonda deve rimanere collegata al dispositivo tramite il cavo. Immergere la sonda nel tampone di calibrazione e, una volta che il valore visualizzato su ASIN AQUA Salt NET è stabile, immettere il valore del tampone nel menu di calibrazione della sonda Redox.

RACCOMANDAZIONE: Eseguire la calibrazione utilizzando il tampone da 650 mV. Se il valore non calibrato differisce di 50 mV dal tampone, significa che la sonda è difettosa.

Calibrazione della salinità

Se la concentrazione di sale nell'acqua è diversa dalla concentrazione mostrata da ASIN AQUA Salt NET, calibrare la salinità nel menu Calibrazione salinità.

Avvertimento: La calibrazione della salinità non è possibile se il termometro dell'acqua non è collegato.

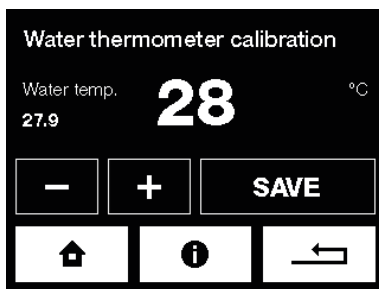

Calibrazione del termometro dell'acqua

Se la temperatura dell'acqua nella piscina è diversa dalla temperatura visualizzata su ASIN AQUA Salt NET, calibrare il termometro dell'acqua nel menu di calibrazione del termometro dell'acqua.

Stabilizzante in acqua

L'acqua della piscina deve essere pulita, senza additivi. L'ideale sarebbe riempire la piscina con acqua fresca proveniente dalla rete idrica.

BILANCIATORE #13345



Alcalinità

Il volume di alcalinità nell'acqua dovrebbe variare da **80 a 120 ppm**. L'alcalinità stabilizza il pH e ne riduce il consumo. Per aumentare l'alcalinità dell'acqua, utilizzare **Pool & SPA BALANCER** (#13039).

Acido cianurico

Il valore dell'acido cianurico deve essere **0 ppm**. L'acido cianurico riduce notevolmente l'efficacia del cloro, rendendo difficile misurarlo e controllarlo accuratamente la concentrazione.

Durata della cella elettrolitica

La durata della cella elettrolitica è di 8000 ore di funzionamento. Gli elettrodi nella cella elettrolitica sono realizzati in titanio con uno strato di rutenio e iridio. Durante l'elettrolisi questo strato si consuma. La durata degli elettrodi è ridotta dai seguenti parametri: basso contenuto di sale, temperatura dell'acqua inferiore a 10 °C, basso flusso d'acqua, acqua troppo dura, pH inferiore a 7,0, aggiunta di preparati contenenti metalli.

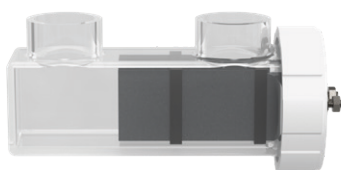

Manutenzione di ASIN AQUA

Per garantire prestazioni ottimali, ASIN AQUA richiede regolari ispezioni visive e di manutenzione. La tabella nella pagina successiva mostra il programma e le fasi di manutenzione consigliate.

Sostituzione del tubo della pompa

Per evitare guasti alla pompa, consigliamo di sostituire il tubo ogni 24 mesi.

La sostituzione avviene come segue:

- Spegnerne l'ASIN AQUA scollegando il cavo di alimentazione
- Ruotare la cartuccia della pompa in senso antiorario e rimuoverla dall'ASIN AQUA
- Allentare entrambe le estremità del tubo e rimuoverlo dalla cartuccia
- Lubrificare il nuovo tubo con il grasso speciale fornito
- Reinserrire il tubo lubrificato nella cartuccia
- Riposizionare la cartuccia sull'ASIN AQUA e fissarla ruotandola in senso orario

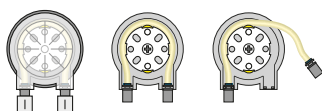
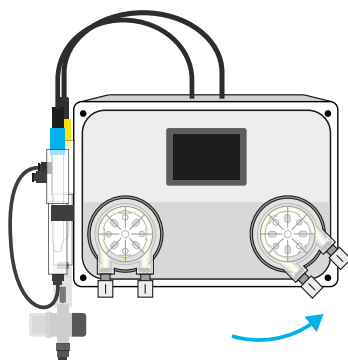

#12073 Tubo di ricambio per PP60



#12005 Valvola di iniezione



#13087 Tubo di ricambio (elastico) per la valvola di iniezione



Manutenzione delle valvole di iniezione

Controllare regolarmente le valvole di iniezione per individuare eventuali ostruzioni, assicurarsi che le guarnizioni in gomma siano intatte e rimuovere eventuali depositi di calcare.

Per le piscine private, sostituire le guarnizioni in gomma delle valvole di iniezione ogni 2 anni. Per le piscine pubbliche, sostituirle ogni anno.

Manutenzione della sonda

Rimuovere la sonda dal pozzetto ASIN AQUA e pulirla da eventuali residui di sporco.

Seguire le istruzioni relative alla sonda utilizzata.

Rilevatore di flusso con filtro

Sciacquare regolarmente il filtro del rilevatore di flusso.

Test della sonda

Test della sonda pH

La sonda pH può essere dichiarata funzionale se soddisfa i seguenti criteri:

- non è visibilmente danneggiato meccanicamente
- Se la differenza tra la lettura non calibrata e il valore di riferimento supera $\pm 1,0$ pH, la sonda è considerata difettosa.

Esempio: il pH dell'acqua è 7,2 e la sonda misura 7,9 la tolleranza è 0,7, che è inferiore a 1,0 consentito la sonda è OK

- la sonda reagisce ai cambiamenti positivi e negativi del pH dell'acqua o del tampone

Esempio: se inseriamo una sonda con punta pulita in un tampone con pH pari a 7,0, la sonda deve rispondere al 90% dell'intervallo entro 1 minuto.

Test della sonda REDOX

La sonda Redox può essere dichiarata funzionale se soddisfa i seguenti criteri:

- non è visibilmente danneggiato meccanicamente
- La sonda redox invecchia naturalmente, quindi la sua sensibilità diminuisce, ma non dovrebbe mai scendere al di sotto di un certo limite. La deviazione consentita è di 50 mV; quando viene testato con una soluzione tampone di 650 mV, non deve mostrare meno di un minimo di 600 mV
- la sonda reagisce sia ai cambiamenti positivi che a quelli negativi nel contenuto di cloro libero dell'acqua

Nessun produttore di sonde pH e redox fornisce una garanzia. Tuttavia, ASEKO ha deciso di offrire ai propri clienti una garanzia di due anni sulle sonde acquistate insieme al dispositivo, durante la quale si ha diritto alla riparazione gratuita delle sonde se presentano scostamenti maggiori di quelli sopra specificati.

Test della sonda CLF

Con una concentrazione di cloro libero di 0,8 mg/l, il segnale di uscita normale dalla sonda per il cloro libero dovrebbe essere di circa 80 mV. Se il segnale a questa concentrazione è inferiore a 30 mV, potrebbe esserci un problema con la qualità dell'acqua o con la sonda stessa. In questi casi, consultare il manuale della sonda CLF e seguire le procedure di risoluzione dei problemi consigliate per verificare le prestazioni della sonda.

Eeguire il test utilizzando acqua pulita lasciata riposare per 24 ore, assicurandosi che sia priva di cloro. In questo scenario, il segnale non dovrebbe superare i 10 mV. Se il segnale supera questo valore, la sonda potrebbe essere difettosa.

Connessione internet ASIN AQUA Salt NET

Il connettore LAN si collega al router di casa. I dati vengono inviati ogni 10 secondi a pool.aseko.com; il percorso non deve essere bloccato da un firewall.

Consumo di dati circa 0,1 GB al mese.

Collegare ASIN AQUA Salt NET alla tua rete non è complicato, ma richiede conoscenze informatiche di base. Se non si ha esperienza nella configurazione di rete, è meglio chiedere a uno specialista IT di collegarla.

Opzioni di connessione a Internet

Rete domestica

Collega ASIN AQUA Salt NET direttamente al tuo router tramite un cavo LAN.

Rete mobile

Se non hai accesso diretto a Internet tramite Wi-Fi o rete locale, puoi connettere ASIN AQUA Salt NET a una rete dati mobile utilizzando un router 3G/LTE.

Connessione Wi-Fi

È possibile collegare ASIN AQUA Salt NET alla rete wireless utilizzando un extender Wi-Fi.

Collegare a un alimentatore da 230 V

Se ASIN AQUA Salt NET è installato in un luogo non coperto dalla rete locale o dal Wi-Fi, ma si utilizza lo stesso quadro elettrico di distribuzione che funziona sulla stessa fase della propria abitazione, è possibile connettersi alla rete locale tramite un adattatore Powerline da 230 V.

Se riscontri problemi di connessione:

Se riscontri problemi di connessione, puoi trovare una guida dettagliata chiamata [AA-Internet_Connections-Man](#) nella cartella Connessione Internet su manuals.asekopool.com.

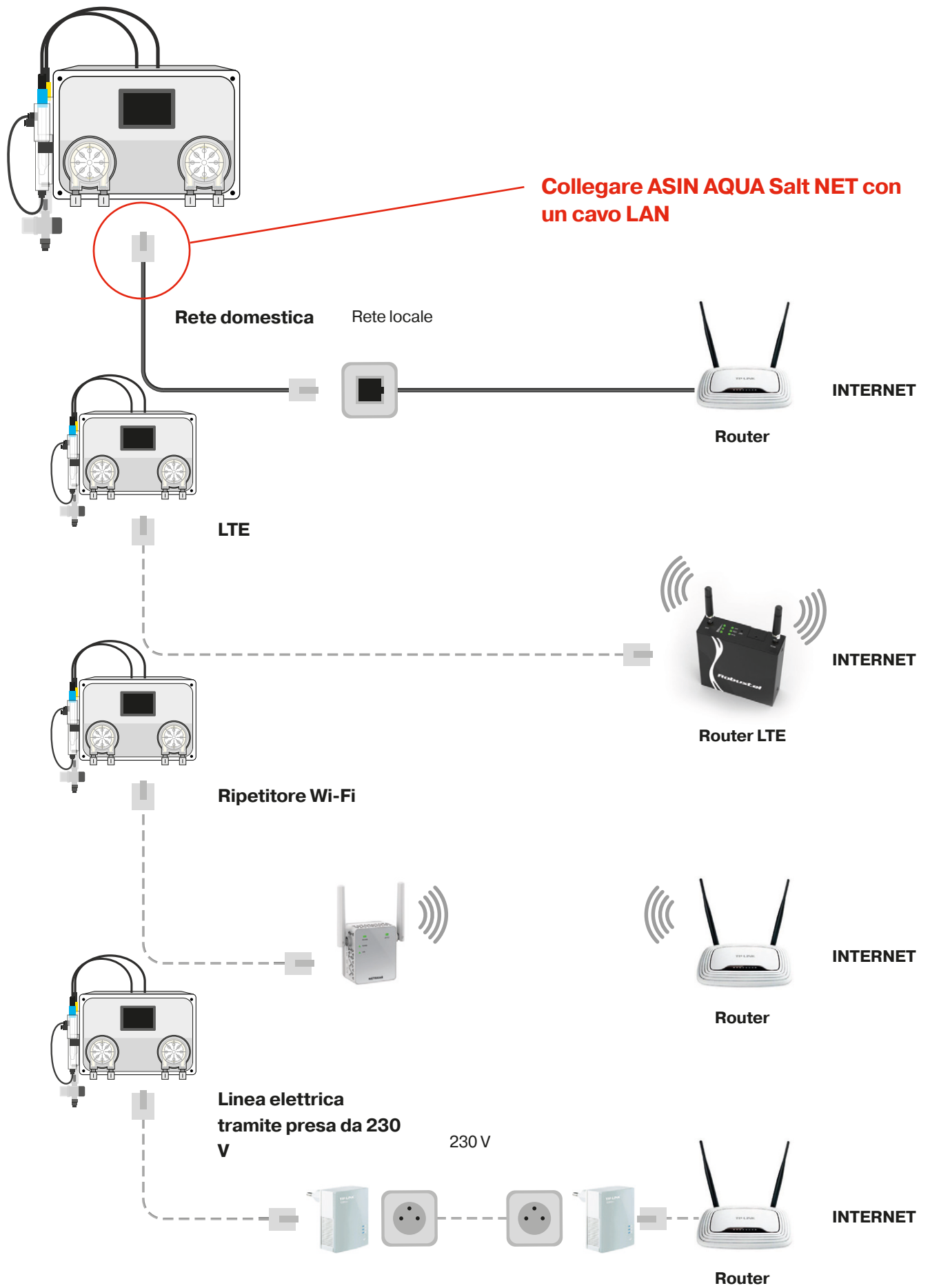

Servizi Web Aseko

ASIN AQUA Salt NET può essere collegato a Internet tramite l'adattatore LAN integrato. Puoi monitorare facilmente i dati della tua piscina su: aseko.cloud o utilizzando l'app Aseko Live.

App Aseko Live

Un'app per smartphone iOS e Android che ti offre una panoramica dello stato della tua piscina ovunque tu sia connesso a Internet. ASIN AQUA Salt NET invia automaticamente un messaggio di avviso al tuo smartphone se uno dei valori limite selezionati viene superato o se si verifica un errore di sistema. È possibile controllare facilmente la quantità di sostanze chimiche presenti nei contenitori per ordinarne di nuove in tempo utile.

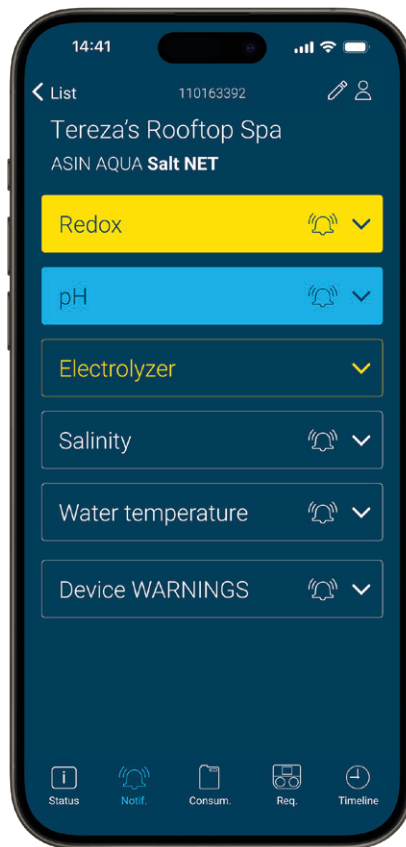

Aseko Live
per iOS



Aseko Live
per Android



<http://aseko.cloud>

Un'applicazione web per il monitoraggio dettagliato della qualità dell'acqua della piscina mediante grafici chiari. Visualizza tutti i parametri misurati e gli interventi ASIN AQUA Salt NET fino a 30 giorni fa.

Questa applicazione fornisce informazioni dettagliate sulle condizioni della piscina e una panoramica dettagliata di tutti gli eventi, delle operazioni eseguite e del livello degli elementi monitorati fino a 30 giorni fa. Il chiaro ambiente del grafico a barre fornisce informazioni rapide e una semplice panoramica delle interrelazioni tra i valori monitorati. È possibile effettuare l'accesso utilizzando il numero di serie del dispositivo oppure tramite una semplice procedura di registrazione, durante la quale è possibile configurare più dispositivi di misurazione.

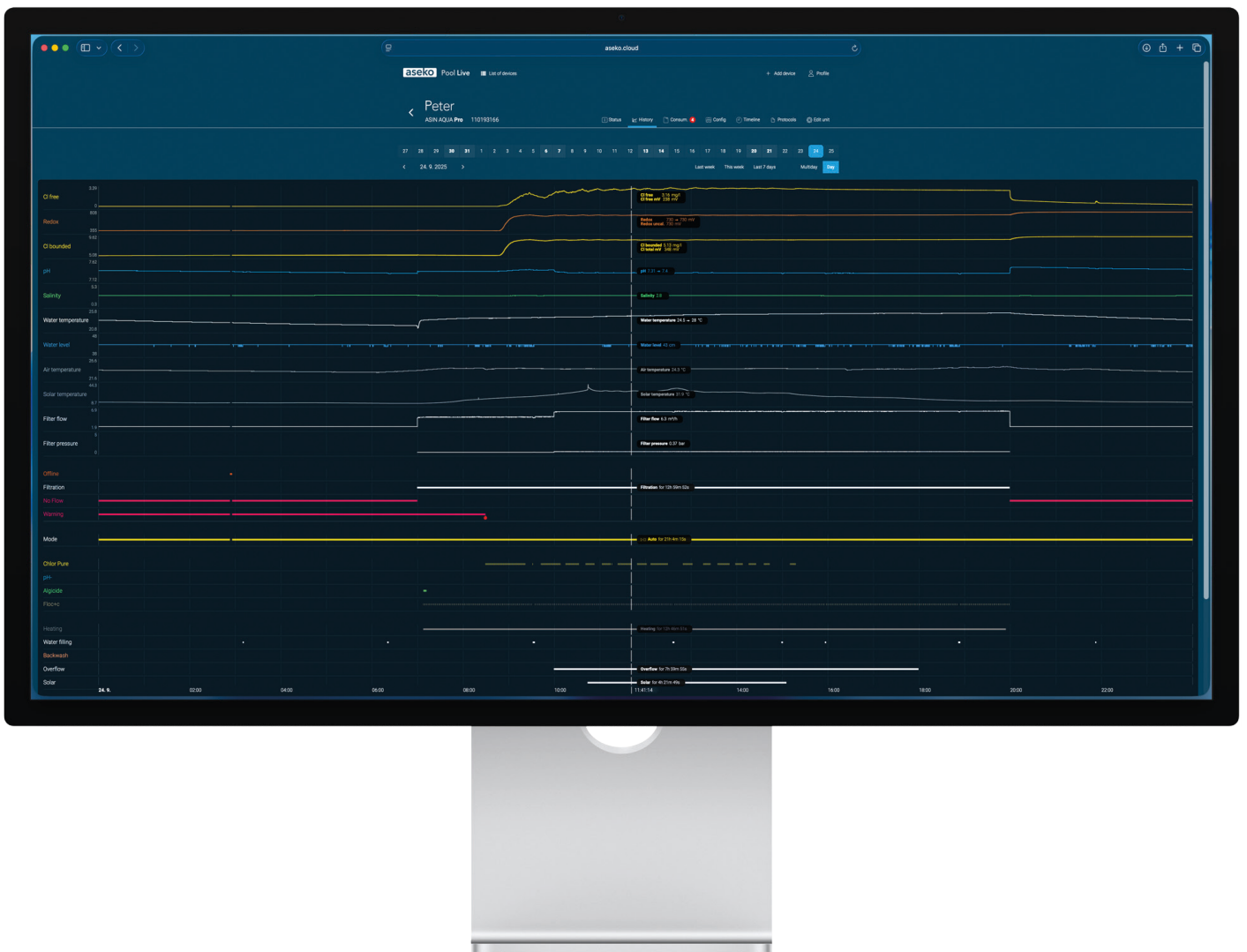

Messaggi di errore

Il valore del pH misurato non è stato raggiunto dopo il numero preimpostato di dosi

Questo messaggio di errore appare quando:

Il prodotto è finito

- Controllare regolarmente i livelli dei liquidi e rabboccare in tempo.

La pompa dosatrice non dosa

- Perdita nel collegamento dei tubi in PE o danneggiamento degli stessi.
- Guasto della pompa dosatrice. Controllare se la pompa è in funzione. In tal caso, controllare che il tubo flessibile all'interno della pompa non sia danneggiato o rotto e, se necessario, sostituirlo.

Valvola di iniezione intasata

- Valvola di spruzzo invalicabile.
Controllare che la valvola non sia ostruita da impurità o depositi o che la guarnizione in gomma non sia danneggiata.
- Guasto della pompa dosatrice. Controllare se la pompa è in funzione. In tal caso, controllare che il tubo flessibile all'interno della pompa non sia danneggiato o rotto e, se necessario, sostituirlo.

Nessun flusso d'acqua alla sonda

- Controllare il filtro dell'acqua misurato e, se necessario, pulirlo.
- Controllare lo stato dei tubi di collegamento dalla valvola di estrazione all'ingresso dell'acqua misurata alle sonde e inoltre dall'uscita dell'acqua dalle sonde alla valvola di chiusura.
- Controllare lo stato della valvola di estrazione e della valvola di chiusura e delle relative guarnizioni, per eventuali intasamenti e la loro posizione di chiusura.

Sonda fuori servizio

- Misurare il pH utilizzando il tester manuale. Se il valore del pH è troppo basso, è stato somministrato un sovradosaggio del rispettivo agente a causa di un funzionamento errato della sonda (a condizione che siano state escluse altre cause indicate nei punti precedenti).
- Estrarre la sonda e controllare che non vi siano danni meccanici.
- Pulire la sonda seguendo la procedura sopra descritta.
- Si consiglia di sostituire le sonde con sonde nuove ogni due anni.

Il dispositivo si è surriscaldato

Se la temperatura nel dispositivo supera i 65 °C, l'elettrolisi si interrompe.

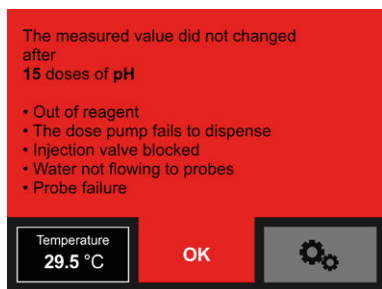

Questo messaggio di errore compare dopo 15/30 dosi di pH senza reazione della sonda.

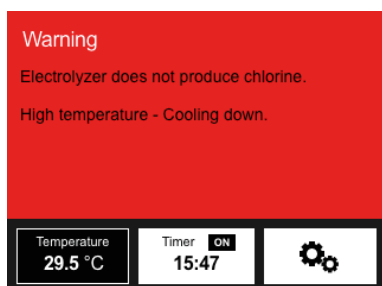

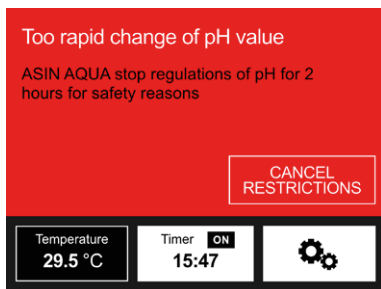

Cambiamento del pH troppo rapido

Un cambiamento improvviso del pH è solitamente causato dal rabbocco diretto dell'acqua nello skimmer. Quando ciò accade, ASIN AQUA Salt NET sospende automaticamente il controllo del pH per due ore. Questo limite di sicurezza può essere disattivato manualmente e il funzionamento normale riprende una volta che il pH si stabilizza o al termine del periodo di due ore.

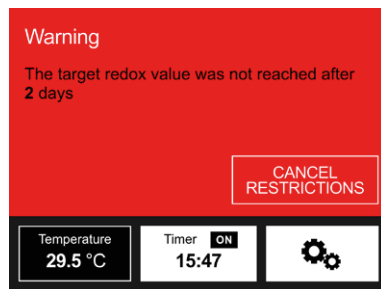

Valore Redox/Cloro libero non raggiunto

Se il valore target non viene raggiunto dopo il numero di giorni di elettrolisi continua impostato, viene visualizzato questo avviso. Controllare le impostazioni di sicurezza, l'elettrodo e le condizioni della piscina.

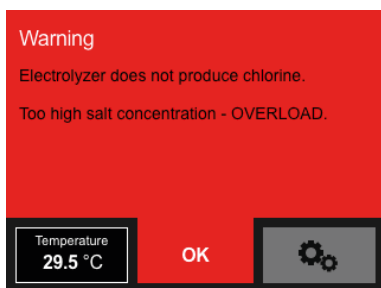

Sovraccarico

Se viene superata la concentrazione di sale consigliata, l'alimentazione elettrica viene interrotta automaticamente.

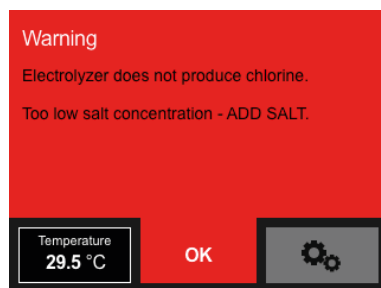

Basso contenuto di sale

Concentrazione di sale nell'acqua troppo bassa. Meno di 1,5 kg/m³.

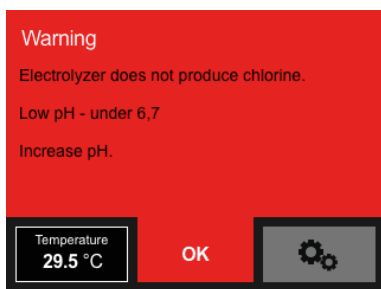

pH basso Il valore del pH è inferiore a 6,7, aumentare il valore del pH.

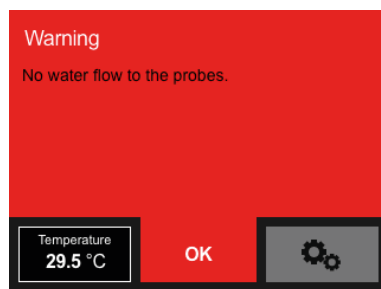

Nessun flusso d'acqua alla sonda

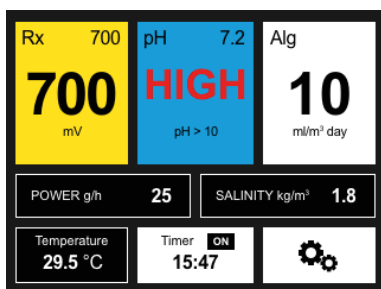

La sonda mostra un pH > 10

Controllare l'acqua della piscina e la sonda.

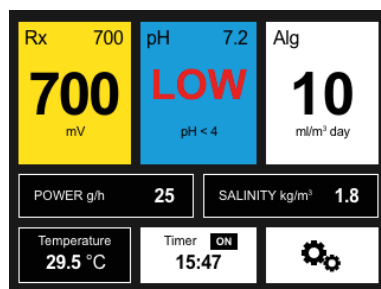

La sonda mostra pH < 4

Controllare l'acqua della piscina e la sonda.

ASIN AQUA Salt NET Display touchscreen esterno

Visualizza i valori misurati dell'acqua della piscina, dell'umidità e della temperatura dell'aria. Permette di impostare il livello di disinfezione e il pH. Basta toccare lo schermo per selezionare i parametri che si desidera visualizzare sul display.

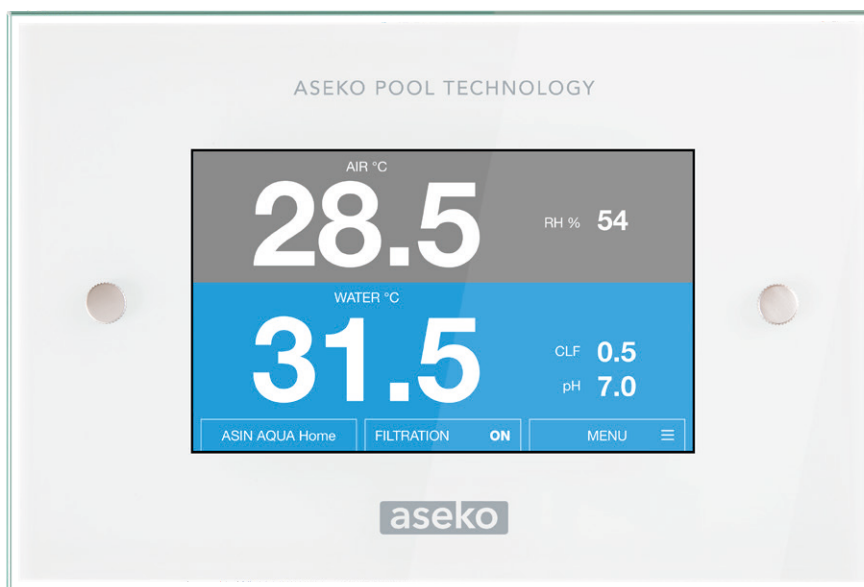

Display touchscreen esterno #12048

MANUALE UTENTE

ASIN AQUA **Salt NET**

CLF, REDOX

2025, VS Pump – FW 8.09

IT

aseko

Produttore: ASEKO, spol. s r.o.

Vídeňská 340, 252 50 Vestec u Prahy, CZ40766471

www.asekool.com