



Wymiennik ciepła G2 Instrukcja instalacji i obsługi



czeski

ZAWARTOŚĆ

1. PRZEGLĄD PRODUKTU	3
1.1 Specyfikacje	3
1.2 Wymiary	4
2. OGÓLNE INSTRUKCJE INSTALACJI	4
2.1 Instrukcja montażu	4
2.2 Kierunek przepływu	5
3. JAKOŚĆ WODY.....	7
4. GWARANCJA	7

WSTĘP

Dziękujemy za zakup wymiennika ciepła Elecro G2, wyprodukowanego w Wielkiej Brytanii zgodnie z rygorystycznymi standardami, przy użyciu materiałów najwyższej jakości, co gwarantuje wyjątkową wydajność i niezawodność.

Aby zapewnić lata bezawaryjnej pracy, **proszę przeczytać i przestrzegać** Niniejsza instrukcja dotyczy prawidłowej instalacji, konserwacji i użytkowania.

OSTRZEŻENIE: Nieprawidłowy montaż urządzenia może skutkować utratą gwarancji.

Prosimy zachować tę instrukcję do wykorzystania w przyszłości.

1. PRZEGLĄD PRODUKTU

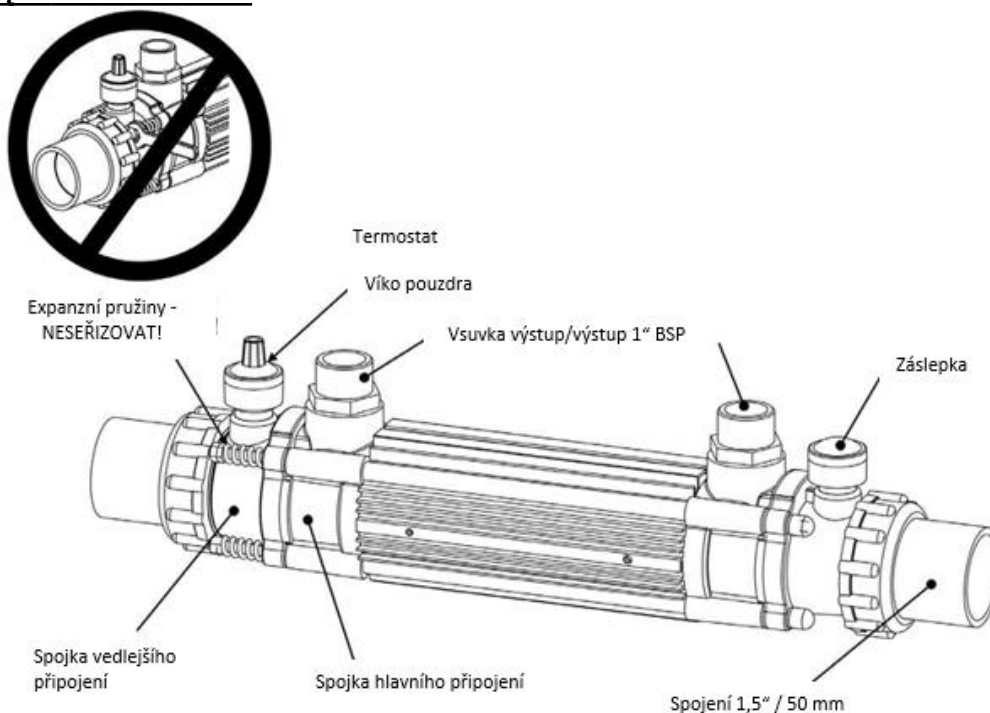

Rys. 1

1.1 Specyfikacje

Standard Wyjście	Podstawowy przepływ [m ³ /godz.]	Podstawowy utrata ciśnienia (kPa)	Wtórny Przepływ [m ³ /godz.]	Wtórny utrata ciśnienia (kPa)	ΔTemperatura 15 °C [kW]	ΔT20°C [kW]	ΔTemperatura 30 °C [kW]	ΔTemperatura 40 °C [kW]	ΔTemperatura 50 °C [kW]	ΔTemperatura 60 °C [kW]	ΔTemperatura 70 °C [kW]
30 kW	1.1	6.1	10	5.1	9	11	16	20	26	30	33
30 kW	1.3	6.8	10	5.1	10	13	18	23	31	34	39
30 kW	1.3	6.8	14	18.7	11	15	20	26	34	41	46
49 kW	1.6	7.7	16	37.2	13	18	25	43	41	50	56
49 kW	1.8	8.3	16	37.2	15	20	28	38	45	55	62
49 kW	2.2	9.6	17	42,6	16	22	33	44	52	64	73
85 kW	2.4	11.3	17	52,6	22	28	40	53	64	75	81
85 kW	2.7	12.9	17	52,6	26	32	46	60	73	82	89
85 kW	3.2	14.7	17	52,6	28	34	49	64	77	90	102
122 kW	3.8	18.3	19	73,4	33	43	68	75	93	108	120
122 kW	4.2	20,0	19	73,4	36	48	70	89	108	126	143
122 kW	4.6	21.1	19	73,4	38	53	73	95	116	137	156

- ΔT = Różnica temperatur pomiędzy jednostką pierwotną i wtórną
- Aby obliczyć BTU, należy pomnożyć kW x 3412 kW x 3412 = moc wyjściowa BTU

Notatka: Maksymalna temperatura robocza wynosi 95 °C

1.2 Wymiary

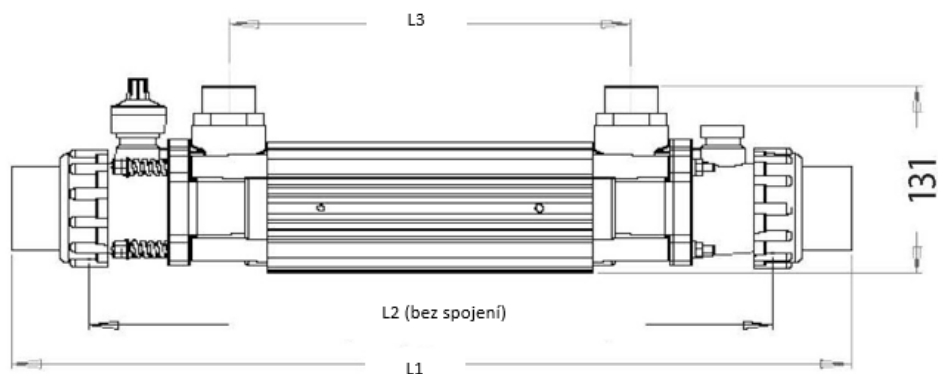

Rys. 2

	Długość 1 (mm)	Długość 2 (mm)	Długość 3 (mm)
30 - kW	540	426	247
49 kW	710	596	417
85 kW	840	726	547
122 kW	1000	886	707

2. OGÓLNE INSTRUKCJE INSTALACJI

2.1 Instrukcja montażu

Wymiennik ciepła można zamontować poziomo lub pionowo, co zapewnia wystarczającą ilość miejsca na podłączenia rur.

Ogłoszenie: *Jeżeli wymiennik ciepła nie jest używany w miesiącach zimowych, musi być osuszone, aby zapobiec uszkodzeniom spowodowanym przez mróz. Wodanie wolnow wymienniku ciepła, może to spowodować poważne uszkodzenia.*

Wymiennik ciepła powinien być zainstalowany w najniższym punkcie systemu filtracji. Powinien być umieszczony za filtrem i przed jakimkolwiek dozowaniem lub innym zespołem uzdatniania wody. (Patrz rys. 3).

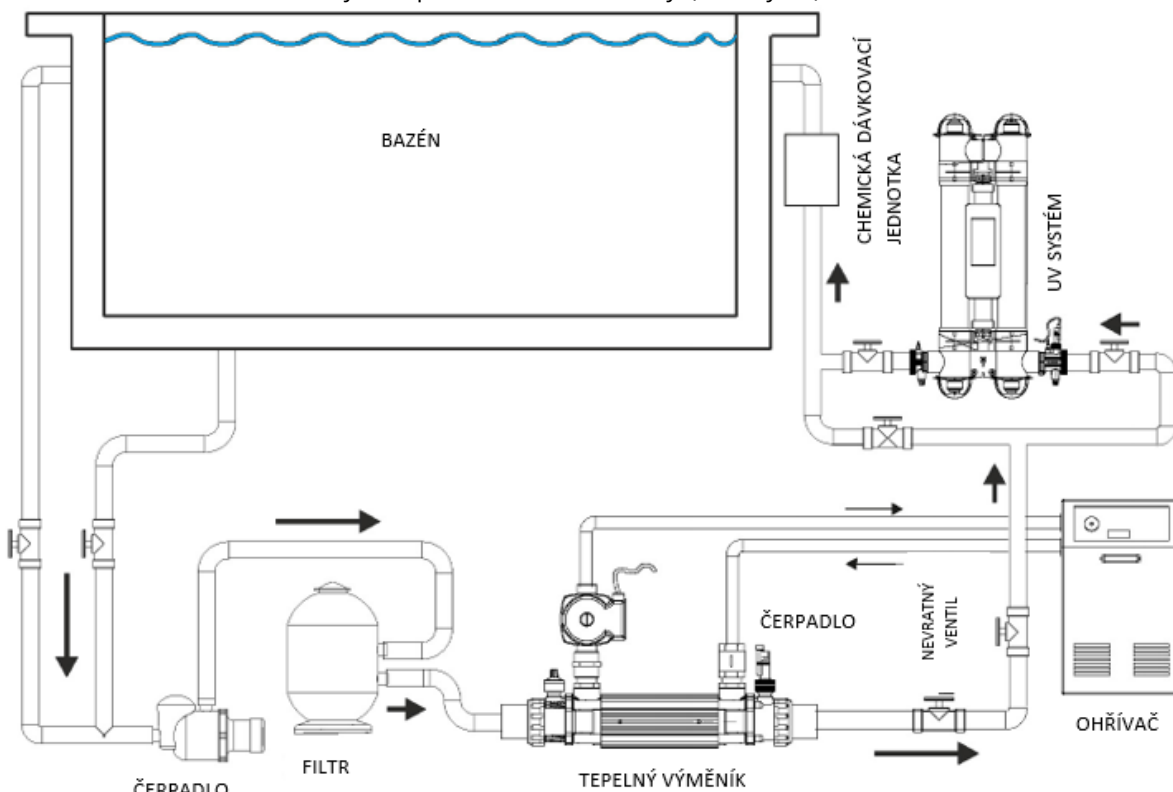

Rys. 3

Vodorovná montáž na stěnu:

1. Připevněte dodanou nástěnnou konzolu podle obrázku utažením dvou šroubů (montážní materiál není součástí dodávky)

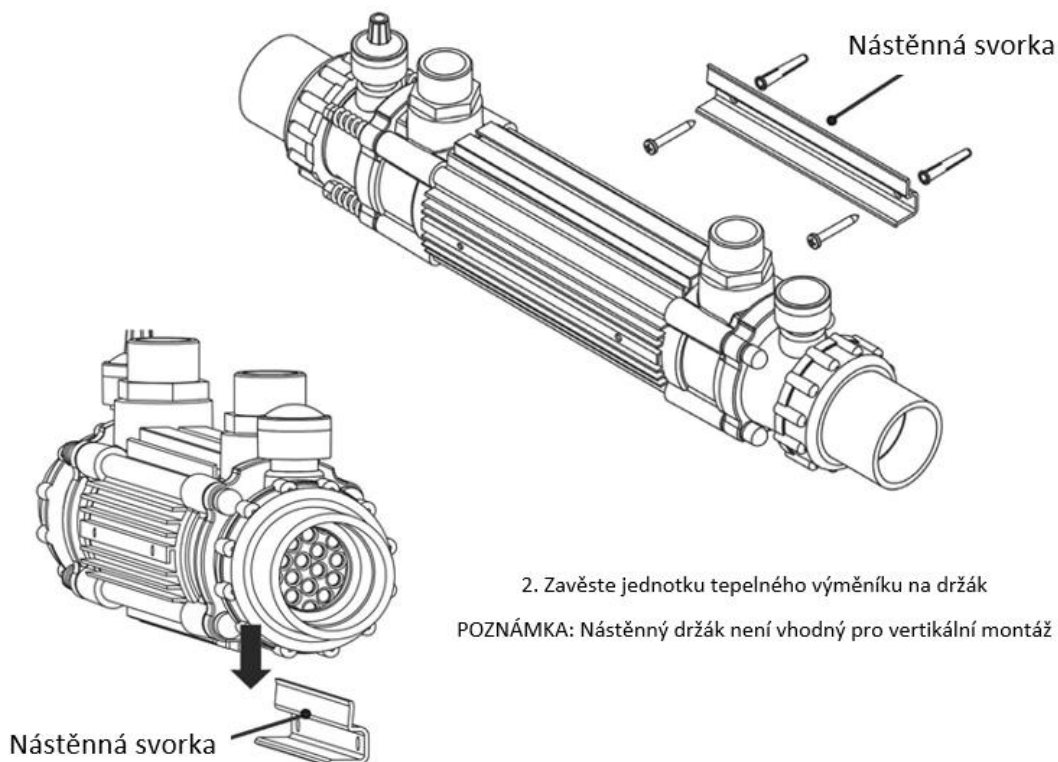

Rys. 4

2.2 Kierunek przepływu

Wymiennik ciepła G2 należy podłączyć do dwóch niezależnych obiegów wodnych w następujący sposób:

1. Podłączenie do obiegu filtracji wody (wtórnego)

Wymiennik ciepła należy zainstalować szeregowo, za pompą filtrującą i filtrem, a przed jakimkolwiek urządzeniem do uzdatniania wody. Musi być zasilany czystą wodą. Chwasty/brud nie powinny dostać się do wymiennika ciepła. W zestawie znajdują się uniwersalne 1,5"/50 mm złączki PVC do podłączenia do sztywnej rury PVC lub ABS (stopniowana średnica wewnętrzna, aby pomieścić oba rozmiary). Wymiennik ciepła należy zainstalować jak najbliżej grzejnika/źródła ciepła, aby zminimalizować utratę ciepła.

Aby zapewnić właściwe odpowietrzanie i mieć pewność, że wymiennik ciepła pozostanie pełen wody podczas pracy, należy go zamontować w najniższym punkcie obwodu filtra.

Jeżeli wymiennik ciepła zostanie zamontowany w pozycji pionowej, ważne jest, aby woda z basenu/stawu (obieg wtórny) wpływała dołem i wypływała górą.

2. Podłączenie do obiegu grzewczego lub chłodzącego (pierwotnego)

Wymiennik ciepła należy podłączyć bezpośrednio do obiegu pierwotnego, tj. nagrzewnicy/chłodnicy, za pomocą dostarczonych 1-calowych męskich złączy mosiężnych BSP.

NOTATKA: *Pompa obiegowa obiegu pierwotnego powinna być sterowana termostatem, który powinien być podłączone do pompy filtrującej, aby umożliwić ogrzewanie tylko wtedy, gdy pompa filtrująca pracuje.*

Otwory wentylacyjne powinny być zainstalowane w najwyższych punktach obwodu pierwotnego. Aby zapewnić prawidłowe wykrywanie temperatury, konieczne jest, aby termostat/termistor znajdował się przy wlocie wody basenowej/stawowej wymiennika ciepła. Obudowa termostatu i zaślepka mają wspólny port, dlatego można je wymienić w razie potrzeby.

**Instrukcje dla
instalacja
mosiądz
gwintowany
armatura**

**Należy uważać, aby nie dokręcić
zbyt mocno wszystkich połączeń,
gdyż może to spowodować
uszkodzenie wymiennika ciepła.**

Do łączenia złączek mosiężnych z
przyłączem wtórnym

Nie należy używać taśmy PTFE ani sznurów
uszczelniających. Do łączenia nypki należy
używać wyłącznie dostarczonych nypki.
uszczelki płaskie

**Należy używać wyłącznie
dostarczonych złączy mosiężnych,
ponieważ inne złącza nieposiadające
certyfikatu mogą przeciekać lub
spowodować uszkodzenie jednostki.**

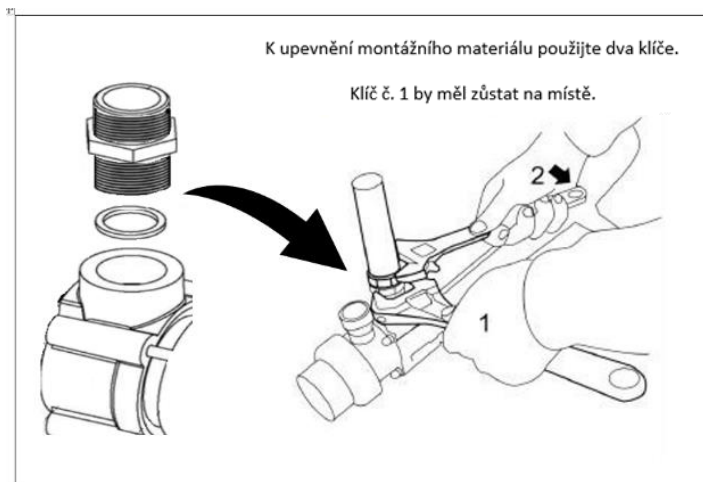

Obiegi pierwotny i wtórny należy zainstalować tak, aby przepływ wody był przeciwny, tzn. woda z obiegu pierwotnego powinna płynąć w kierunku przeciwnym do wody z obiegu wtórnego.

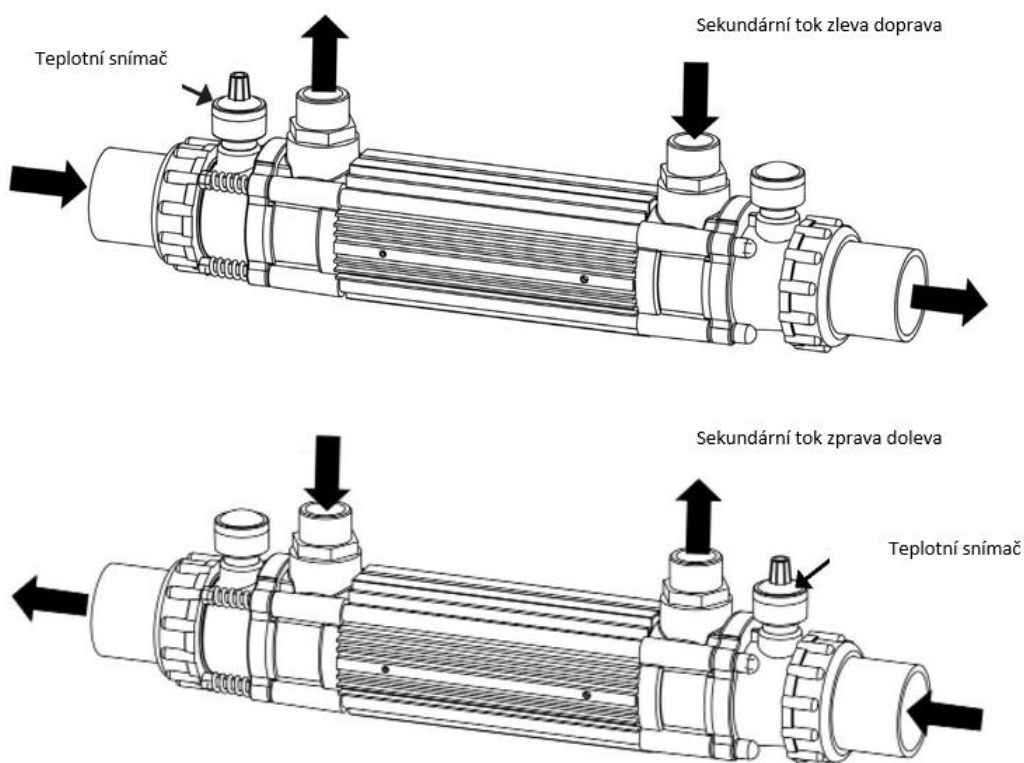

OGŁOSZENIE:Jeżeli wymiennik ciepła nie jest używany w miesiącach zimowych, należy go opróżnić, aby zapobiec uszkodzeniom spowodowanym przez mróz.

NOTATKA:W celu przygotowania urządzenia do zimy/konserwacji zaleca się montaż wymiennika ciepła z zaworami odcinającymi. zawory po stronie wlotowej i wylotowej obwodów pierwotnego i wtórnego. Umożliwi to odcięcie wody po obu stronach i spuszczenie jej z systemu, jeśli będzie to konieczne.

3.JAKOŚĆ WODY

Aby uniknąć uszkodzenia wymiennika ciepła, **MUSIEĆ** Być jakość wody utrzymywana w następujących granicach:

- pH: 6,8 – 8,0
- Całkowita zasadowość (TA): 80–140 ppm (części na milion)
- Zawartość chlorków MAX: 150 mg/litr
- Chlor wolny: 2,0 mg/litr
- Całkowity brom: maks. 4,5 mg/litr
- Całkowita zawartość substancji rozpuszczalnych (TDS) / Twardość wapnia: 200–1000 ppm

4.GWARANCJA

Gwarancja na ten produkt obejmuje wady wykonania i materiałów od daty zakupu:

- **dwa lata dla Europy**
- **rok poza Europą**
- Producent, według własnego uznania, wymieni lub naprawi wadliwe jednostki lub podzespoły przesłane firmie w celu przeprowadzenia kontroli.
- Może być wymagany dowód zakupu.
- Producent nie ponosi odpowiedzialności w przypadku nieprawidłowego montażu grzejnika, niewłaściwego użytkowania lub zaniedbania.
- Wszelkie uszkodzenia powstałe podczas wysyłki muszą zostać zgłoszone w ciągu 48 godzin od otrzymania produktu. Wszelkie roszczenia po tym czasie będą traktowane jako niewłaściwe użycie lub nadużycie produktu i nie będą objęte gwarancją.
- Wszystkie części szklane, uszczelki i przyłącza wodne są materiałami eksploatacyjnymi i nie są objęte gwarancją.



Jednostka 11, Gunnels Wood Park, Stevenage, Herts SG1 2BH
Sales@elecra.co.uk www.elecra.co.uk +44 (0) 1438 749474

© Copyright MANE49-CZ-G2 Instrukcja V3-01.04.2024-Elecra