



GREEN|R32|LINE



Onduleurs THERMIQUE POMPE

Pour le chauffage et le refroidissement

l'eau dans la piscine

Manuel d'installation et d'utilisation

Version : 1/2021



HP 1100
ONDULEUR VERT PRO

&

HP 1500
ONDULEUR VERT PRO

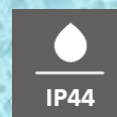



Merci que vous avez acheté une pompe à chaleur de piscine Microwell. Avant d'utiliser cet appareil, il est essentiel que vous lisiez attentivement l'intégralité du manuel d'installation et d'utilisation. Il n'est pas permis de commencer l'installation ou l'utilisation de la pompe à chaleur avant d'avoir lu et compris l'intégralité du contenu de ce manuel d'installation et d'utilisation. Veuillez conserver ce manuel et le garder à disposition pour référence ultérieure. Veuillez fournir ces informations aux autres utilisateurs de cet appareil. En plus de ce manuel d'utilisation, veuillez également respecter les réglementations locales de votre pays.

pays en rapport avec l'installation et l'utilisation de cette pompe à chaleur, qui sont actuellement en validité.

Contenu:

1. INTRODUCTION	4
1.1 Description du produit	4
1.2 Contenu de l'emballage.....	5
1.3 Informations sur l'élimination des déchets	5
2. PRÉCAUTIONS DE SÉCURITÉ.....	6
2.1 Sécurité électrique.....	6
2.2 Précautions de sécurité lors de l'utilisation	6
2.3 Précautions de sécurité lors de la manipulation.....	7
2.4 Transport	8
3. Spécifications techniques	9
3.1 Données techniques.....	9
3.2 Paramètres de l'eau de la piscine.....	12
3.3 Dimensions de la pompe à chaleur	13
3.4 Description des pièces de base	13
3.5 Emplacement et installation	14
3.6 Accessoires.....	15
3.7 Schéma de raccordement électrique	15
4. Réglementation	19
4.1 Description de l'écran LCD	19
4.2 Instructions d'utilisation.....	20
4.2 Essais et inspections	23
5. CONTRÔLE WIFI	24
6. DÉPANNAGE DES DÉFAUTS COURANTS.....	29
6.1 Instructions de réparation	29
7. ENTRETIEN ET GARANTIE	31
7.1 Entretien	31
7.2 Garantie	32

1. INTRODUCTION

Vous tenez actuellement entre vos mains l'une des pompes à chaleur les plus avancées et les plus puissantes disponibles sur le marché. Cette pompe à chaleur vous permet de chauffer l'eau de votre piscine au moindre coût possible. La pompe à chaleur est fabriquée conformément aux réglementations et normes les plus strictes liées à la production de pompes à chaleur, afin de garantir des performances de haute qualité et une fiabilité à long terme du produit.

Ce manuel d'installation et d'utilisation contient toutes les informations nécessaires à l'installation, au fonctionnement et à l'entretien de la pompe à chaleur. Veuillez lire attentivement ce manuel d'installation et d'utilisation avant d'utiliser ce produit. Le fabricant n'assume aucune responsabilité pour les blessures corporelles ou les dommages matériels causés par une installation, une utilisation ou un entretien incorrects non conformes au présent manuel d'utilisation.

Ce manuel d'installation et d'utilisation fait partie intégrante de ce produit et doit donc être conservé en bon état et à proximité de la pompe à chaleur.

1.1 Description du produit

TE La pompe de piscine est conçue exclusivement pour chauffer et refroidir l'eau de la piscine et maintenir sa température au niveau souhaité. Une autre utilisation possible est de régler la température de l'eau dans les aquariums, les réservoirs à vin, réservoirs ou équipements pour refroidir les chevaux. Ces utilisations possibles doivent être discutées à l'avance avec l'installateur ou le distributeur local du produit. Toute autre utilisation du produit est considérée comme inappropriée.

La pompe à chaleur atteint ses performances maximales à une température eau/air de 15/35°C. À des températures de l'air ambiant inférieures à -5°C, les performances de l'appareil sont faibles et à des températures de l'air supérieures à +40°C, la pompe à chaleur peut surchauffer, ce qui peut entraîner un mauvais fonctionnement, des dommages ou une panne de l'appareil. N'utilisez pas le produit à des températures autres que la plage de température de fonctionnement spécifiée dans la section 3.1 Données techniques.

Cette pompe à chaleur est conçue pour les piscines d'un volume allant jusqu'à 40 m³ - HP 1100 et jusqu'à 60 m³ - HP 1500. Pour un bon fonctionnement, un débit d'eau (dans le circuit d'eau de filtration) de l'ordre de 4 à 6 m³/h doit traverser l'échangeur de la pompe à chaleur.

La pompe à chaleur extrait la chaleur de l'air autour de la piscine par compression - détente du fluide caloporteur (en même temps, l'air se refroidit). Le fluide caloporteur est ensuite comprimé par le compresseur et ainsi chauffé. De plus, dans les spirales de l'échangeur, le fluide caloporteur transfère sa température à l'eau de la piscine. Le fluide refroidi s'écoule de l'échangeur vers le détendeur ou le capillaire, où sa pression est réduite et en même temps il est rapidement refroidi. Ce liquide refroidi retourne dans l'évaporateur, où il est chauffé par l'air qui circule. L'ensemble du processus est entièrement automatisé et surveillé par des capteurs de pression et de température. Le même principe fonctionne dans le mode refroidissement de la pompe à chaleur.

En termes simples, une pompe à chaleur est capable d'extraire la chaleur/le froid présent dans l'air et de le convertir en eau de la piscine. Plus la température de l'air ambiant est élevée, plus la pompe à chaleur peut extraire d'énergie gratuite et plus son efficacité est élevée. Dans des conditions appropriées, vous payez environ 15 % de la chaleur, soit 85 % de la chaleur est gratuite. Veuillez vous référer au schéma ci-dessous qui montre différentes conditions d'air ambiant ainsi que leurs performances ultérieures.

Les performances de la pompe à chaleur augmentent avec l'augmentation de la température de l'air ambiant.

Il peut falloir plusieurs jours pour que la piscine atteigne la température souhaitée. La durée de cette période dépend de l'équilibre entre les pertes de chaleur de la piscine et les gains de la pompe à chaleur.

Facteurs typiques de perte de chaleur : mauvaise construction de la piscine, matériaux utilisés, absence d'utilisation d'une couverture de surface d'eau, relation température air-eau, ajout d'eau neuve, filtration, etc.

Facteurs typiques de gain de chaleur : intensité solaire, orientation sud de la piscine, relation température air-eau, etc.

Pour éviter les pertes de chaleur lorsque la piscine n'est pas utilisée, il est recommandé d'utiliser une couverture de piscine.

La température idéale de l'eau pour les piscines extérieures est considérée comme comprise entre 27° et 32°C. Cela peut varier en fonction des exigences spécifiques de l'utilisateur. Lorsque vous sélectionnez une température d'air souhaitée supérieure à 32 °C, vérifiez les propriétés des matériaux des composants de votre piscine. Les températures élevées de l'eau peuvent endommager ces matériaux et contribuer à la croissance des algues. Le fabricant, le distributeur et le vendeur n'assument aucune responsabilité découlant d'une mauvaise utilisation de la pompe à chaleur.

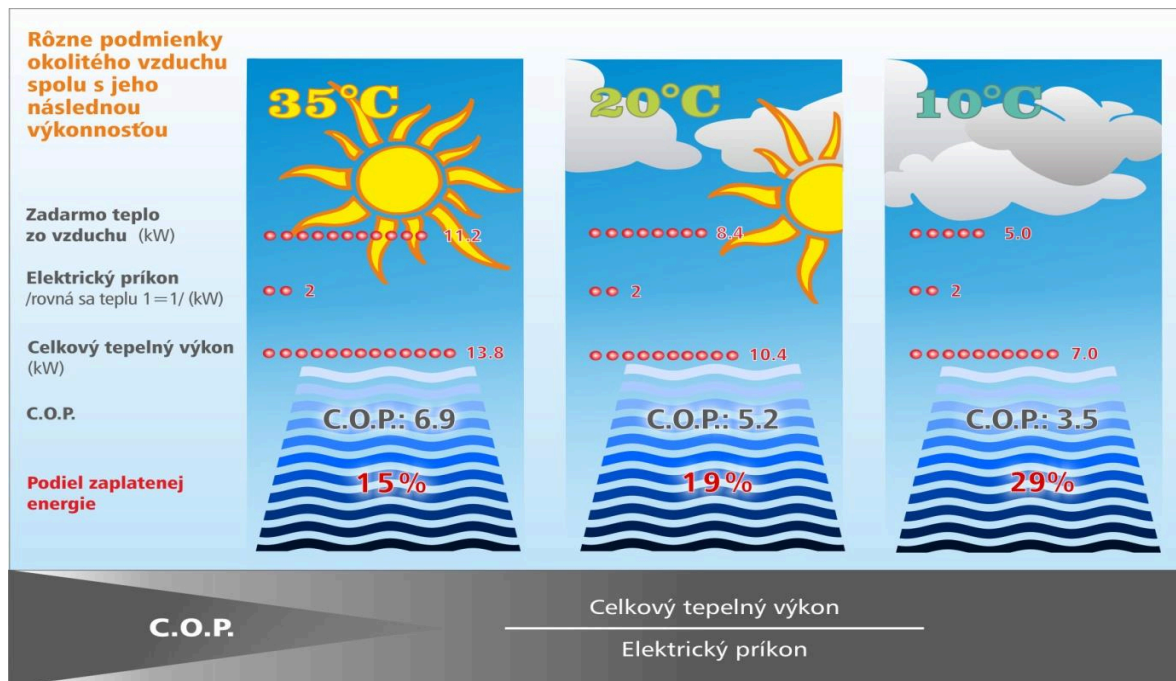

1.2 Contenu du colis

L'unité est livrée dans un carton sur une palette en bois. N'acceptez pas l'envoi si la boîte est endommagée ou détruite. Si l'envoi n'est pas endommagé, veuillez déballer l'appareil et vérifier le contenu. Le paquet contient les éléments suivants :

1. pompe à chaleur - une pièce compacte. Veuillez lire la section 3.4 Description des pièces de base pour voir à quoi ressemble la pompe à chaleur.
2. ce manuel d'installation et d'utilisation
3. quatre silentbloks en caoutchouc

1.3 Informations sur l'élimination des déchets

Si vous utilisez la pompe à chaleur dans les pays européens, vous devez suivre les instructions suivantes :

ÉLIMINATION: Ne jetez pas ce produit avec les déchets municipaux non triés. Il est interdit de jeter cette pompe à chaleur avec les ordures ménagères. Il est interdit d'emporter cet appareil dans les forêts ou les milieux naturels. Cela peut entraîner une pollution des sols. L'élimination de ces déchets doit être traitée individuellement.

OPTIONS D'ÉLIMINATION :

1. Les municipalités ont créé un système de collecte des déchets dans lequel les déchets électroniques peuvent également être éliminés.
2. Lors de l'achat d'un nouveau produit, le détaillant ou le fabricant peut reprendre l'ancien appareil sans facturer de frais d'élimination.
3. Les anciens équipements peuvent contenir des matériaux de valeur qui peuvent être vendus à des revendeurs de recyclage.



4. Les matériaux d'emballage tels que les boîtes en carton ou les plastiques/papier bulle peuvent être recyclés.

2. PRÉCAUTIONS DE SÉCURITÉ

Il est nécessaire de suivre les instructions fournies dans ce manuel d'installation et d'utilisation ainsi que les réglementations locales de votre pays qui régissent l'installation et l'utilisation de cet appareil. Une utilisation incorrecte, inappropriée ou contraire à ce manuel d'installation et d'utilisation peut entraîner des blessures ou des dommages matériels et annulera la garantie. Pour éviter les blessures ou les dommages matériels, les instructions suivantes doivent être respectées :

2.1 Sécurité électrique



- *L'appareil fonctionne avec du courant électrique, ce qui peut être dangereux.*
- *Seule une personne qualifiée possédant des qualifications électriques peut utiliser l'appareil.*
- **Risque de choc électrique.**
- *Ne pas dépasser la hauteur requise de la source d'alimentation.*
- *N'allumez pas un appareil présentant des signes de dommages possibles, tels qu'un emballage endommagé, un cadre ou un couvercle d'appareil endommagé ou autrement détruit, de la fumée visible, une odeur, etc.*
- *Il est indispensable d'utiliser un dispositif différentiel résiduel (DDR) adapté pour connecter la pompe à chaleur et sécuriser la source d'alimentation.*
- *N'utilisez pas l'appareil avec les mains mouillées.*
- *Ne nettoyez pas l'appareil avec de l'eau.*
- *Avant de nettoyer l'appareil, coupez le disjoncteur du boîtier électrique.*
- *L'installation, l'entretien et les réparations doivent être effectués par un technicien qualifié.*
- *Si vous n'utilisez pas l'appareil pendant une longue période, nous vous recommandons de couper le disjoncteur du boîtier électrique.*
- *L'unité doit être installée en position verticale pour éviter que la condensation ne pénètre dans la partie électrique de l'unité.*
- *Il est interdit de placer l'appareil à proximité d'appareils susceptibles de provoquer des interférences électriques ou de fréquence, tels que des machines à souder, des moteurs ou des rotors, des routeurs WIFI/LAN ou des amplificateurs.*
- *Il est interdit de modifier l'installation électrique de l'appareil. Il est également interdit de modifier toute autre partie ou fonctionnalité de l'appareil.*

2.2 Précautions de sécurité lors de l'utilisation



Ne pas couvrir ni bloquer les ouvertures/évents d'aspiration ou de refoulement et les couvercles de l'évaporateur. Il est interdit de bloquer ou de couvrir les ouvertures d'aspiration ou de refoulement avec des vêtements, des serviettes, des récipients, des arbres, etc. Une telle action entraînera une réduction du débit d'air requis, ce qui peut ensuite entraîner une perte de performance de la pompe à chaleur et finalement une surchauffe de la pompe à chaleur et son arrêt de sécurité automatique ultérieur, un mauvais fonctionnement, une inopérabilité ou des dommages. Il est recommandé de garder les ailettes de l'évaporateur propres, surtout pendant la période de floraison des plantes.

- *Ne pas grimper ni s'asseoir sur l'appareil.*
- *Ne placez aucun objet sur l'appareil (par exemple des boîtes, des vases à fleurs, etc.).*
- *Ne vaporisez aucune substance inflammable sur l'appareil, car cela pourrait provoquer un incendie.*
- *Ne nettoyez pas l'appareil avec des produits de nettoyage agressifs, car cela pourrait endommager ou déformer l'appareil.*
- *Lors du nettoyage des pièces en plastique, n'utilisez pas de produits de nettoyage qui ne conviennent pas au nettoyage des surfaces en plastique (nettoyants ménagers, solvants, agents de blanchiment, benzènes, diluants, poudres de nettoyage abrasives, méthylhydroxybenzène, nettoyants chimiques). Essayez simplement le couvercle de la pompe à chaleur avec un chiffon doux ou une éponge.*
- *N'insérez ou ne poussez jamais aucun objet dans un tuyau ou une ouverture.*

- *Le couvercle est en métal. Ne manipulez pas de cigarette allumée, de mégots de cigarettes ou tout autre type de feu à proximité de cet appareil.*
- *Utilisez l'appareil uniquement pour l'usage pour lequel il a été fabriqué, comme décrit dans le manuel d'instructions. N'utilisez pas de pièces qui ne sont pas recommandées.*
- *Ne jamais obstruer les ouvertures d'aération du produit. Protégez les bouches d'aération contre l'obstruction par diverses particules provenant de l'environnement.*
- *Ne buvez pas et n'utilisez pas le condensat aspiré par l'appareil. Ne pas remettre l'eau dans la piscine. L'eau peut être contaminée par des bactéries.*
- *Les enfants ne sont pas autorisés à utiliser, toucher ou jouer avec l'appareil.*
- *Les enfants ne sont pas autorisés à manipuler l'emballage, le plastique/le papier bulle. Risque d'étouffement !*
- *Empêchez les enfants de se blesser ou de se faire du mal en manipulant l'appareil, ses pièces ou son emballage. Les petites pièces, telles que les vis, peuvent être avalées par les enfants et nuire à la santé.*
- *Ne laissez pas les enfants sans surveillance dans ou à proximité de la piscine.*
- *L'emplacement de la pompe à chaleur doit être conforme à la norme ČSN 33 2000-7-702, c'est-à-dire qu'elle doit être située à au moins 3,5 m du bord extérieur de la piscine.*
- *Pour assurer le chauffage/refroidissement de la piscine à l'aide d'une pompe à chaleur, la pompe de filtration doit être en fonctionnement et l'eau doit circuler dans l'échangeur de chaleur.*
- *Ne jamais allumer la pompe à chaleur sans eau ou si le système de filtration ne fonctionne pas.*
- *Protéger la pompe à chaleur du gel. Retirez l'eau de l'échangeur de chaleur de la filtration et de la pompe à chaleur et préparez le produit pour le stockage hivernal.*
- *À basse température ambiante (inférieure à 10°C) et à humidité relative élevée (par exemple après la pluie, la nuit, etc.), l'évaporateur peut geler. La pompe à chaleur se dégivre automatiquement. Ses performances et ses fonctionnalités ne sont pas affectées, mais son efficacité sera réduite.*
- *Le fabricant n'assume aucune responsabilité pour les dommages causés par une mauvaise sélection de la pompe à chaleur, son installation ou son utilisation.*
- *Ne pas pressuriser l'échangeur de chaleur à eau à plus de 0,25 MPa (2,5 bar) dans les conteneurs. Une pression de 0,2 MPa (2 bars) peut endommager irrémédiablement l'échangeur de chaleur à eau. Il est recommandé d'installer une soupape de sécurité avec une pression de refoulement de 0,25 MPa (2,5 bar) en amont de l'échangeur de chaleur.*
- *Ne laissez pas d'eau à une température supérieure à 45°C pénétrer dans l'échangeur de chaleur. Des températures d'eau supérieures à 60°C endommageront irrémédiablement l'échangeur de chaleur.*

2.3 Précautions de sécurité lors de la manipulation



- *Laissez l'appareil en position verticale pendant au moins 2 heures avant de le monter.*
- *Le transport de l'appareil en position couchée ou son retournement peut endommager le compresseur, ce qui peut entraîner un mauvais fonctionnement, une inopérabilité ou des dommages à l'appareil et annuler la garantie.*
- *L'appareil doit être manipulé avec précaution et une attention particulière pour éviter tout dommage mécanique.*
- *Il est interdit d'exercer une force mécanique inappropriée sur l'appareil, ce qui pourrait provoquer des dommages mécaniques à l'appareil.*
- *Il est interdit de laisser tomber l'appareil librement sur le sol ou sur toute surface dure pouvant entraîner un impact violent de l'appareil.*
- *Veuillez informer votre revendeur ou distributeur si l'appareil a été livré endommagé. L'appareil peut sembler fonctionner correctement au début, mais des dommages mineurs peuvent entraîner l'arrêt du bon fonctionnement de l'appareil en peu de temps. Dans un tel cas, l'appareil doit être inspecté et son utilisation continue doit être approuvée par le vendeur.*
- *Veuillez informer votre revendeur ou distributeur si vous constatez que l'appareil ne fonctionne pas correctement immédiatement après l'installation.*
- *Dans le cas où l'appareil ne fonctionnerait pas correctement en raison d'une mauvaise manipulation ou d'un dommage mécanique (choc violent, choc, chute, etc.), le fabricant se réserve le droit d'envisager une prolongation de la garantie.*

2.4 Transport

a) ne retournez pas l'appareil et ne l'inclinez pas

b) lors du levage, ne pas tenir les raccords à vis de l'échangeur d'eau, des dommages pourraient survenir)



3. Spécifications techniques

3.1 Données techniques

Modèle	Onduleur vert HP 1100 POUR	Onduleur vert HP 1500 POUR
Conditions de performance : temp. température de l'air 26°C/eau 26°C/humidité RH 80%		
Puissance thermique (kW)	10.8	15
Coefficient de performance COP	14~6.4	15~6,6
Conditions de performance : temp. température de l'air 15°C/eau 26°C/humidité RH 63%		
Puissance thermique (kW)	7.7	10,5
Coefficient de performance COP	7,5~4,5	7,7~4,6
Conditions de performance : temp. température de l'air 35°C/eau 28°C/humidité RH 80% refroidissement dans les régions tropicales.		
Capacité de refroidissement (kW)	4,5	6.7
CARACTÉRISTIQUES TECHNIQUES		
Volume de piscine recommandé (m ³)*	20 à 40	40~60
Température de départ - air°h (°C)	- 15°C~43°C	
Puissance nominale absorbée (kW)	0,20~1,71	0,27~2,28
Courant nominal (A)	0,87~7,4	1,17~9,91
Courant maximal (A)	10	13,5
Fusible (A)	16	16
Câble d'alimentation (mm ²)	3X2,5	3X2,5
Niveau sonore 1 m / 10 m (dB)	38~49 dB 18~28dB	41~52 dB 20 à 33 dB
Débit d'eau recommandé (m ³ /h)	3 à 6	4 à 7
Diamètre du tuyau (mm)	D50	
compresseur	Compresseur CC à onduleur complet	
ventilateur	Ventilateur CC entièrement à onduleur	
Détendeur	EEV (détendeur électronique)	
couverture	Plastique ABS résistant aux UV	
Échangeur de chaleur	Tube double en titane de grade 1 ASTM B338M dans un emballage en plastique	
Accessoires d'hiver**	module hiver (chauffage compresseur et bac à condensats)	
Wi-Fi	Norme mondiale, IEEE802.11 b/g/n ; 2,412 - 2,484 GHz	
Dimensions nettes / brutes (mm)	990x657x340 / 1040x700x365	990x657x340 / 1040x700x365
Poids net/brut (kg)	49/56	52/59

* Le fabricant se réserve le droit de modifier les paramètres sans préavis.

**inclus si les accessoires d'hiver sont sélectionnés sur demande

Le circuit frigorifique est rempli de R32.

Le réfrigérant R32 est également appelé HFC-32 ou difluorométhane. Le R32 est une molécule utilisée comme réfrigérant qui a un potentiel d'appauvrissement de la couche d'ozone (ODP) nul.

Le R32 a un indice de potentiel de réchauffement global (PRG) de 675, basé sur une période de 100 ans, et est classé A2L - Hautement inflammable par l'ASHRAE.

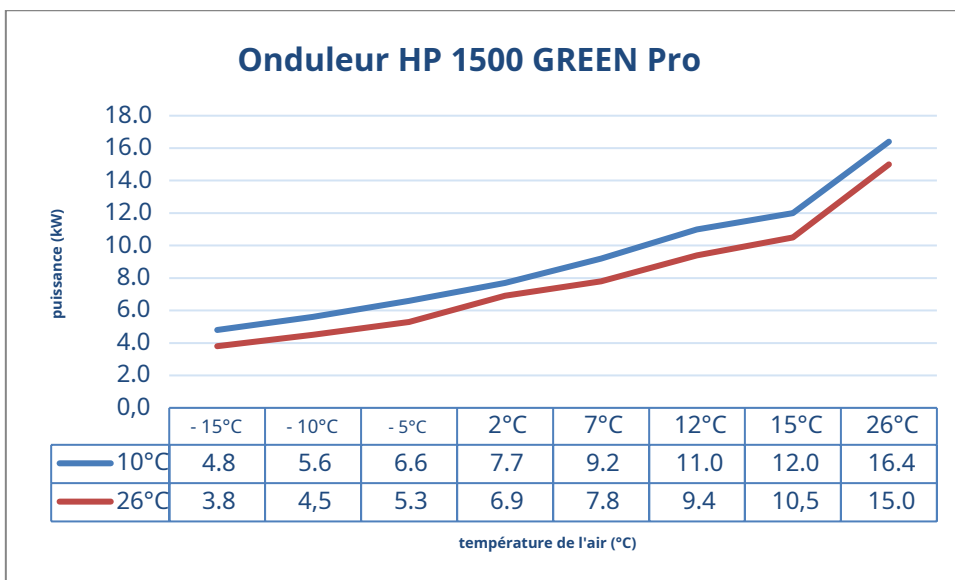
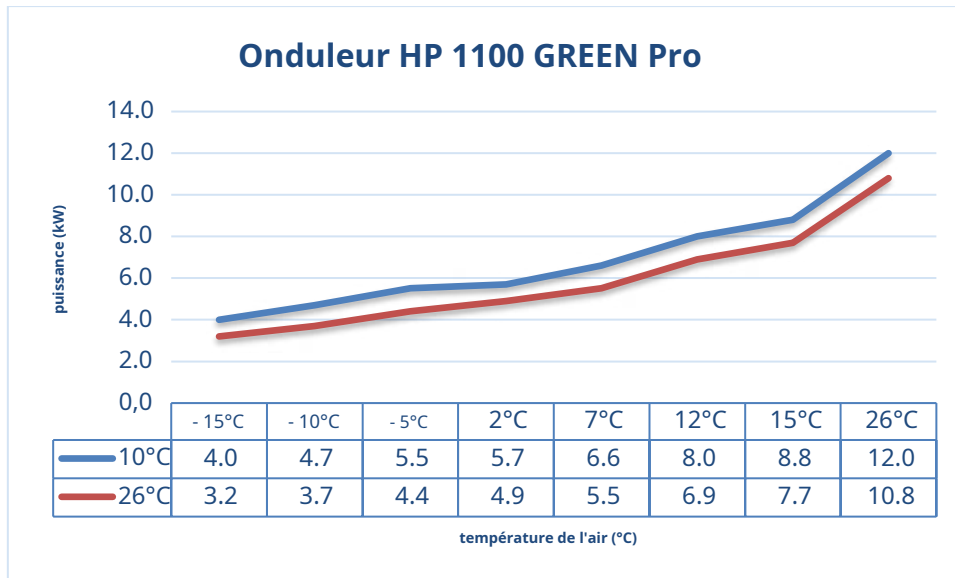

Plage de température d'utilisation:

et. Température de l'air de fonctionnement : -15°C~43°C

b. Valeur de chauffage de l'eau réalisable : 18°C~40°C



c. Valeur de refroidissement par eau réalisable : 12°C~30°C

La pompe à chaleur fonctionne mieux dans des conditions de fonctionnement d'air idéales 15°C~25°C

Introduction aux paramètres opérationnels :

et. 2 modes : Boost et Silence (rapide et silencieux)

b. Vous sélectionnez le mode approprié en fonction de vos besoins de fonctionnement.

Mode	Nom	Fonction
	Mode boost	Puissance calorifique : 0 % à 100 % Optimisation intelligente Chauffage rapide
	Mode silencieux	Rendement thermique : 20% à 65% Bruit 11 dB inférieur au mode Boost

3.2 Paramètres de l'eau de la piscine

La pompe à chaleur est conçue pour chauffer l'eau de la piscine. Bien que l'échangeur de chaleur soit fabriqué en titane le plus durable et de la plus haute qualité, pour garantir la fiabilité à long terme de la pompe à chaleur, l'eau de la piscine doit répondre aux exigences d'hygiène en vigueur.

Les valeurs limites pour le fonctionnement de la pompe à chaleur sont les suivantes :

- La valeur du pH est comprise entre 6,8 et 7,9
- la quantité totale de chlore ne dépasse pas 3 mg/l
- teneur en sel 6 % p/p

Si vous avez des valeurs de pH, de chlore ou de sel différentes, utilisez des substances appropriées ou contactez le fabricant de votre piscine pour obtenir la valeur souhaitée. Les valeurs ci-dessus sont recommandées pour les piscines en général.

De même, le fabricant recommande de maintenir la dureté de l'eau à l'extrémité inférieure de l'échelle, c'est-à-dire aussi proche que possible de plus de 8°N.

3.3 Dimensions de la pompe à chaleur

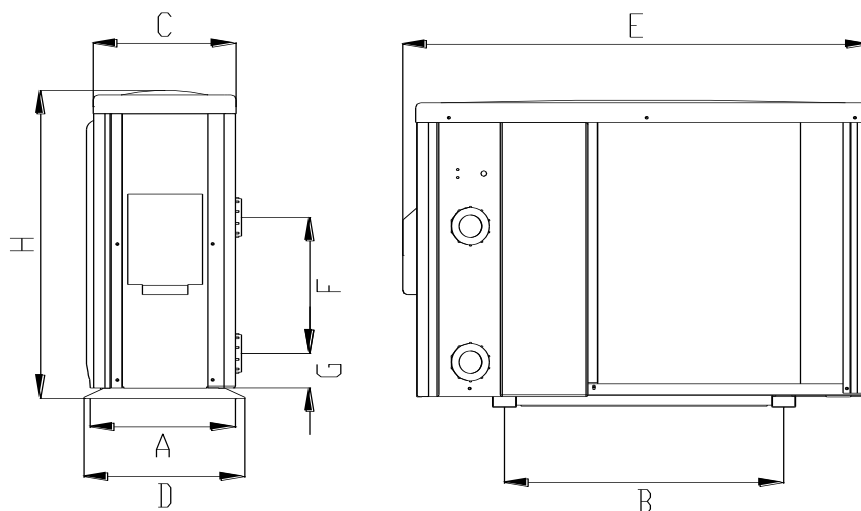

	ET	B	C	D	E	F	G	H
Onduleur vert HP1100 POUR	315	590	302	340	990	290	74	657
Onduleur vert HP1500 POUR	315	590	302	340	990	340	74	657

3.4 Description des pièces de base

Note: Les illustrations et descriptions contenues dans ce manuel d'installation et d'utilisation ne sont pas contractuelles. Le fabricant se réserve le droit de modifier ou de changer sans préavis.

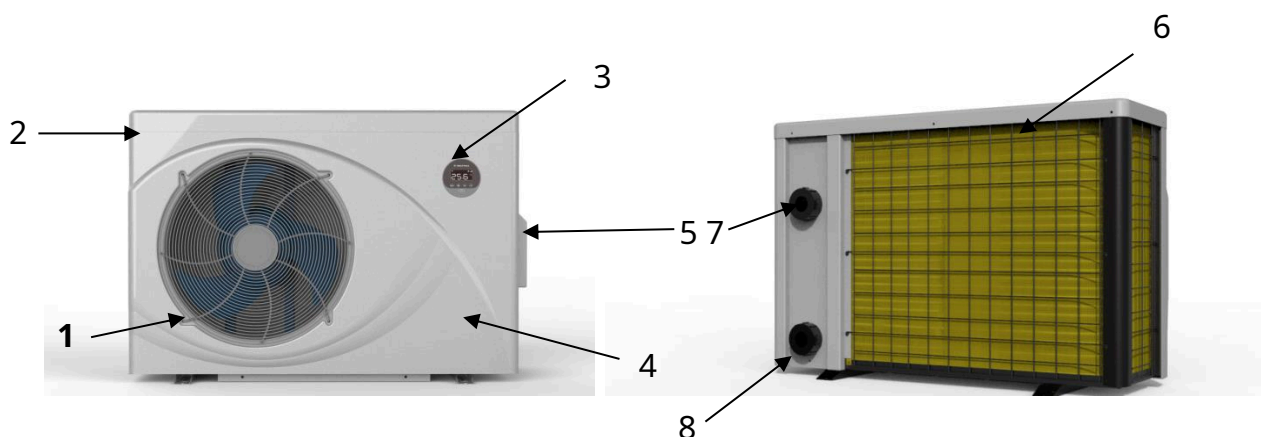

- Légende:**
- 1-Grilles de protection du ventilateur (sortie d'air) / couvercle du ventilateur
 - 2-Couverture / cadre métallique
 - 3-Panneau de contrôle
 - 4-Vanne de remplissage de réfrigérant (sous couvercle)
 - 5-Connexion d'alimentation (sous couvercle plastique)
 - 6-Évaporateur GOLDFIN (alimentation en air)
 - 7-DRAINAGE DE L'EAU
 - 8 -ARRIVÉE D'EAU



3,5 Emplacement et installation

Seul un personnel qualifié peut installer la pompe à chaleur. Les utilisateurs ne sont pas autorisés à installer le système eux-mêmes, sinon la pompe à chaleur pourrait être endommagée et la sécurité de l'utilisateur pourrait être compromise.

Emplacement et taille

⚠ La pompe à chaleur de piscine doit être située dans un endroit bien aéré.

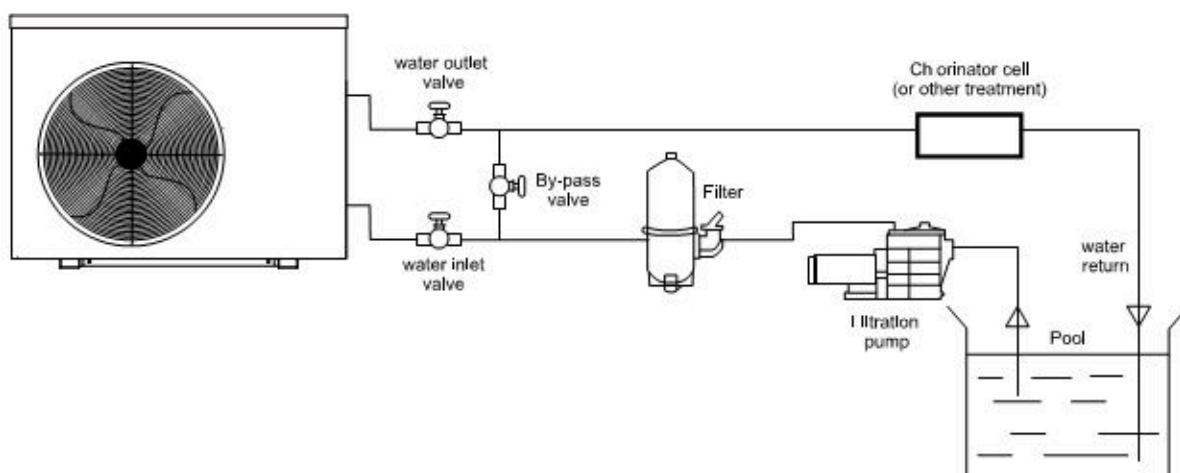
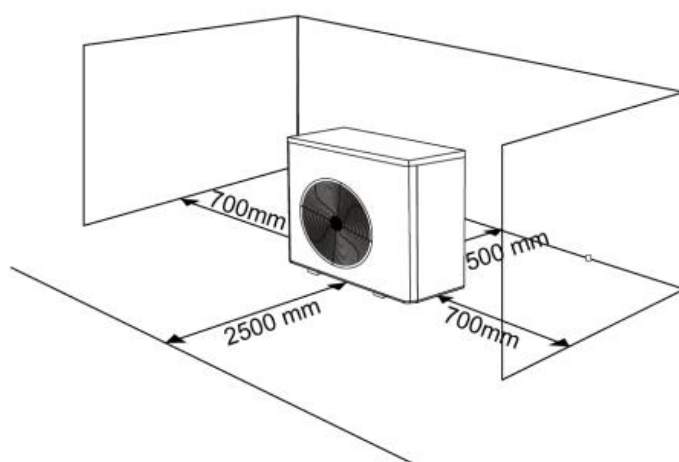

1) Le cadre doit être fixé avec des boulons (M10) à la fondation en béton ou des supports. La fondation en béton doit être solide et fixe ; La console doit être suffisamment résistante et doit être traitée avec un traitement anti-corrosion.

2) Ne stockez pas d'objets bloquant le flux d'air à proximité de l'entrée ou de la sortie, et il ne doit y avoir aucune obstruction à moins de 50 cm derrière et 250 cm devant la machine, sinon l'efficacité du chauffage sera réduite ou arrêtée.

3) La machine nécessite une pompe de circulation connectée (fournie par l'utilisateur). Spécifications de pompe recommandées - débit : voir Paramètres techniques, Max. portance ≥ 10 m;

4) Lorsque la machine fonctionne, l'eau condensée sera évacuée par le bas. Insérez la buse de vidange (accessoire) dans le trou et enclenchez-la fermement, puis connectez le tuyau pour évacuer l'eau condensée.

 Le circuit d'eau doit être raccordé avec des tuyaux rigides en PVC D50, ne pas utiliser de tuyaux flexibles !

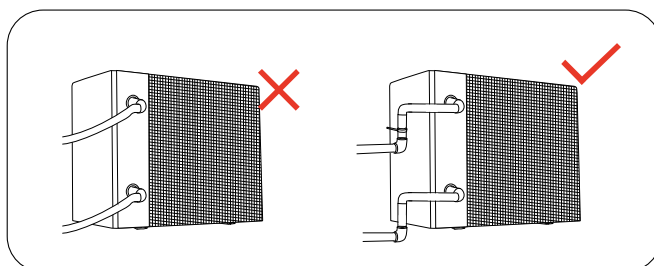

3.6 Accessoires

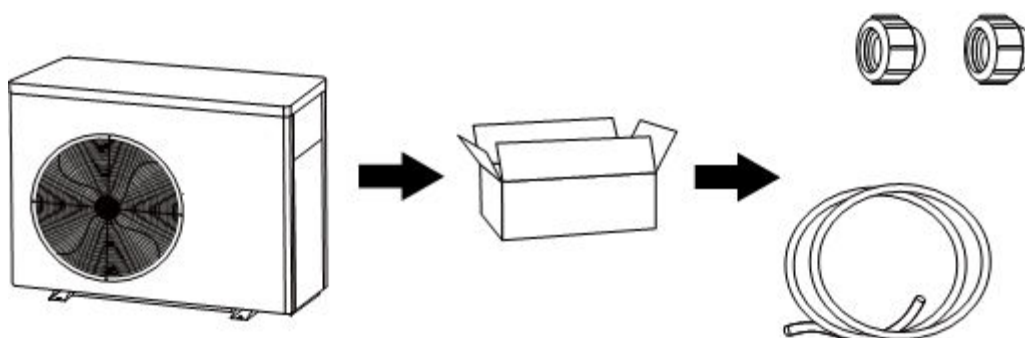

Caractéristiques

- Compresseur
- Technologie EEV
- Vanne 4 voies sur le circuit frigorifique
- Échangeur d'eau en titane à haut rendement
- Capteurs de pression
- Optimisation du démarrage progressif et de la consommation électrique. énergie
- Système de contrôle de l'onduleur

3.7 Schéma de câblage électrique

- Connectez-vous à une alimentation électrique appropriée, la tension doit correspondre à la tension nominale du produit.
- Reliez correctement la machine à la terre.
- Le câblage doit être effectué par un technicien professionnel selon le schéma de câblage.
- Réglez la protection contre les fuites conformément au code de câblage local (courant de fuite de fonctionnement ≤ 30 mA).
- La disposition du câble d'alimentation et du câble de signal doit être ordonnée et ne doit pas interférer l'un avec l'autre.

Tension d'alimentation : 230 V 50 Hz

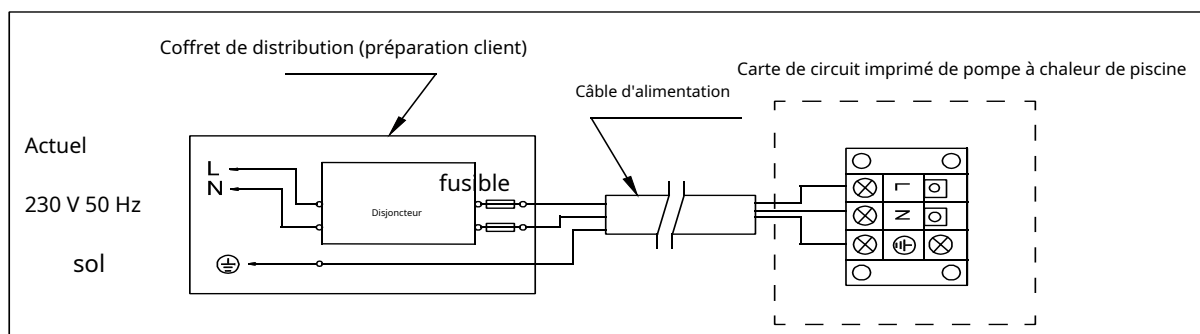

Références pour la protection des équipements et les spécifications des câbles

MODÈLE		HP1000/1100 VERT INVERTER PRO	HP1400/1500 VERT INVERTER PRO
Assurage	Courant nominal (A)	10.0	13,5
	Courant résiduel nominal mA	30	30
fusible (A)		16	16
Câble d'alimentation (mm ²)		3x2,5	3x2,5
Câble de signal (mm ²)		3x0,5	3x0,5

※Les valeurs indiquées sont susceptibles d'être modifiées sans préavis.

Note: Les données ci-dessus sont adaptées à un câble d'alimentation ≤ 10 m. Si le cordon d'alimentation est > 10 m, il faut augmenter le diamètre du fil. Le câble de signal peut être rallongé jusqu'à un maximum de 50 m.

Pompe de circulation : 230V, ≤ 500 W

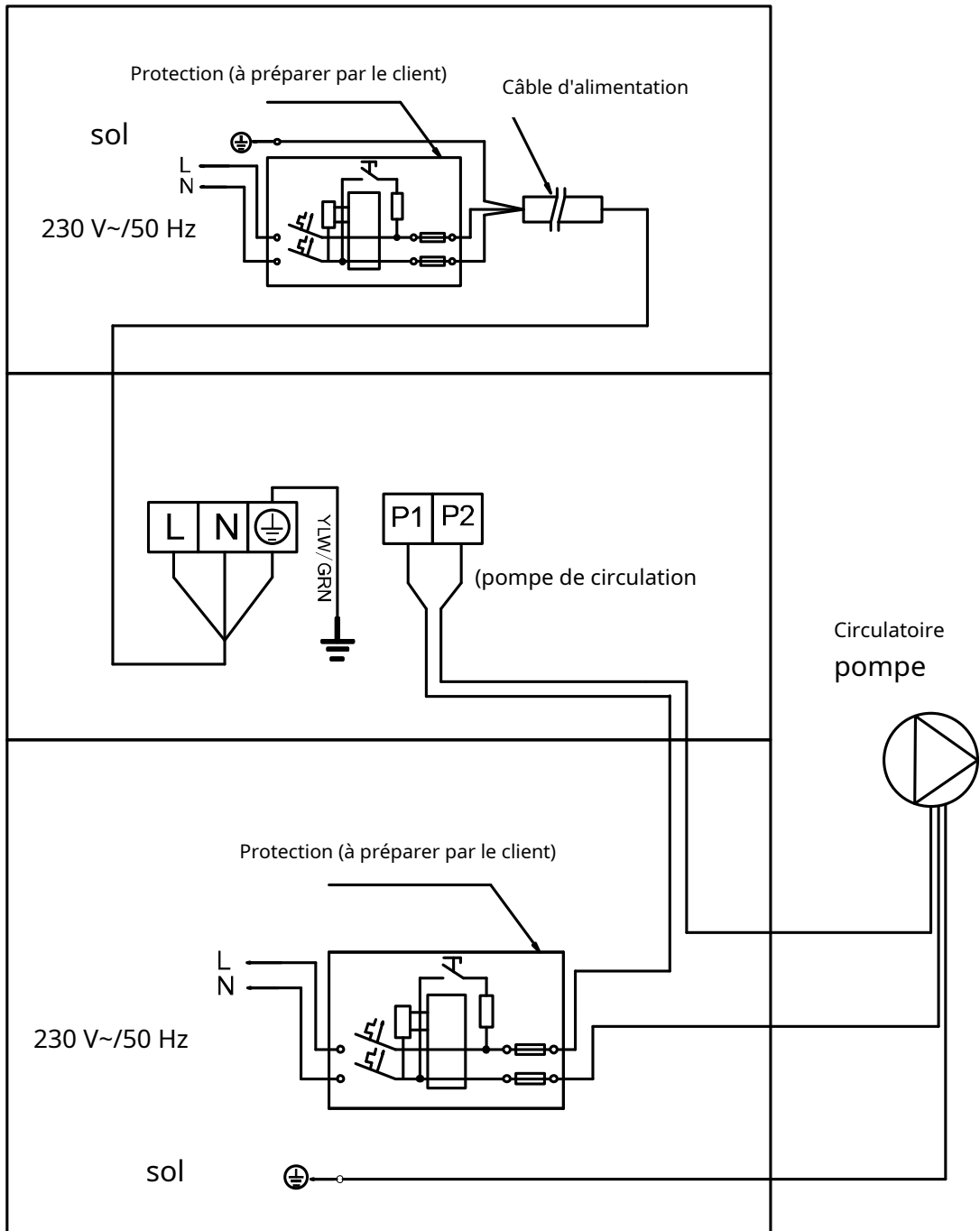

Pompe de circulation : 230 V, > 500 W

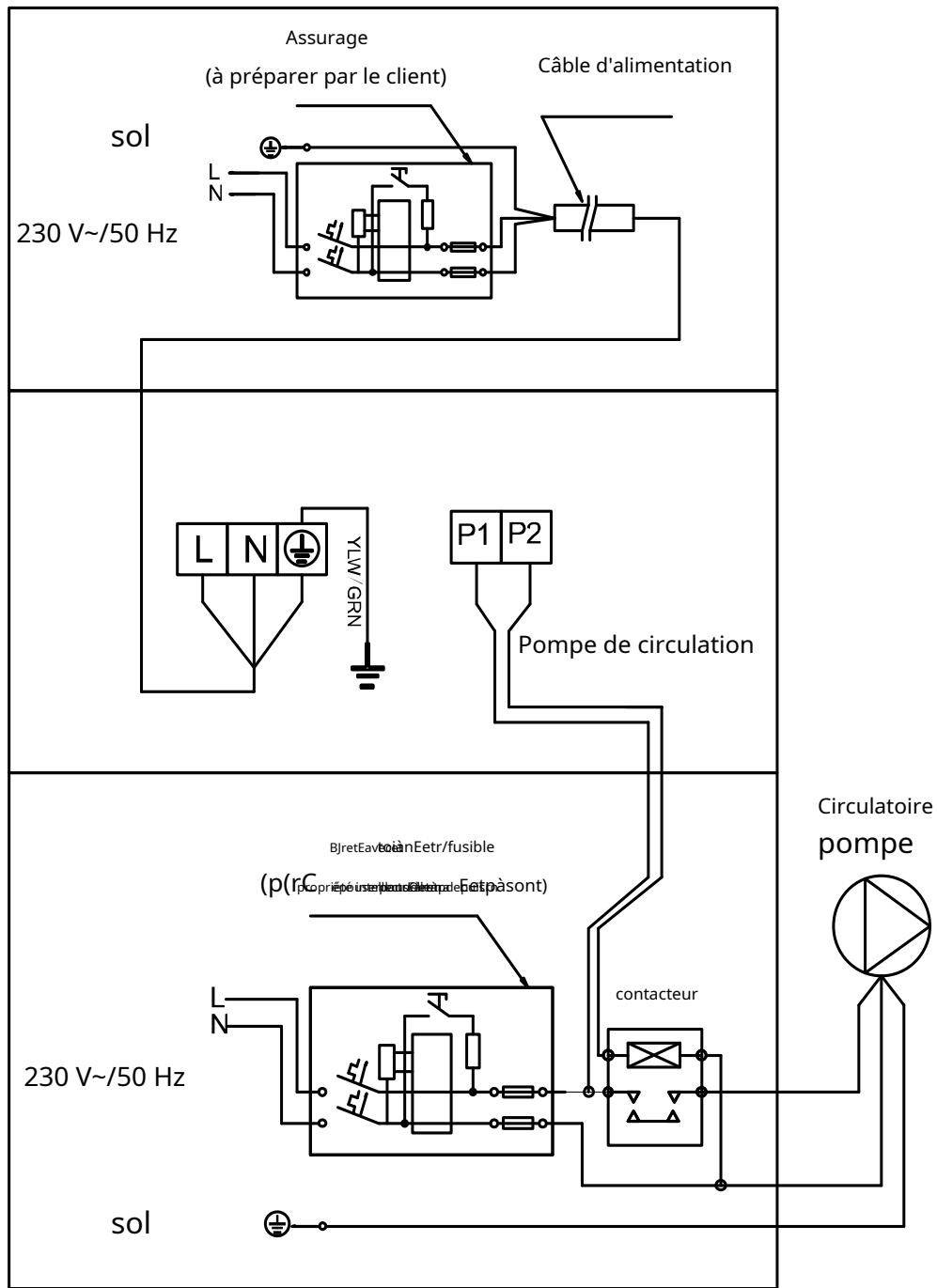

Connexion de la commande et de la temporisation de la pompe de circulation EN PARALLÈLE

1 : Minuterie de la pompe de circulation

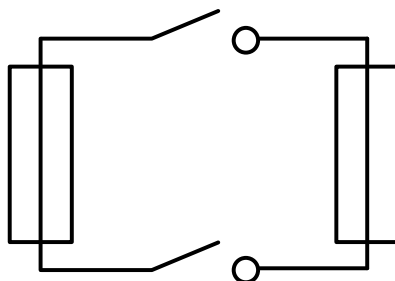



2 : raccordement de la pompe de circulation via la pompe à chaleur





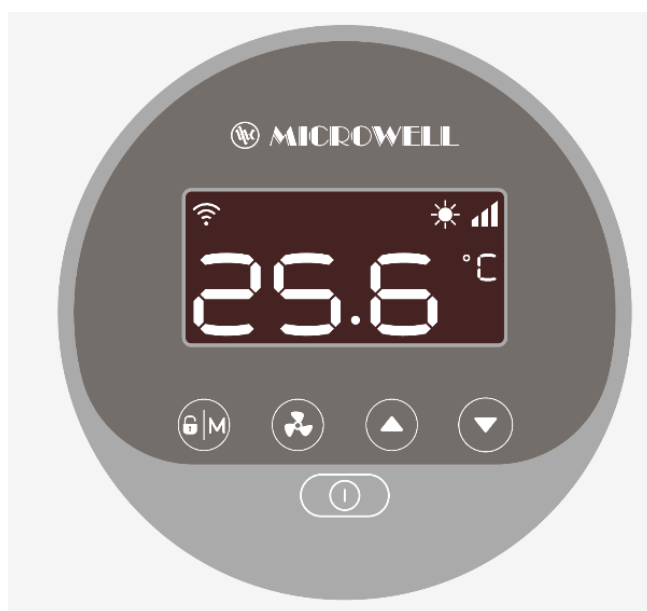



Remarque : le programme d'installation doit se connecter à l'indiquateur 1 en parallèle avec l'indiquateur 2 (voir image ci-dessus). Pour la condition 1 ou 2 est connectée pour démarrer la pompe à eau. Veuillez noter que si la pompe de circulation s'arrête, les deux méthodes de démarrage doivent être déconnectées.

4. Réglementation

4.1 Description du panneau LCD



Symbole	description	fonction
	MARCHE/ARRÊT	Marche/Arrêt Paramètres Wi-Fi

	Déverrouillage/chauffage et refroidissement	Mode automatique (chauffage et refroidissement)  Mode noyade  Mode de refroidissement  verrouiller/déverrouiller l'affichage
	Sélection de vitesse	Deux modes de chauffage (Boost  , Silence 
	HAUT/BAS	Réglage de la température / contrôle de l'affichage

Attention:

A. Veille ou verrouillage de l'écran : seul le bouton s'allume lorsqu'il est enfoncé, les autres  , écran et boutons s'assombrissent.

b. Fermer : Il s'allume seulement  , Aucune valeur n'est affichée à l'écran.

C. Le contrôleur dispose d'une fonction d'économie d'énergie.



4.2 Instructions d'utilisation

et. Verrouillage de l'écran



1) Appuyez sur  pendant 3 secondes pour verrouiller ou déverrouiller l'écran

2) Temps de verrouillage automatique : 30 secondes si aucune opération n'est effectuée

b. Allumer

Presse  pendant 3 secondes pour déverrouiller l'écran, appuyez  allumer la machine.

C. Réglage de la température

Presse  et  visualiser et régler la température réglée.

d. Sélection du mode

1) Appuyez sur  basculer entre le mode de chauffage,  refroidissement  et mode automatique. 



Mode de chauffage : Plage de réglage de l'eau (18-40°C)

Mode de refroidissement : Plage de réglage de l'eau (12 ~ 30°C)

Mode de chauffage/refroidissement automatique : Plage de réglage de l'eau (12~40°C)

Si la température de l'eau d'entrée est supérieure à la valeur définie, le mode de refroidissement automatique démarre



Si la température de l'eau d'entrée est inférieure à la valeur définie, le mode de chauffage automatique démarre



2) Appuyez sur le bouton  basculer entre les modes de gain  et le silence 

Mode par défaut : boost 

Sélectionnez le mode Boost comme mode initial pour chauffer rapidement la piscine.



E. WIFI





Lorsque l'écran est allumé, appuyez sur  pendant 3 secondes puis clignote , connectez-vous au WIFI.

Connectez le Wi-Fi à votre téléphone mobile et entrez le mot de passe, puis contrôlez l'appareil via Wifi. Lorsque l'application se connecte avec succès au WIFI, les voyants s'allument  Il clignote lorsque le réglage est en cours via l'APP. 

Effacer l'historique des paramètres WiFi : lorsque l'écran est allumé, appuyez sur le bouton « » pendant 10 secondes, après que le voyant lumineux ait clignoté pendant 10 secondes, il s'éteindra.

F. décongélation



1) Dégivrage actif : Clignote lorsque l'appareil est en cours de dégivrage  ; Il cessera de clignoter après le dégivrage. 

2) Dégivrage forcé : Lorsque la machine chauffe et que le compresseur fonctionne en continu pendant 10 minutes, appuyez simultanément sur  et  pendant 5 secondes pour démarrer le dégivrage forcé, il  clignote et le dégivrage commence,  arrêtera de clignoter et le dégivrage s'arrêtera.

(Remarques : l'intervalle entre les dégivrages forcés doit être supérieur à 30 minutes.)

G. Vérification des paramètres

1) Appuyez simultanément  et  pendant 5 secondes, après la tonalité, entrez le statut vérification des paramètres, le numéro de code du paramètre est affiché. « P0 » et la valeur du paramètre par défaut « 2 » s'affichent.

2) Appuyez simultanément  et  pour vérifier les paramètres.



3) Appuyez sur  bouton pour quitter l'état « vérification des paramètres ».

Tableau des paramètres

NON.	description	plage de valeurs	Longueur du pas	original
P0	Méthode de fonctionnement de la pompe de circulation	0: continu 1: selon la température de l'eau 2: microÉCONOMIE+	1	0
P1	Réglage de l'heure (uniquement si la pompe de circulation est réglée sur « 2 »)	10 à 120 minutes	5 minutes	60 minutes
P2	Le compresseur fonctionne en continu en mode dégivrage.	30 à 90 minutes	1 min	35 minutes
P3	Dégivrage à température	- 17 ~ 0°C	1°C	- 7°C
P4	Temps de décongélation	1 à 12 min	1 min	12 minutes

P5	La décongélation se termine à la température :	8 ~ 30°C	1°C	13°C
P10	Mode compresseur	0: Voiture, 1: Manuel	1	0
P12	Surchauffe du détendeur (chauffage)	- 10 ~ 20	1	3
P13	Surchauffe du détendeur (refroidissement)	- 10 ~ 20	1	5
P14	Mode détendeur	0: Voiture, 1: Manuel	1	0
P15	Réglage de l'ouverture du détendeur (chauffage)	50 ~ 240	2P	175 (H5)
P16	Réglage de l'ouverture du détendeur (refroidissement)	50 ~ 240	2P	175 (H5)
P20	Fonction de mise hors tension de la mémoire	0 — non, 1 — oui	1	1

Progression de la vérification de l'état

Presse  Un bip retentira pendant 5 secondes et le système entrera dans la vérification de l'état, à ce moment-là l'écran affiche alternativement le point d'état « C0 » et sa valeur correspondante.

Modifiez l'indicateur d'état à l'aide de  et , la valeur correspondante changera également avec elle.

En appuyant sur le bouton  vous pouvez quitter le mode « vérification de l'état »

Tableau de déclenchement de la vérification de l'état

Symbole	description	Unité
C0	Température de l'eau d'entrée	°C
C1	Température de l'eau de sortie	°C
C2	Température de l'air ambiant	°C
C3	Température du gaz de sortie du compresseur	°C
C4	Température de l'évaporateur	°C
C5	Température du gaz à l'entrée du compresseur	°C
C6	Température du gaz à la sortie de l'échangeur	°C
C9	Température du panneau de contrôle	°C
C10	Ouverture du détendeur	P
C11	Vitesse du ventilateur CC	tr/min

4.2 Essais et inspections

1) Vérifiez la pompe à chaleur avant utilisation

un. Les équipements et les sorties de ventilation fonctionnent correctement et ne sont pas obstrués.

b. Il est interdit d'installer des tuyaux ou des composants de réfrigération dans un environnement corrosif.

C. Vérifiez les connexions électriques en fonction du schéma électrique et de mise à la terre.

d. Vérifiez que l'interrupteur d'alimentation principal de la machine est éteint.

E. Vérifiez le réglage de la température.

F. Vérifiez l'alimentation et l'évacuation d'air - espace suffisant

et. Avant de démarrer la pompe à chaleur, vérifiez qu'il n'y a pas de fuites d'eau ; et réglez la température appropriée sur le thermostat, puis allumez l'appareil.

b. Pour protéger le chauffe-piscine, la machine est équipée d'une fonction de démarrage temporisé, le ventilateur démarre 1 minute plus tôt que le compresseur lorsque la machine démarre et s'arrête 1 minute plus tard que le compresseur lorsque l'alimentation est coupée.

C. Après avoir démarré le chauffe-piscine, vérifiez s'il y a un bruit inhabituel provenant de la machine.

En cas de fuite de réfrigérant, arrêtez d'utiliser l'appareil et contactez le personnel qualifié du centre de service.

5. CONTRÔLE WIFI

En téléchargeant et en utilisant cette application, vous acceptez que Microwell, spol. sro est un intermédiaire utilisant des tiers comme opérateurs d'application. Microwell n'est pas responsable de la fonctionnalité et du fonctionnement de l'application.



Smart Life - Smart Living (4+)
Smart Living
Volcano Technology Limited
#51 in Lifestyle
★★★★★ 4.7 • 265.1K Ratings
Free

1) Téléchargez l'application

Vie intelligente - Vie intelligente

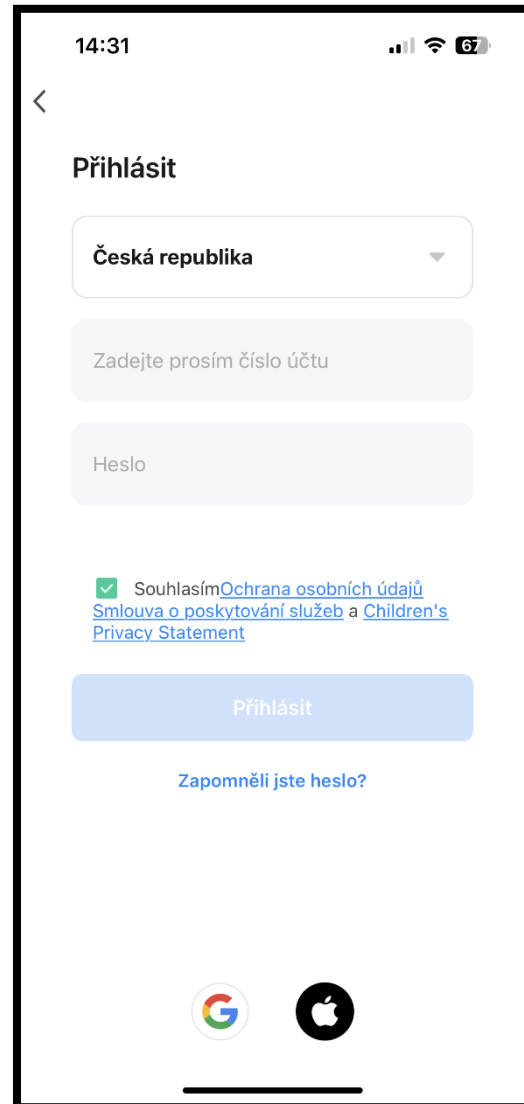

2) Ouvrez l'application et inscrivez-vous

Vous pouvez utiliser votre compte GOOGLE
ou APPLE pour vous connecter.

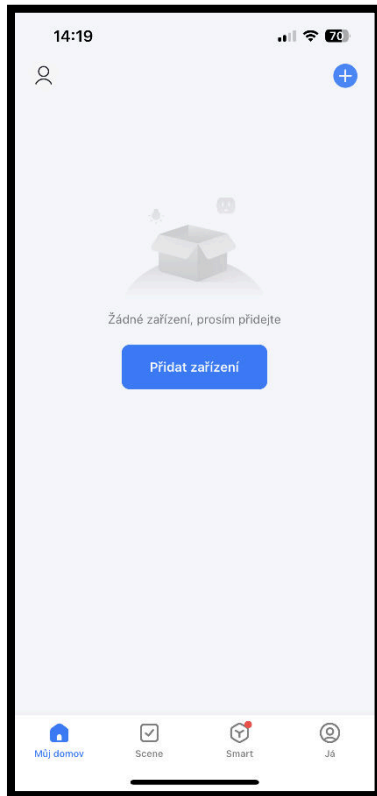

3) Cliquez sur **Ajouter un appareil**

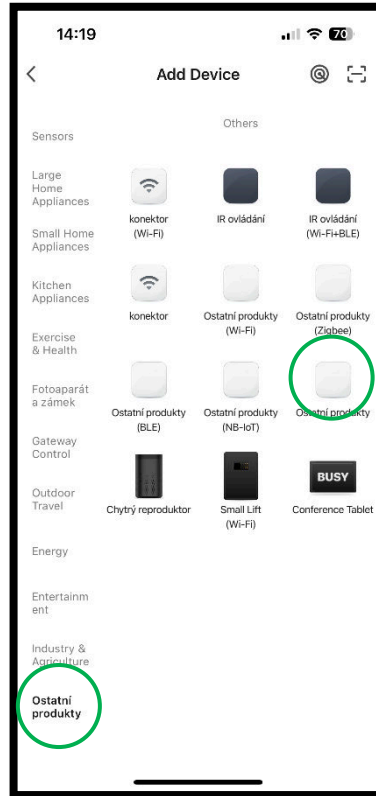

5) Sélectionnez une catégorie
autres produits
Ensuite **autre produits**

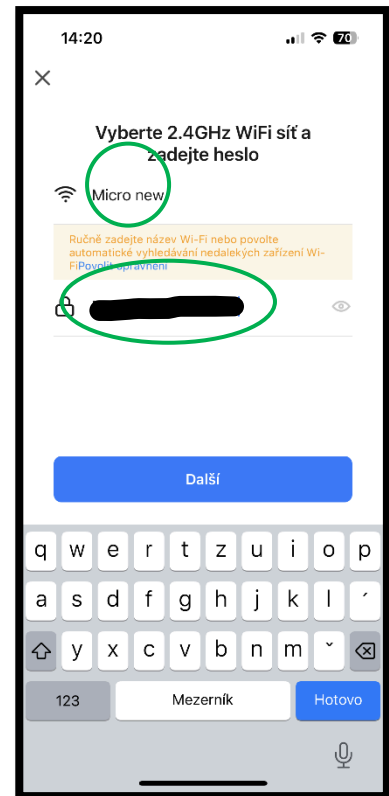

4) Remplissez **exact**

le nom de votre réseau wifi et
mot de passe.

Cliquez sur le bouton. autre

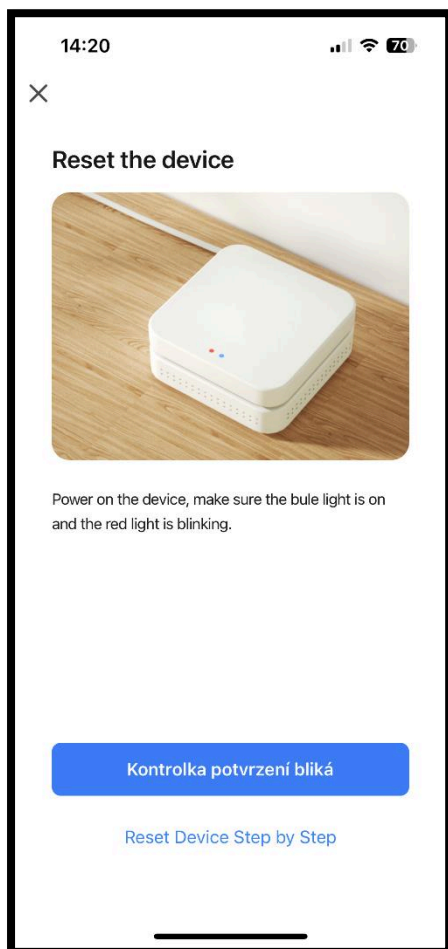

5) Une confirmation apparaîtra si le symbole clignote wifi sur l'écran du téléviseur



6) Sur l'écran, maintenez le bouton enfoncé pendant 3 secondes verrouiller pour déverrouiller, allumer avec rétroéclairage affichage, maintenant c'est **affichage actif.**

7) Maintenez le bouton enfoncé. Éteindre pendant 10 secondes jusqu'à ce qu'il/elle appelle **bip, symbole wifi** clignote maintenant lentement

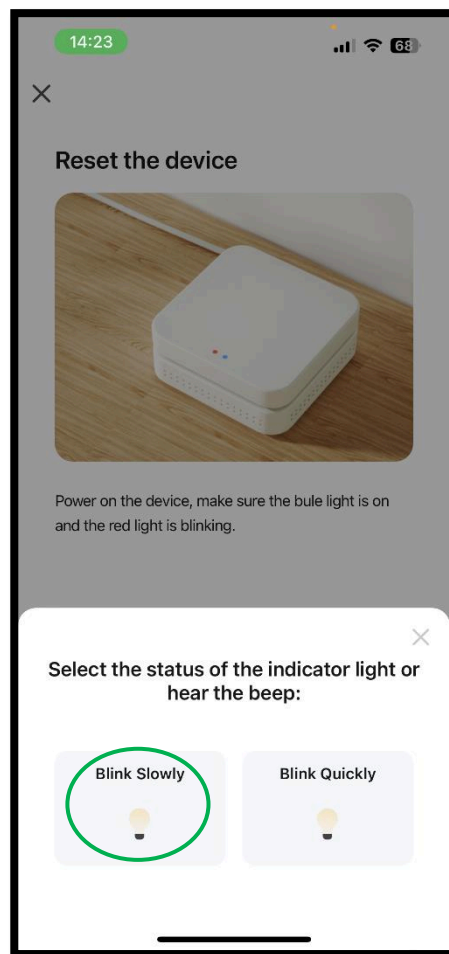

8) Appuyez sur le bouton du précédent image « Voyant lumineux » confirmation clignote"

9) Cliquez sur le bouton. Cligner lentement des yeux

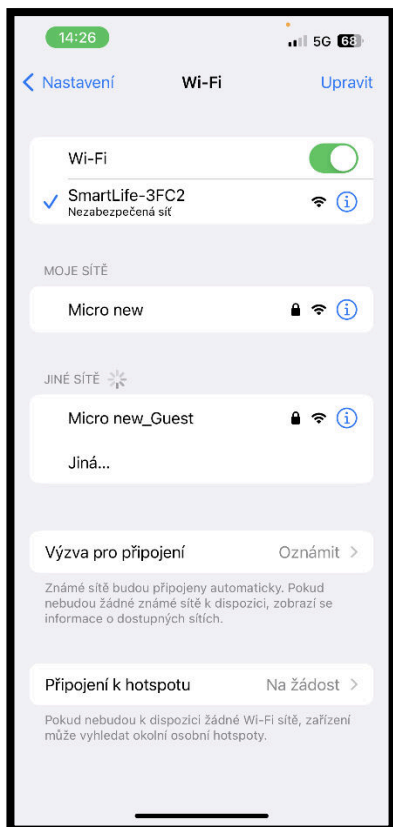

10) l'application vous redirigera vers la liste des réseaux wifi

Rejoignez SmartLife

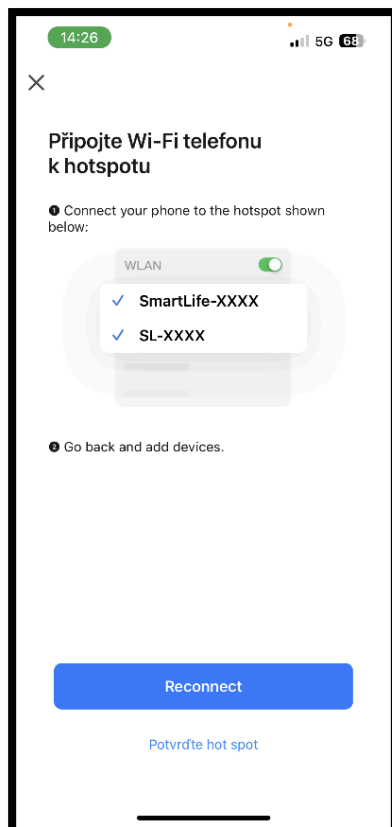

11) revenez à l'application et appuyez sur le bouton. « Reconnecter »



12) L'unité est maintenant connectée à l'application et vous pouvez le contrôler à distance

4 Operation



Notice:

1.The weather forecast is just for reference. 2.APP is subject to updating without notice.

6. DÉPANNAGE DES DÉFAUTS COURANTS

6.1 Instructions de réparation



avertissement:

- et. Toute personne impliquée dans des travaux sur un circuit de réfrigération ou y pénétrant doit détenir un certificat valide et à jour délivré par un organisme d'évaluation accrédité par l'industrie, qui certifie sa compétence à manipuler le réfrigérant en toute sécurité, conformément à une spécification d'évaluation reconnue dans l'industrie.
- b. N'essayez pas de travailler vous-même sur l'appareil. Une utilisation incorrecte peut entraîner un danger.
- C. Lors du remplissage avec du gaz R32, respectez scrupuleusement les exigences du fabricant. Ce chapitre se concentre sur les exigences d'entretien particulières d'une pompe à chaleur de piscine au gaz R32. Pour les procédures de maintenance détaillées, veuillez vous référer au manuel de service technique.
- d. Évacuer complètement le liquide de refroidissement avant de souder. Le soudage ne peut être effectué que par du personnel qualifié dans un centre de service.

6.2 Dépannage et codes

erreurs	raison	solution
La pompe à chaleur ne fonctionne pas.	Aucune source d'alimentation	Réinitialiser l'alimentation électrique
	L'appareil est éteint.	Allumez l'appareil
	Fusible grillé	Vérifiez et remplacez le fusible
	Disjoncteur grillé	Jetez le disjoncteur
Le ventilateur fonctionne, mais l'appareil ne chauffe pas la piscine	L'évaporateur ne suffit pas espace	Retirez les obstacles autour de l'unité de chauffage
	La sortie côté ventilateur est bloquée.	Retirez les obstacles autour de l'unité de chauffage
	Dans un délai de démarrage de 3 minutes	Attendez que le compresseur se mette en marche.
L'affichage ne signale pas d'erreur, mais la pompe ne chauffe pas	La température de l'eau réglée est basse.	Régler une température plus élevée
	Dans les 3 minutes retard de démarrage	Attends patiemment
Si les causes et solutions ci-dessus ne vous aident pas. Veuillez contacter le fournisseur ou le fabricant. N'essayez pas de réparer l'appareil vous-même.		

Messages de protection et d'erreur

C.	Afficher	Message de protection (pas d'erreur)
1	E3	Débit manquant
2	E5	Dépassement du débit d'eau maximal
3	E6	Différence trop importante entre la température de l'eau d'entrée et de sortie (débit d'eau suspecté)
4	Mib	La température extérieure est trop élevée ou trop basse.
5	Éd	Rappel de dégivrage
C.	Afficher	Message d'erreur
1	E1	Haute pression dans le circuit frigorifique
2	E2	Basse pression dans le circuit frigorifique
3	E4	Défaut de protection du courant d'entrée (uniquement pour les appareils triphasés)
4	E7	La température de l'eau de sortie est trop élevée ou trop basse.
5	E8	Protection contre les températures élevées de l'eau de sortie
6	EA	Évaporateur surchauffé (uniquement lors du refroidissement d'une piscine)
7	P0	Défaillance de communication de l'unité de contrôle
8	P1	Défaillance du capteur de température à l'entrée d'eau de la piscine
9	P2	Défaillance du capteur de température à la sortie d'eau de la piscine
10	P3	Défaillance du capteur de température du tuyau de réfrigérant
11	P4	Défaillance du capteur de température de l'évaporateur (température extérieure d'entrée)
12	P5	Défaillance du capteur de température sur le tuyau de refroidissement à l'entrée du compresseur
13	P6	Défaillance du capteur de température du tuyau du serpent de refroidissement
14	P7	Défaillance du capteur de température ambiante
15	P8	Défaillance du capteur de la plaque de refroidissement
16	P9	Défaillance du capteur de courant
17	Pennsylvanie	Échec d'effacement de la mémoire
18	F1	Panne de l'unité de commande du compresseur
19	F2	Défaillance du module PFC
20	F3	Échec du démarrage du compresseur
21	F4	Panne du compresseur
22	F5	Protection contre les surtensions de la carte onduleur
23	F6	Protection contre la surchauffe de la carte onduleur
24	F7	Protection actuelle
25	F8	Protection contre la surchauffe de la plaque de refroidissement
26	F9	Panne de ventilateur
27	Facebook	Carte filtrante – protection contre les surtensions
28	FA	Protection contre les surtensions du module PFC

7. ENTRETIEN ET GARANTIE

7.1 Entretien



DANS Tout d'abord, débranchez l'alimentation électrique de la machine pour éviter tout dommage.

1. En hiver, quand vous ne nagez pas :

- un. Débranchez le cordon d'alimentation.
- b. Dévissez le circuit d'eau et laissez l'eau s'écouler.

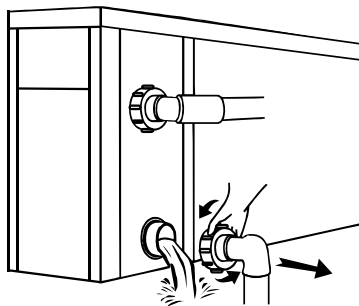

IMPORTANT:



L'eau ne doit pas geler dans l'échangeur. L'appareil est peut-être endommagé.

C. Couvrez l'appareil lorsqu'il n'est pas utilisé.

- 2. La machine ne peut être nettoyée qu'avec des produits ménagers courants ; n'utilisez pas de gaz, d'eau sous haute pression ou d'air.
- 3. Vérifiez régulièrement les vis, les câbles et les connexions.
- 4. Si une réparation ou une mise au rebut est nécessaire, contactez un centre de service agréé dans votre région.
- 5. N'essayez pas de travailler vous-même sur l'appareil. Une utilisation incorrecte peut entraîner un danger.
- 6. En cas de danger, un contrôle de sécurité doit être effectué avant tout entretien ou réparation des pompes à chaleur au gaz R32.

7.2 Garantie

Votre pompe à chaleur est couverte par la garantie. Les conditions spécifiques de cette garantie, concernant la période de garantie et l'objet, peuvent être trouvées dans les réglementations locales ou les accords avec le distributeur, le revendeur ou l'installateur. Toute action entraînant des dommages à la pompe à chaleur, à la propriété ou d'autres dommages causés par une mauvaise utilisation de ce produit ou en violation de ce manuel d'installation et d'utilisation est exclue de la garantie.

Fabricant:

MICROWELL, spol. Ltd.
SNP 2018/42, 927 01 Šaľa, Slovaquie

Distribution Microwell CZ, sro

Bohunická 493/81, Brno

téléphone : +420 608 855 364 e-

mail : infocz@microwell.cz

www.deshumidificateurs.de.piscine.tcheque

