

Pompe de piscine Inverter sWP

INSTRUCTIONS DE MONTAGE ET D'UTILISATION



CONTENU

1. CONSIGNES DE SÉCURITÉ IMPORTANTES	1
2. CARACTÉRISTIQUES TECHNIQUES	3
3. DIMENSIONS HORS TOUT (mm)	3
4. INSTALLATION.....	4
5. RÉGLAGES ET FONCTIONNEMENT	6
6. CONTRÔLE EXTERNE.....	12
7. PROTECTION ET PANNE	13
8. ENTRETIEN.....	16
9. GARANTIE ET EXCLUSIONS	17
10. ÉLIMINATION.....	17

MERCI D'AVOIR ACHETÉ LA POMPE À ONDULEUR SWP

CE MANUEL CONTIENT DES INFORMATIONS IMPORTANTES POUR VOUS AIDER DANS L'UTILISATION ET L'ENTRETIEN DE CE PRODUIT

LISEZ ATTENTIVEMENT CES INSTRUCTIONS AVANT L'INSTALLATION ET CONSERVEZ-LES POUR RÉFÉRENCE ULTÉRIEURE

1. CONSIGNES DE SÉCURITÉ IMPORTANTES

Ce manuel contient des instructions pour l'installation et le fonctionnement de cette pompe. Si vous avez d'autres questions concernant cet appareil, contactez votre fournisseur.

Lors de l'installation et de l'utilisation de cet appareil électrique, des précautions de sécurité de base doivent toujours être respectées, notamment : ce qui suit:

1.1 CEI

Cet appareil n'est pas destiné à être utilisé par des personnes (y compris les enfants) ayant des capacités physiques, sensorielles ou mentales réduites, ou manquant d'expérience et de connaissances, à moins qu'elles n'aient reçu une surveillance ou des instructions concernant l'utilisation de l'appareil par une personne

capacités ou un manque d'expérience et de connaissances, à moins qu'ils n'aient bénéficié d'une supervision ou d'instructions concernant leur utilisation par une personne responsable de leur sécurité.

ou ne leur a pas expliqué comment utiliser l'appareil.

Les enfants doivent être surveillés pour s'assurer qu'ils ne jouent pas avec l'appareil.

1.2 CS/UKCA

Cet appareil peut être utilisé par des enfants âgés de 8 ans et plus et par des personnes ayant des capacités physiques, sensorielles ou mentales réduites ou manquant d'expérience et de connaissances s'ils ont reçu une supervision ou des instructions concernant l'utilisation de cet appareil de manière sûre et comprennent

capacités ou un manque d'expérience et de connaissances s'ils sont supervisés ou ont reçu des instructions sur l'utilisation sûre de l'appareil.

appareils électroménagers et comprend les dangers associés.

Les enfants ne doivent pas jouer avec l'appareil.

Le nettoyage et l'entretien par l'utilisateur ne doivent pas être effectués par des enfants sans surveillance.

1.3 Si le cordon d'alimentation est endommagé, il doit être remplacé par le fabricant, son agent de service ou des personnes de qualification similaire, pour éviter le danger.

1.4 La pompe doit être alimentée via un dispositif à courant résiduel (RCD) avec un courant résiduel de fonctionnement nominal.

≤ 30 mA.

1,5 L'installation électrique doit être conforme à la réglementation électrique nationale.

1.6 Moyens de déconnexion incorporés aux installations fixes conformément à la réglementation des installations électriques.

1.7 Risque de choc électrique. Connectez uniquement à un circuit de dérivation protégé par un disjoncteur de fuite à la terre. connexion (GFCI). Si vous ne pouvez pas vérifier que le circuit est protégé par un GFCI, contactez un professionnel formé et qualifié. électricien.

1.8 Pour éviter tout risque de choc électrique, connectez le fil de terre du moteur (vert/jaune) au système de mise à la terre.

1.9 Cette pompe est destinée à être utilisée dans des piscines hors sol ou creusées installées en permanence et peut être utilisée également dans les jacuzzis et les spas dont la température de l'eau est inférieure à 50°C. En raison de la méthode d'installation fixe, cette pompe n'est pas conçue pour être utilisée pour les piscines hors sol qui peuvent être facilement démontées pour le stockage.

1.10 La pompe n'est pas submersible.

1.11 N'ouvrez jamais l'intérieur du boîtier du moteur d'entraînement.



VAROVÁNÍ:

• Před spuštěním je třeba nechat čerpadlo naplnit vodou. Čerpadlo se nespustí, pokud není naplněno vodou. Při spuštění čerpadla se může objevit hluk.

dojde k poškození mechaniky čerpadla.

• Před údržbou čerpadla vypněte napájení čerpadla odpojením hlavního kabelu čerpadla a uvolněte tlak z čerpadla a potrubního systému.

• Ne jamais serrer ou desserrer les écrous, si le système est en fonctionnement.

• S'assurer que l'entrée et la sortie du système ne sont pas obstruées.

2. CARACTÉRISTIQUES TECHNIQUES

Modèle	Recommandé volume piscine (m ³)	P1	Tension (V/Hz)	Qmax (m ³ /h)	Hmax (m)	Circulation (m ³ /h)	
		KW				À 10 m	À 8 m
sWP 11	20 - 40	0,66	230/ 50 - 60	20,7	15.0	10,5	14,7
sWP 15	30 - 50	0,80		23.2	17.0	14.3	18,7
sWP 20	40 - 70	1.10		26,7	19.0	19,5	24,7

Filetage interne (G2")

Fibre externe (FBT2")

3. DIMENSIONS HORS TOUT (mm)

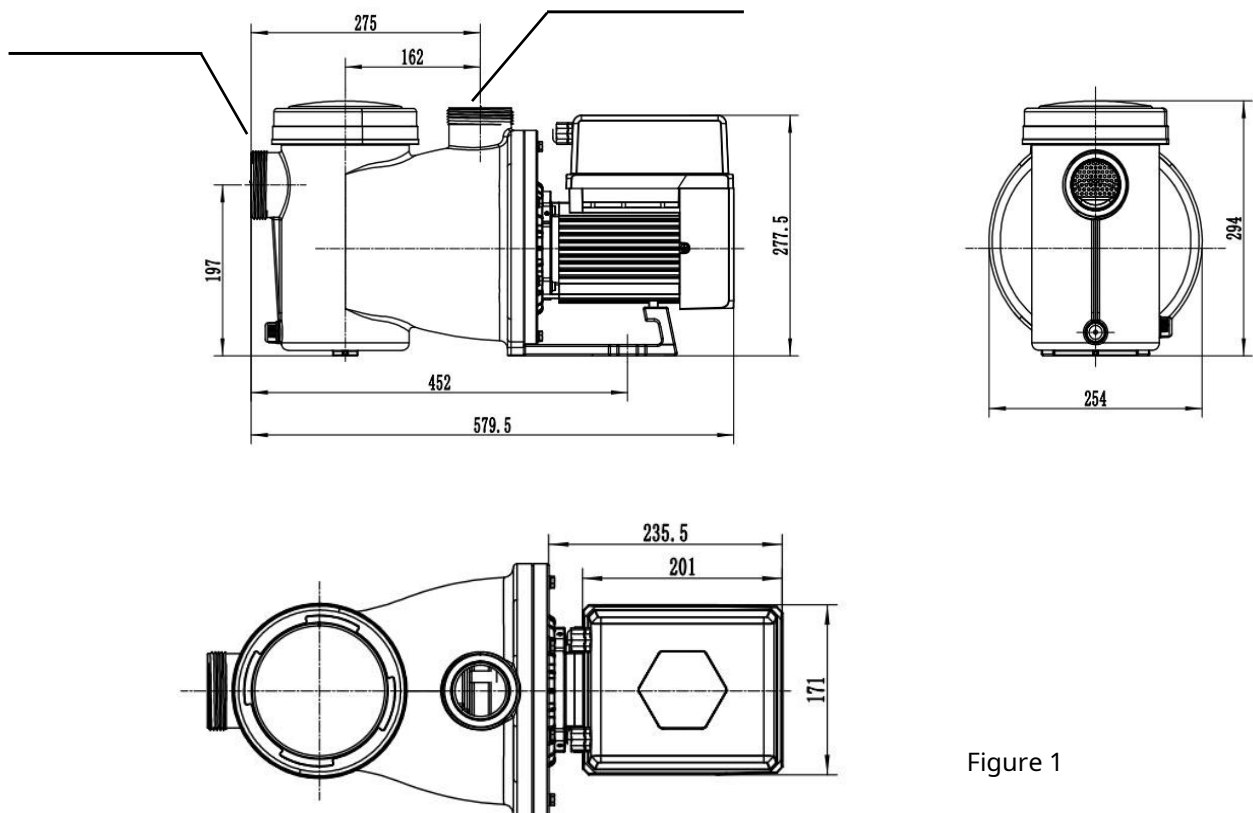

Figure 1

4.INSTALLATION

4.1.Emplacement de la pompe

1)Installez la pompe le plus près possible de la piscine pour réduire les pertes par frottement et augmenter l'efficacité. Utiliser des conduites d'aspiration et de retour courtes et droites
conduit.

2)Pour éviter d'exposer la pompe à la lumière directe du soleil, à la chaleur ou à la pluie, nous vous recommandons de placer la pompe à l'intérieur ou à l'ombre.

3)NE PAS placer la pompe dans un endroit humide ou non ventilé. Maintenir la pompe et le moteur à au moins 150 mm de distance
obstructions, les moteurs de pompe nécessitent une libre circulation d'air pour le refroidissement.

4)La pompe doit être installée horizontalement et fixée dans le trou du support avec des vis pour éviter
bruit et vibrations inutiles.

4.2.Conduit

1)Taille de l'orifice d'entrée/sortie de la pompe : en option 48,5/50/60,3/63 mm.

2)Pour optimiser la tuyauterie de l'eau de la piscine, il est recommandé d'utiliser des tuyaux d'une taille de 63 mm. Lors de l'installation de l'entrée et
Utiliser un produit d'étanchéité spécial pour matériau PVC pour les raccords de sortie (raccords).

3)La taille du tuyau d'aspiration doit être égale ou supérieure au diamètre du tuyau d'aspiration pour éviter que l'air ne soit aspiré.
pompe qui affecterait l'efficacité de la pompe.

4)Le tuyau du côté aspiration de la pompe doit être aussi court que possible.

5)Pour la plupart des installations, nous recommandons d'installer une vanne sur les conduites d'aspiration et de retour de la pompe, ce qui est plus pratique pour l'entretien de routine.
Cependant, nous recommandons également que la vanne, le coude ou le triangle installé sur le tuyau d'aspiration ne soit pas plus proche de l'avant de la pompe.
plus de sept fois le diamètre du collecteur d'admission.

6)Le système de tuyauterie de sortie de la pompe doit être équipé d'un clapet anti-retour pour éviter l'influence de la recirculation du fluide et
arrêt de la pompe à cause d'un coup de bélier.

4.3.Vannes et raccords

1)Les coudes ne doivent pas être à moins de 350 mm de l'entrée. N'installez pas de coudes à 90° directement dans l'entrée/sortie de la pompe. Relations doit être serré.

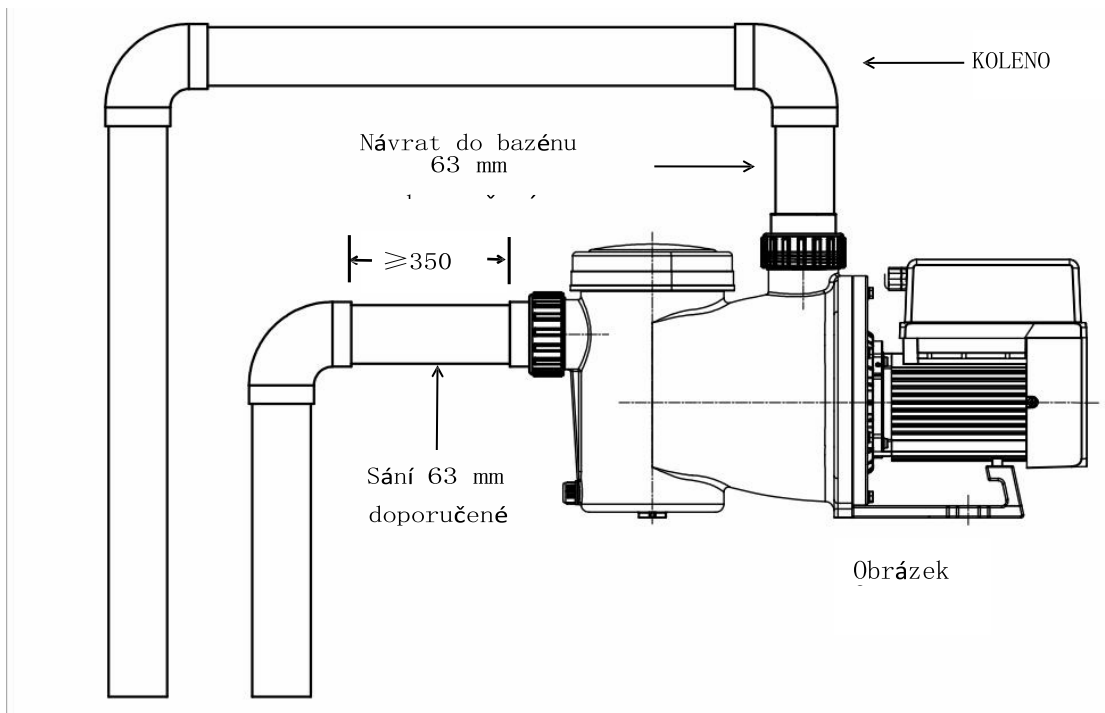

* Taille de l'orifice d'entrée/sortie de la pompe : en option 48,5/50/60,3/63 mm.

2)Les systèmes d'aspiration inondés doivent être équipés de vannes de maintenance installées sur les conduites d'aspiration et de retour ; la soupape d'aspiration serait cependant, ne doit pas être plus proche que sept fois le diamètre du collecteur d'admission tel que décrit dans cette section.

3)Lorsqu'il y a une hauteur importante entre le tuyau de retour et la sortie de la pompe, utilisez un clapet anti-retour dans le tuyau de retour.

4)Lors d'une connexion en parallèle avec d'autres pompes, veillez à installer des clapets anti-retour. Cela empêchera la rotation inverse.
turbine et moteur.

4.4.Vérifier avant le premier démarrage

1)Vérifiez que l'arbre de la pompe tourne librement ;

2)Vérifiez que la tension et la fréquence d'alimentation correspondent à la plaque signalétique ;

3)Le sens de rotation du moteur doit être dans le sens des aiguilles d'une montre en direction de la pale du ventilateur ;

4)La pompe ne doit pas être démarrée sans eau.

4.5. Conditions d'utilisation

Température ambiante	Installation intérieure, la pompe est conçue pour un fonctionnement continu dans cette plage de température : -10 ~ 42°C.
Température de l'eau	5°C ~50°C
Teneur en sel dans l'eau	Concentration en sel jusqu'à 3,5%, soit 35g/l
Humidité	≤ 90 % HR, (20°C± 2°C)
Altitude	Ne pas dépasser 1000 m d'altitude
Installation	La pompe peut être installée au maximum. 2 m au-dessus du niveau de l'eau;
Protection	Classe F, IP55

5. PARAMÈTRES ET FONCTIONNEMENT



5.1. Affichage du panneau de commande

	1 Affichage de la capacité/puissance de fonctionnement
	2. Indicateur de capacité/performance opérationnelle
	③ Indicateur de minuterie 1/2/3/4
	Rétrolavage/déverrouillage
	Haut / bas : modifier la valeur du paramètre
	Réglage de la minuterie / affichage des performances
Marche/arrêt	

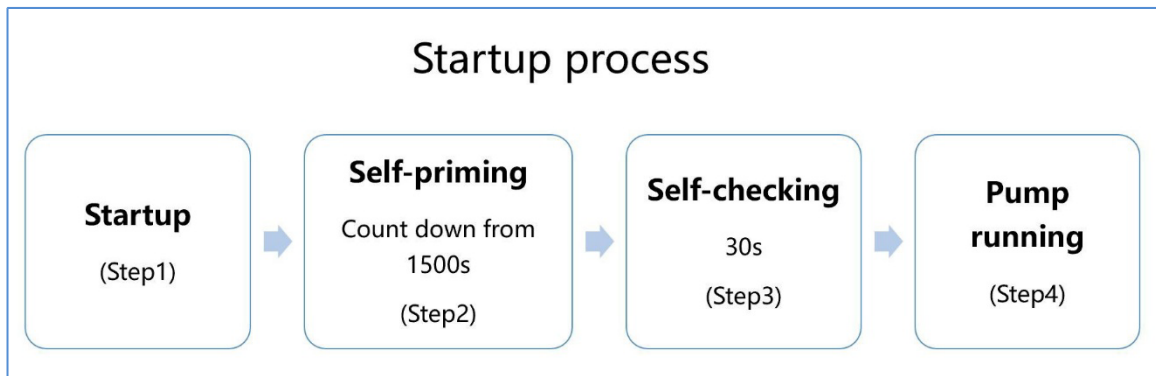
5.2. Aperçu des processus de démarrage



1 Étape 1 : Démarrer l'opération

- Appuyez sur le bouton et maintenez-le enfoncé  pendant plus de 3 secondes pour déverrouiller l'écran.
- En appuyant sur le bouton  vous démarrez la pompe.

2 Étape 2 : Auto-amorçage

- La pompe commencera le compte à rebours à partir de 1500 s ; lorsque le système détecte que la pompe est pleine d'eau, il arrête le compte à rebours et termine automatiquement le remplissage ;
- La pompe doit être amorcée avant de commencer cette étape.
- Les utilisateurs peuvent arrêter manuellement l'auto-amorçage en appuyant sur un bouton  pendant plus de 3 secondes. Nous recommandons Cependant, les utilisateurs doivent s'assurer que la pompe est pleine d'eau avant d'arrêter l'auto-amorçage ;
- Les utilisateurs peuvent saisir des paramètres qui désactivent la fonction d'auto-amorçage par défaut (voir 5.8).

③ Étape 3 : Auto-vérification



- La pompe effectuera à nouveau une vérification de 30 secondes pour s'assurer que l'auto-amorçage est (Étape 2) a été achevé.

④ Étape 4 : Pompe en marche

- Lors du premier démarrage après l'auto-amorçage, la pompe fonctionnera à 80 % de sa capacité de fonctionnement.

5.3.Démarrer

Après la mise sous tension, l'écran s'allumera complètement pendant 3 secondes, affichera le code de l'appareil, puis entrera dans l'état de fonctionnement normal.

statut. Lorsque l'écran est verrouillé, seul le bouton  en appuyant sur le bouton et en le maintenant enfoncé  pour plus de 3 secondes pour déverrouiller l'écran. L'écran se verrouille automatiquement si aucune opération n'est effectuée pendant une longue période.

plus d'une minute et la luminosité de l'écran sera réduite à 1/3 de l'affichage normal. Appuyez brièvement pour surveiller  réveillez l'écran et vous pourrez les paramètres de fonctionnement pertinents.

5.4.Auto-amorçant

L'auto-amorçage est initié à chaque démarrage de la pompe.



Lorsque la pompe effectue un auto-amorçage, elle commence le compte à rebours à partir de 1500 s et le compte à rebours s'arrête automatiquement lorsque le système détecte que la pompe est pleine d'eau, puis le système vérifie à nouveau pendant 30 s pour s'assurer que l'auto-amorçage est terminé.

Les utilisateurs peuvent arrêter manuellement l'auto-amorçage en appuyant sur le bouton  pendant plus de 3 secondes. Au premier démarrage, il va et la pompe fonctionnera à la vitesse par défaut de 80 %.

Note:

1)La pompe est fournie avec l'auto-amorçage activé. A chaque redémarrage de la pompe, l'auto-amorçage s'effectue automatiquement. Les utilisateurs peuvent saisir des paramètres pour désactiver la fonction d'auto-amorçage par défaut (voir 5.8).

2)Si la fonction d'auto-amorçage par défaut est désactivée et que la pompe n'a pas été utilisée pendant une longue période, le niveau d'eau dans le panier de la crépine peut

baisse. Les utilisateurs peuvent activer manuellement la fonction d'auto-amorçage en appuyant sur les deux boutons,  et  pendant 3 secondes, le temps réglable est de 600 s à 1 500 s (la valeur par défaut est de 600 s).



3)Une fois l'auto-amorçage manuel terminé, la pompe revient à l'état précédent avant l'activation de l'auto-amorçage manuel.

4)Les utilisateurs peuvent appuyer sur le bouton  pendant plus de 3 secondes pour terminer l'auto-amorçage manuel.

5.5.Lavage à contre-courant



Les utilisateurs peuvent lancer le lavage à contre-courant ou la recirculation rapide dans n'importe quel état de fonctionnement en appuyant sur un bouton





	Défaut	Plage de réglage
Temps	180 secondes	Presse  ou  pour les réglages de 0 à 1500 s après 30 secondes pour chaque étape.
Capacité opérationnelle	100%	80 - 100%, entrez les réglages des paramètres (voir 5.8).

Sortie de lavage à contre-courant :



Lorsque le mode de lavage à contre-courant est activé, les utilisateurs peuvent  pendant 3 secondes, la pompe reviendra à conserver l'état précédent avant le lavage à contre-courant.

5.6.Réglage de la capacité de fonctionnement

1		Maintenez enfoncé pendant plus de 3 secondes pour déverrouiller l'écran
2		Appuyez pour allumer. La pompe démarre à 80 % de sa capacité de fonctionnement une fois l'auto-amorçage terminé.
3		Appuyez pour augmenter ou diminuer la puissance entre 30 % et 100 %, 5 % à chaque fois que vous appuyez
4		Prise  plus de 3 secondes pour afficher la consommation en temps réel temps. Retour à l'affichage de la capacité de fonctionnement après 10 secondes sans contact

Note:

















1)Lors du réglage de la capacité de fonctionnement, le système enregistre automatiquement le dernier paramètre.

2)Lorsqu'elle est réglée à 100 %, la pompe augmentera automatiquement sa vitesse si la résistance du tuyau est élevée, mais ne dépassera pas la capacité nominale de chaque modèle.

5.7.Mode minuterie

La marche/arrêt et les performances de la pompe peuvent être contrôlées par une minuterie qui peut être programmée quotidiennement selon les besoins. Sur



Un maximum de 4 minuteries peuvent être réglées sur le panneau de commande.

1	Appuyez sur le bouton pour accéder aux paramètres de la minuterie. 
2	Pour régler l'heure locale, appuyez sur le bouton de  ou  . Presse  confirmer et aller à réglage de la minuterie -1.
3	Après avoir entré le réglage de la minuterie -1, l'indicateur de minuterie 1 s'allume. « StA » apparaît sur l'écran. Appuyez  pour continuer, puis appuyez sur   pour régler l'heure de début minuterie -1 (avec 30 minutes pour chaque étape), appuyez sur  pour confirmation.
4	Après avoir confirmé l'heure de début du minuteur 1, « Fin » apparaîtra sur l'écran. Presse  pour continuer puis appuyez sur  ou  pour régler l'heure de fin du minuteur-1 (s 30 minutes pour chaque étape), appuyez sur  pour confirmation.
5	Après avoir confirmé l'heure de fin du minuteur 1, l'écran affichera « SPd ». Appuyez sur le bouton  puis sur le bouton ou pour   la capacité de fonctionnement de la minuterie -1 (30% - 100%, chaque étape de 5%), confirmer en appuyant sur le bouton  .
6	Après avoir terminé les réglages de la minuterie 1, répétez les étapes 3 à 5 pour terminer les réglages des minuterie 2 à 4.



Note:

1) Si le mode minuterie est activé et que la période de temps définie inclut l'heure actuelle, la pompe démarrera en fonction de la capacité de fonctionnement définie et l'indicateur de minuterie correspondant (1 ou 2 ou 3 ou 4) restera allumé et la capacité de fonctionnement définie sera affichée sur l'écran.

2) Si la période définie n'inclut pas l'heure actuelle, l'indicateur de minuterie (1 ou 2 ou 3 ou 4) pour commencer à courir et l'heure actuelle apparaîtra sur l'écran.

3) Si les utilisateurs souhaitent revenir à l'élément de réglage précédent pendant le réglage de la minuterie, maintenez les deux boutons enfoncés  et  pendant 3 secondes.











4) Si les utilisateurs n'ont pas besoin de 4 minuterie, ils peuvent maintenir la touche enfoncée pendant 3 secondes après avoir terminé le réglage d'une minuterie spécifique. bouton  le système enregistrera automatiquement la valeur définie actuelle et activera le mode minuterie.

5) Lorsque le mode minuterie est activé, les utilisateurs peuvent vérifier les paramètres de chaque minuterie. En appuyant sur le bouton  sélectionnez une minuterie spécifique (1 ou 2 ou 3 ou 4) et l'indicateur de minuterie correspondant s'allumera. Appuyez ensuite pour vérifier les paramètres de l'heure de début, de l'heure de fin et de la capacité de fonctionnement de la minuterie sélectionnée.  et

6) Les utilisateurs peuvent maintenir  pendant 3 secondes pour afficher les performances en temps réel, et après 10 secondes d'inactivité, il reviendra à l'affichage de la minuterie.



7) Les utilisateurs peuvent quitter le mode minuterie en maintenant le bouton enfoncé  pendant 3 secondes.



5.8.Paramètres

Réinitialisation d'usine paramètres	En mode hors tension, maintenez enfoncé  e  pendant 3 secondes.
Vérifier la version logiciel	En mode hors tension, maintenez enfoncé  e  pendant 3 secondes
Entrer les paramètres paramètre	En mode OFF, maintenez enfoncé  e  pendant 3 secondes, pour entrer les paramètres. L'écran clignotera alternativement avec la valeur du paramètre (à gauche) et la valeur par défaut. paramètres (à droite). Les utilisateurs peuvent appuyer sur  ou  pour régler la valeur actuelle et maintenir enfoncé pendant 3  et  secondes pour le paramètre suivant. Après 10 secondes d'inactivité, le réglage des paramètres prendra fin.

Paramètre Adresse	Description	Défaut paramètres	Plage de réglage
1	Di2 (Entrée numérique 2)	100%	30 - 100 %, 5 % chacun
2	Di3 (Entrée numérique 3)	80%	30 - 100 %, 5 % chacun
3	Di4 (Entrée numérique 4)	40%	30 - 100 %, 5 % chacun
4	Capacité de retour rinçage	100%	80 - 100 %, 5 % chacun
5	Contrôle de la pompe	0	1- Seul le panneau de commande est efficace, les autres commandes externes les éléments ne sont pas valides. 2-Panneau de contrôle + numérique l'entrée est effective
6	Permission ou désactivation de l'auto-amorçage à chaque démarrage.	0	25 : Auto-amorçage automatique pendant 25 minutes 0 : désactive l'auto-amorçage

Par exemple : Comment activer/désactiver la fonction d'auto-amorçage ?

1) Entrer les paramètres : En mode arrêt, maintenir enfoncées simultanément  e  pendant 3 secondes;

2) Sélectionnez la valeur du paramètre : maintenez la valeur  e  pendant 3 secondes à la suivante
enfoncée, de cette façon changez la valeur à 5 ;

3) Activer ou désactiver l'auto-amorçage à chaque démarrage : Régler en appuyant sur le bouton



ou



, 25 = Activé, 0 = Désactivé.

6. CONTRÔLE EXTERNE

Le contrôle externe peut être activé à l'aide des contacts suivants.

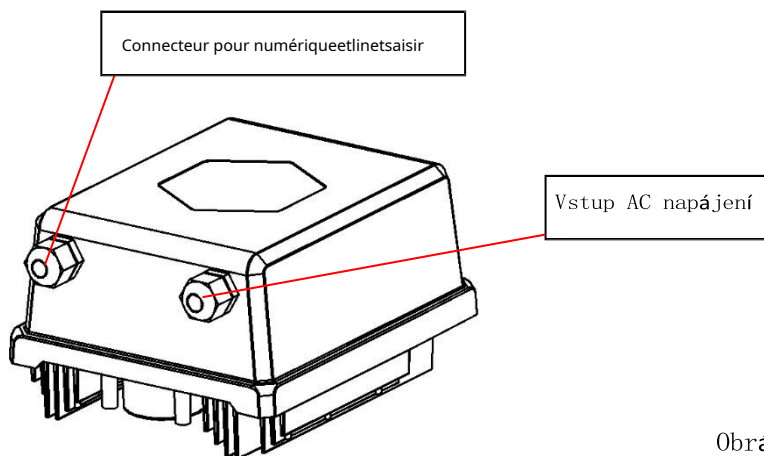

Obrázek

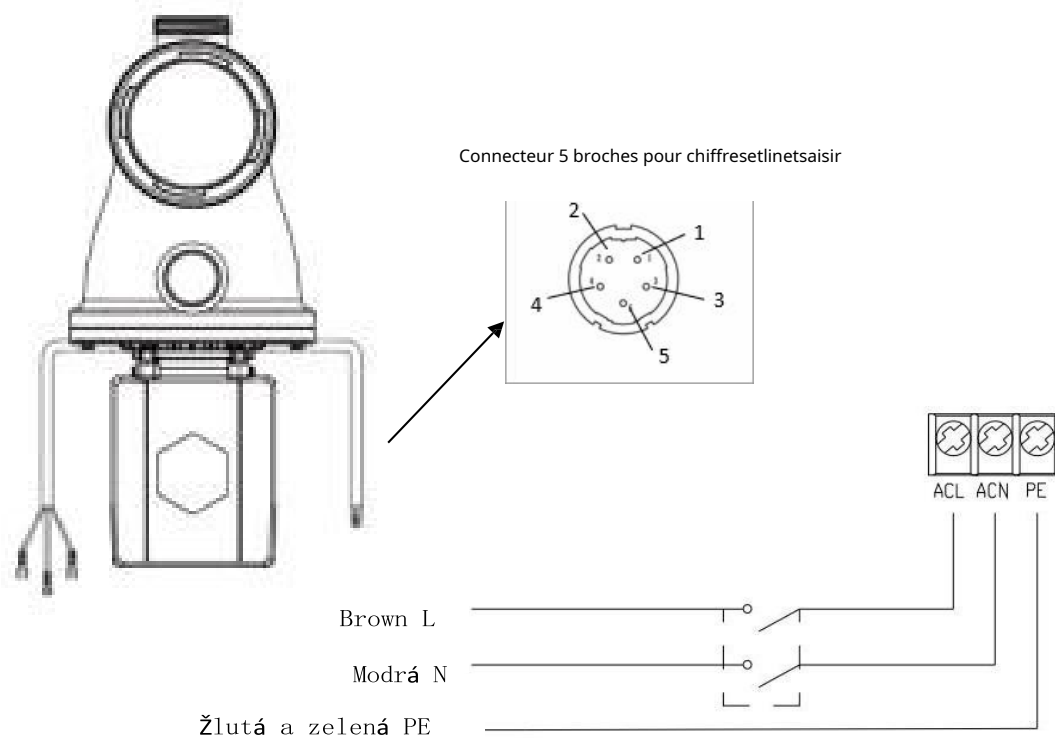

Connecteur 5 broches pour chiffre et linéaire

Contrôle externe	Couleur	Description
Entrée numérique	Rouge	Di4 (Entrée numérique 4)
	Noir	Di3 (Entrée numérique 3)
	Blanc	Di2 (entrée numérique 2)
	Grís	Di1 (Entrée numérique 1)
	Jaune	Terre numérique (COM)

Figure 4

Entrée numérique:

La capacité de fonctionnement est déterminée par l'état de l'entrée numérique,

- 1) Lorsque Di1 (gris) se connecte à COM (jaune), le contrôle numérique prend effet ; si déconnecté, le contrôle numérique ne sera pas valide ;
- 2) Lorsque Di2 (blanc) se connecte à COM (jaune), la pompe fonctionnera à 100 % ; s'il se déconnecte, la priorité de contrôle sera à nouveau activée sur le panneau;
- 3) Lorsque Di3 (noir) est connecté à COM (jaune), la pompe sera forcée de fonctionner à 80 % ; s'il se déconnecte, la priorité de contrôle sera à nouveau sur le panneau;
- 4) Lorsque Di4 (rouge) est connecté à COM (jaune), la pompe sera forcée de fonctionner à 40 % ; s'il se déconnecte, la priorité de contrôle sera à nouveau sur le panneau;
- 5) La capacité des entrées (Di2/Di3/Di4) peut être ajustée en fonction des réglages des paramètres.

7. PROTECTION ET ÉCHEC

7.1. Avertissement de température élevée et de réduction de vitesse

En fonctionnement normal (sauf lavage à contre-courant/auto-amorçage), lorsque la température du module atteint le seuil de déclenchement de l'avertissement de température élevée (81°C), passe en état d'avertissement de température élevée ; lorsque la température descend au seuil de déclenchement de l'avertissement de température élevée (78°C), la condition d'avertissement de température élevée est libérée. AL01 et la vitesse de course sont affichés en alternance dans la zone d'affichage.

Si AL01 s'affiche pour la première fois, la capacité de fonctionnement sera automatiquement réduite selon la procédure suivante :

- 1) Si la capacité de fonctionnement actuelle est supérieure à 85 %, la capacité de fonctionnement sera automatiquement réduite de 15 % ;
- 2) Si la capacité de fonctionnement actuelle est comprise entre 70 et 85 %, la capacité de fonctionnement sera automatiquement réduite de 10 % ;
- 3) Si la capacité de fonctionnement actuelle est inférieure à 70 %, la capacité de fonctionnement sera automatiquement réduite de 5 %.

7.2. Protection contre les sous-tensions

Lorsque l'appareil détecte que la tension d'entrée est inférieure à 198 V, il limite la vitesse de fonctionnement. AL02 et la vitesse de course sont affichés en alternance dans la zone d'affichage.

- 1) Si la tension d'entrée est inférieure ou égale à 180 V, la capacité de fonctionnement est limitée à 70 % ;
- 2) Si la plage de tension d'entrée est comprise entre 180 V et 190 V, la capacité de fonctionnement est limitée à 75 % ;
- 3) Si la plage de tension d'entrée est comprise entre 190 V et 198 V, la capacité de fonctionnement est limitée à 85 %.

7.3. Dépannage

Problème	Causes possibles et solutions
La pompe est ne démarre pas	<ul style="list-style-type: none"> • Panne de courant, câblage débranché ou défectueux. • Fusibles grillés ou surcharge thermique ouverte. • Vérifiez que l'arbre du moteur tourne librement et qu'il n'y a aucun obstacle sur son chemin. • En raison d'une longue période d'inactivité. Débranchez l'alimentation électrique et tournez manuellement l'arbre du moteur arrière plusieurs fois à l'aide d'un tournevis.
La pompe est ne remplit pas	<ul style="list-style-type: none"> • Boîtier de pompe/crépine vide. Assurez-vous que le corps de la pompe/crépine est rempli d'eau et que le joint torique du couvercle est propre. • Connexions desserrées côté aspiration. • Le panier, la crépine ou le panier de l'écumoire est obstrué par de la saleté. • Le côté aspiration est bouché. • Si la distance entre l'entrée de la pompe et le niveau du liquide est supérieure à 2 m, la hauteur d'installation de la pompe doit être réduite.
Faible débit d'eau	<ul style="list-style-type: none"> • La pompe ne s'amorce pas. • Air entrant dans le collecteur d'admission. • Un panier rempli de terre. • Niveau d'eau insuffisant dans la piscine.
Niveau de bruit pompes	<ul style="list-style-type: none"> • Fuite d'air dans la conduite d'aspiration, cavitation causée par une conduite d'aspiration restreinte ou sous-dimensionnée ou une fuite dans un joint, faible niveau d'eau dans la piscine et décharge de la conduite de retour sans restriction. • Vibrations causées par une mauvaise installation, etc.

7.4. Code d'erreur

Lorsque l'appareil détecte un défaut, il s'arrête automatiquement et affiche un code d'erreur. Après un arrêt de 15 secondes, vérifiez si le défaut est résolu. Si elle est effacée, la pompe fonctionnera à nouveau.

Article	Code d'erreur	Détails	
1	E001	Description	Tension d'entrée anormale : la tension d'alimentation est hors norme, dans la plage de 165 V à 275 V.
		Processus	La pompe s'arrête automatiquement pendant 15 secondes et continue à fonctionner s'il détecte que la tension d'alimentation est dans la plage.
2	E002	Description	Surintensité de sortie : le courant de crête de la pompe est supérieur au courant de protection.
		Processus	La pompe s'arrêtera automatiquement pendant 15 secondes puis recommencera à fonctionner ; si cela se produit trois fois de suite, la pompe s'arrêtera et devra être vérifiée et redémarrée manuellement.

3	E101	Description	Surchauffe du dissipateur thermique : la température du dissipateur thermique atteint 91 °C pendant 10 secondes°C.
		Processus	La pompe s'arrêtera automatiquement pendant 30 secondes et continuera à fonctionner si elle détecte que la température du radiateur est inférieure à 81°C.
4	E102	Description	Erreur du capteur de radiateur : le capteur de radiateur détecte un circuit ouvert ou un court-circuit.
		Processus	La pompe s'arrêtera automatiquement pendant 15 secondes et reprendra son fonctionnement si elle détecte que le capteur du radiateur n'est pas ouvert ou en court-circuit.
5	E103	Description	Erreur de la carte contrôleur principale : la carte contrôleur principale est défectueuse.
		Processus	La pompe s'arrêtera automatiquement pendant 15 secondes puis recommencera à fonctionner ; si cela se produit trois fois de suite, la pompe s'arrêtera et devra être vérifiée et redémarrée manuellement.
6	E104	Description	Protection contre les défauts de phase : les câbles du moteur ne sont pas connectés au secteur carte d'entraînement principale.
		Processus	La pompe s'arrêtera automatiquement pendant 15 secondes puis recommencera à fonctionner ; si cela se produit trois fois de suite, la pompe s'arrêtera et devra être vérifiée et redémarrée manuellement.
7	E105	Description	Panne du circuit d'alimentation CA : lorsque l'alimentation de la pompe est coupée La tension de polarisation du circuit d'échantillonnage est en dehors de la plage de 2,4 V ~ 2,6 V.
		Processus	La pompe doit être éteinte et redémarrée manuellement.
8	E106	Description	Tension continue anormale : la tension continue est hors de la plage de 210 V à 420 V.
		Processus	La pompe s'arrêtera automatiquement pendant 15 secondes puis recommencera à fonctionner ; si cela se produit trois fois de suite, la pompe s'arrêtera et devra être vérifiée et redémarrée manuellement.
9	E107	Description	Protection PFC : la protection PFC se produit sur la carte contrôleur principale.
		Processus	La pompe s'arrêtera automatiquement pendant 15 secondes puis recommencera à fonctionner ; si cela se produit trois fois de suite, la pompe s'arrêtera et devra être vérifiée et redémarrée manuellement.
10	E108	Description	Surcharge de puissance du moteur : la puissance du moteur dépasse 1,2 fois la puissance nominale
		Processus	La pompe s'arrêtera automatiquement pendant 15 secondes puis recommencera à fonctionner ; si cela se produit trois fois de suite, la pompe s'arrêtera et devra être vérifiée et redémarrée manuellement.
11	E201	Description	Erreur PCB : lorsque l'alimentation de la pompe est coupée, la tension de polarisation est le circuit d'échantillonnage est hors de la plage de 2,4 V ~ 2,6 V.
		Processus	La pompe doit être éteinte et redémarrée manuellement.

12	E203	Description	Erreur de lecture de l'heure RTC : la lecture et l'écriture des informations sur l'horloge de la minuterie RTC sont incorrectes.
		Processus	La pompe doit être éteinte et redémarrée manuellement.
13	E204	Description	Échec de lecture de l'EEPROM sur la carte d'affichage : lecture et écriture dans la mémoire Les informations EEPROM sur la carte d'affichage sont incorrectes.
		Processus	La pompe doit être éteinte et redémarrée manuellement.
14	E205	Description	Erreur de communication : la communication entre la carte d'affichage et la carte contrôleur principale prend 15 secondes.
		Processus	La pompe s'arrêtera automatiquement pendant 15 secondes et reprendra son fonctionnement si elle détecte que la communication entre la carte d'affichage et la carte contrôleur principale prend 1 seconde.
15	E207	Description	Protection pour fonctionnement sans eau : La pompe est sans eau.
		Processus	Arrêtez manuellement la pompe, remplissez-la d'eau et redémarrez-la. Si cela se produit deux fois de suite, la pompe s'arrêtera et devra être vérifiée manuellement.
16	E209	Description	Perte de pression de remplissage : La pompe ne peut pas s'auto-amorcer pour des raisons telles qu'un dépassement de la plage d'aspiration ou une tuyauterie trop complexe.
		Processus	Vérifiez la pompe ou la tuyauterie pour détecter les fuites, puis remplissez-la d'eau et redémarrez.

8.ENTRETIEN

Videz fréquemment le panier-filtre. La poubelle doit être vérifiée à travers le couvercle transparent et vidée lorsqu'il y a une quantité évidente à l'intérieur.

impuretés. Les instructions suivantes doivent être suivies :

- 1) Débranchez l'alimentation.
- 2) Dévissez le couvercle du panier-filtre dans le sens inverse des aiguilles d'une montre et retirez-le.
- 3) Soulevez le panier de la crépine.
- 4) Videz les déchets piégés de la poubelle et rincez-la si nécessaire.

Attention : Ne pas cogner le panier en plastique contre une surface dure, car cela pourrait l'endommager.

- 5) Vérifiez que le panier ne présente aucun signe de dommage et remplacez-le.
- 6) Vérifiez que le joint torique du couvercle n'est pas étiré, déchiré, fissuré ou autrement endommagé
- 7) Remettez le couvercle, un serrage à la main suffit.

Remarque : une inspection et un nettoyage réguliers du panier filtrant contribuent à prolonger sa durée de vie.

9.GARANTIE ET EXCEPTIONS

Si un défaut apparaît pendant la période de garantie, le fabricant, à sa discrétion, réparera ou remplacera cet article ou cette pièce à frais propres. Les clients doivent suivre la procédure de réclamation pour bénéficier des avantages de cette garantie.

La garantie est annulée en cas d'installation incorrecte, de fonctionnement incorrect, d'utilisation, de manipulation ou d'utilisation inappropriée.

pièces de rechange non originales.

10.DISPOSITION



Lors de l'élimination du produit, veuillez séparer les déchets en déchets d'équipements électriques et électroniques ou jetez-le dans votre système local de collecte des déchets.

La collecte et le recyclage séparés des équipements usagés au moment de leur élimination contribueront à garantir que recyclé d'une manière qui protège la santé humaine et l'environnement.

Contactez votre autorité locale pour savoir où vous pouvez déposer votre pompe à eau pour recyclage.

VÁGNER POOL sro

Nad Safinou II 348, 252 50 Vestec, République tchèque

www.vagnerpool.com

info@vagnerpool.com