

## FONTOS BIZTONSÁGI TUDNIVALÓK

**Először olvassa el ezt az útmutatót, mielőtt megkezdene a termék összeszerelését, és pontosan kövesse az utasításokat. Őrizze meg későbbi felhasználás céljából.**

# Frame Pool Set Rondo

305 cm - 732 cm Modellek



Szimbolikus fénykép. A tartozékok nem tartoznak a medence szállítási terjedelméhez.

Nagyszerű ez a medence, nem igaz? Ha kedve támadna kipróbálni más Intex-termékeket is, mint pl. medencetartozékainkat vagy légágyainkat, a játékokat vagy csónakokat..., akkor egyszerűen látogasson el honlapunkra a [www.steinbach.at](http://www.steinbach.at). Termékeink szaktereskedésekben is kaphatók. A folyamatos termékfejlesztés érdekében az INTEX fenntartja magának az adatok, képek vagy frissítések (termékspecifikációk) előzetes bejelentés nélküli módosításának jogát!

 **INTEX**®

©2016 Intex Marketing Ltd. - Intex Development Co. Ltd. - Intex Trading Ltd. - Intex Recreation Corp.

All rights reserved/Tous droits réservés/Todos los derechos reservados/Minden

jog fenntartva. Printed in China/Imprimé en Chine/Impreso en China/Nyomatatva Kínában.

®™ Trademarks used in some countries of the world under license from/®™ Marques utilisées dans certains pays sous licence de/Marcas registradas utilizadas en algunos países del mundo bajo licencia de/Az áruvédjegyek a világ néhány országában a következő cég licencével használatosak:/Intex Marketing Ltd. to/à/a/ Intex Trading Ltd., Intex Development Co. Ltd., G.P.O Box 28829, Hong Kong & Intex Recreation Corp., P.O. Box 1440, Long Beach, CA 90801 • Distributed in the European Union by/Distribué dans l'Union Européenne par/Distribuido en la unión Europea por/Értékesítés az Európai Unióban/Intex Trading B.V., Venneveld 9, 4705 RR Roosendaal – The Netherlands  
[www.intexcorp.com](http://www.intexcorp.com)

## TARTALOMJEGYZÉK

<b>Figyelmeztetés / Fontos Biztonsági előírások.....</b>	<b>3-4</b>
<b>Alkatrész- referencia .....</b>	<b>5-6</b>
<b>Összeszerelési útmutató .....</b>	<b>7-9</b>
<b>A medence karbantartása és tisztítása.....</b>	<b>10-11</b>
<b>Gyakran fellépő problémák a medencében .....</b>	<b>10</b>
<b>A medence megszáritása és szétszerelése .....</b>	<b>11</b>
<b>Tárolás.....</b>	<b>11-12</b>
<b>Általános biztonsági útmutatások.....</b>	<b>12</b>
<b>Korlátozott garancia.....</b>	<b>13</b>

### **Bevezetés:**

Köszönjük, hogy Ön egy Intex-medence megvásárlása mellett döntött. Szánjon néhány percet az összeszerelési útmutató elolvasására, mielőtt hozzálátna a medence felállításához. Ezáltal megkapják a szükséges információt, hogy a medence élettartamát meghosszabbítsák, valamint biztonságot és fürdözési élvezeteket garantáljanak. A medence felállítása előtt tekintse meg a videót. A felállításhoz legalább 2-3 személy szükséges, természetesen gyorsabban megy a munka, ha valaki még besegít. Az összeszereléshez nincs szükség szerszámra.

# FONTOS BIZTONSÁGI ELŐÍRÁSOK

Olvassa el és tartsa be az összes utasítást, mielőtt a terméket üzembe venné!

## ⚠ FIGYELMEZTETÉS

- **A gyermekek és fogyatékos emberek állandó, megfelelő felügyelete felnőttek által fontos.**
- Tegyenek biztonsági intézkedéseket, hogy ne kerüljön sor a medence nemkívánatos használatára.
- Biztonsági intézkedésekkel gondoskodjon a gyermekek és háziállatok védelméről.
- A medencét és tartozékait csak felnőttek építhetik fel és szerelhetik le.
- Soha nem szabad beleugrani a medencébe, vagy lemerülni benne.
- A biztonságos felépítés biztosításához a medencét biztos és tömör alapra állítsák fel. Különben megtörténhet, hogy a medence összecsucskodik és a medencében található személyek a medencéből kisodródhatnak és megsérülhetnek.
- Annak érdekében, hogy megelőzzék a felfújható gyűrű sérülését vagy a víz kifolyását, nem szabad nekitámaszkodni, vagy nyomást gyakorolni rá. Senkinek ne engedje meg, hogy a medence oldalán üljön, ill. hogy oda felmásszon.
- Kérjük, távolítsa el minden használaton kívüli vízi játékot a medencéből és annak környékéről, mivel az ilyen játékszerek vonzzák a kisgyermeket.
- Távolítsa el a medencétől a karosszékeket, asztalokat vagy más olyan tárgyakat, amelyek gyermekeknek mászósegédletet nyújtanának.
- Ügyeljen arra, hogy a biztonsági felszerelés a medencénél legyen, valamint hogy a segélyhívó számok ott legyenek a legközelebbi telefonnál rendelkezésre álljanak. Példák a mentőfelszerelésre: A parti őrség által engedélyezett gyűrűs bója kötéllel, egy legalább 366 cm hosszú mentőrud.
- Soha ne ússzon egyedül és ezt soha ne engedje meg másoknak sem.
- A medencéjüket mindig tartsák tisztán és rendben. Kívülről a medence aljának mindig látszania kell.
- Ha éjszaka kívánja használni a medencét, ügyeljen arra, hogy minden figyelmeztetés, a létra, a medence alja és a környezet kellő mértékben megvilágított legyen.
- Alkohol vagy drogok hatása alatt soha nem szabad használni a medencét!
- Vigyázat: Figyelem! A lefedett medencétől a gyermekeket távol kell tartani, mivel belegabalyodhatnak a takaróponyvába, és így a medencébe fulladhatnak vagy súlyos sérüléseket szenvedhetnek.
- A lefedőponyvákat a medence használata előtt teljesen el kell távolítani. Ügyeljen arra, hogy a ponyva alatt kisgyermek és felnőtt ne tartózkodjanak, mivel így nem lesznek láthatóak.
- Ne fedje le a medencét, ha használni kívánja azt.
- A medence körüli területet tartsa tisztán, hogy megelőzze az elcsúszásból vagy elesésből eredő sérüléseket megelőzhesse.
- A vizet tartsa tisztán, így is óvja a medence használóit betegségek ellen.
- A medence használati tárgy. Ügyeljen a medence helyes karbantartására. Gyakran már a vízminőség túlzott vagy gyorsan bekövetkező leromlása is károsíthatja a medencét. Ennek következtében megtörténhet, hogy a medencéből nagy mennyiségű víz folyik ki.
- Ez a medence csak szabadban történő használatra alkalmas.
- Ha várhatóan hosszabb ideig nem használja majd a terméket, akkor teljesen ürítse ki azt, és az üres terméket tárolja biztonságos módon, hogy abban ne tudjon összegyűlni az esővíz vagy más forrásból származó víz, és gondoskodjon róla, hogy erős széllesek ne tudják azt elfújni. Ehhez lásd a tárolási utasítást is.
- Annak biztosítására, hogy a víz naponta legalább egyszer át legyen forgatva, ajánlatos, hogy a szűrőszivattyút az úszómedence használata közben is bekapcsolják. A szűrőszivattyú szükséges üzemórái nak pontosabb kiszámítása érdekében olvassa át a használati útmutatót.

**A BIZTONSÁGI LEZÁRÁSOK VAGY A MEDENCETAKARÓ NEM PÓTOLHATJÁK A FELNŐTTEK ÁLTALI FOLYAMATOS ÉS KOMPETENS FELÜGYELETET. A FELNŐTTEK KÖTELESEK FELVÁLLALNI AZ ÚSZÓMESTER SZEREPÉT ÉS ÜGYELNI A FÜRDŐZŐK BIZTONSÁGÁRA, KÜLÖNÖSEN HA A MEDENCÉBEN VAGY ANNAK KÖZELÉBEN GYERMEKEK IS VANNAK.**

**HA NEM TARTJA BE EZEKET A FIGYELMEZTETÉSEKET, AKKOR AZ TÁRGYI KÁROKAT ÉS SÚLYOS, AKÁR HALÁLÓS SÉRÜLÉSEKET VONHAT MAGA UTÁN!**

### Megjegyzés:

A medence tulajdonosainak meg kell ismerkedniük a helyi vagy állami szabályokkal és törvényekkel a gyermekek biztonságára, biztonsági akadályokra, világításra és más biztonsági óvintézkedésekre vonatkozóan. Vevőink részére javasolt a helyi információs pontok megkeresése, ahol további részletekkel szolgálhatnak.

## FONTOS BIZTONSÁGI ELŐÍRÁSOK

Olvassa el és tartsa be az összes utasítást, mielőtt a terméket üzembe venné! Jelen figyelmeztetések, útmutatók és biztonsági előírások a vízben való pihenés általános veszélyeire vonatkoznak, de nem terjedhetnek ki minden helyzet összes veszélyére és kockázatára. Legyen óvatos, az egészséges józan ész és a helyes ítéletképesség nagyon fontos fürdőzés közben. Őrizze meg későbbi felhasználás céljából. A csomagolást figyelmesen olvassa el és őrizze meg későbbi felhasználás céljából.

### Általánosan

- Rendszeresen ellenőrizze a csapszegek, csapok és csavarok rozsdásodását, és ellenőrizze, nincsenek-e szálkák vagy éles élek, melyek esetleg sérüléseket okozhatnak (elsősorban az érinthető felületeken).

### Az úszni nem tudók biztonsága

- A nem gyakorlott úszóknál folyamatosan biztosítani kell azok megszakítás nélküli, aktív és alapos felügyeletét kompetens felnőtt személy által (különös tekintettel arra, hogy a fulladásveszély elsősorban az öt évnél fiatalabb gyermekeket fenyegeti).
- Jelöljön ki egy kompetens felnőttet, aki a medencét minden használat folyamán felügyeli.
- A gyakorlatlan úszóknak és az úszni nem tudóknak egyéni védőfelszerelést kell viselniük a medence használata során.
- Mikor a medence használaton kívül vagy felügyelet nélkül van, akkor távolítsa el minden játékot a medencéből és környezetéből, hogy azok ne irányítsák a gyermekek figyelmét a medencére.

### Biztonsági berendezések

- Ajánlatos zárat felszerelni (és valamennyi ajtót és ablakot - ha lehetséges - biztosítani), megakadályozandó, hogy illetéktelenek hozzáférjenek az úszómedencéhez.
- A záruk, medencetakarók, a medencerasztó vagy hasonló biztonsági berendezések jó segédeszközök, de azok nem helyettesíthetik a felnőtt általi folyamatos és kompetens felügyeletet.

### Biztonsági felszerelés

- Ajánlatos a medencénél mentőkészülékeket (pl. mentőövet) tartani.
- A medence közelében tartson készenlétben működőképes telefont és a segélyhívó számok jegyzékét.

### A medence biztonságos használata

- Valamennyi használót - főként a gyermekeket - buzdítsa arra, hogy tanuljanak meg úszni.
- Sajátítsa el az életmentő intézkedéseket (újraélesztést) és ez irányú ismereteit rendszeresen frissítse fel. Ez vészhelyzetben életmentő lehet.
- A medence valamennyi használóját, beleértve a gyermekeket is, tanítsa meg arra, hogy mit kell tenni vész helyzetben.
- Soha ne ugorjon a sekély vízbe. Ez súlyos sérüléseket vagy halált okozhat.
- Ne használja a medencét, ha alkoholt fogyasztott vagy gyógyszereket szed; ez hátrányosan befolyásolhatja Önt a medence biztonságos használatában.
- Ha medencetakarót használ, azt a medencébe lépés előtt a medence teljes felületéről távolítsa el.
- A medence használóit óvja a vízzel kapcsolatos betegségektől, ennek érdekében biztosítsa a medencevíz kezelését és ügyeljen a megfelelő higiénére.
- A vegyszereket (pl. vízkezelő szerek, tisztító- vagy fertőtlenítőszer) tartsa gyermekek számára nem elérhető helyen.
- Az eltávolítható létrákat javasolt vízszintes felületen felállítani.
- Vegye figyelembe és tartsa be a medence falán található figyelmeztetéseket és biztonsági jelzéseket.

## ALKATRÉSZ-REFERENCIA

Mielőtt a termék összeszerelését elkezdene, szakítson egy kevés időt arra, hogy ellenőrizze a tartalmat, és megismerkedjen az egyes részekkel.

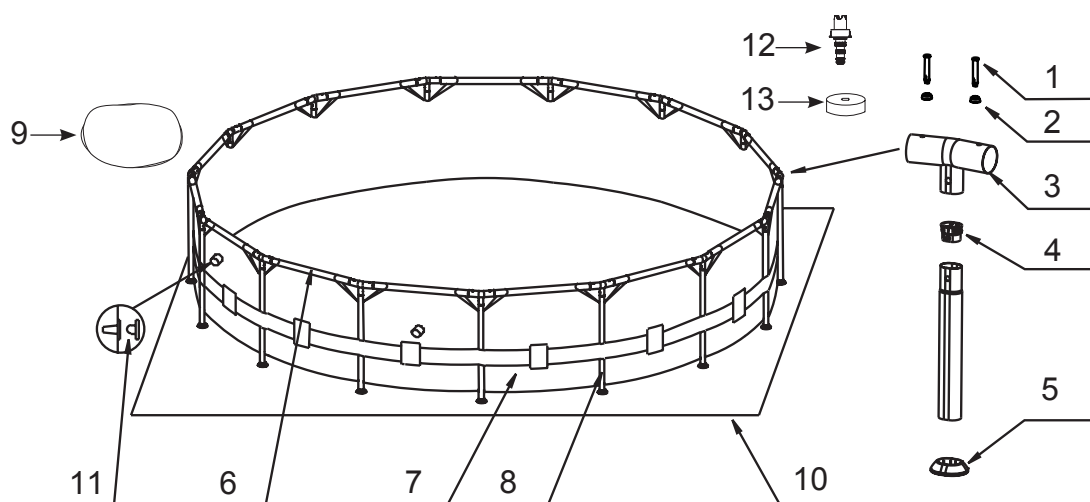

**MEGJEGYZÉS:** A rajzok csak illusztrációs célokat szolgálnak, azok adott esetben eltérhetnek a terméktől.

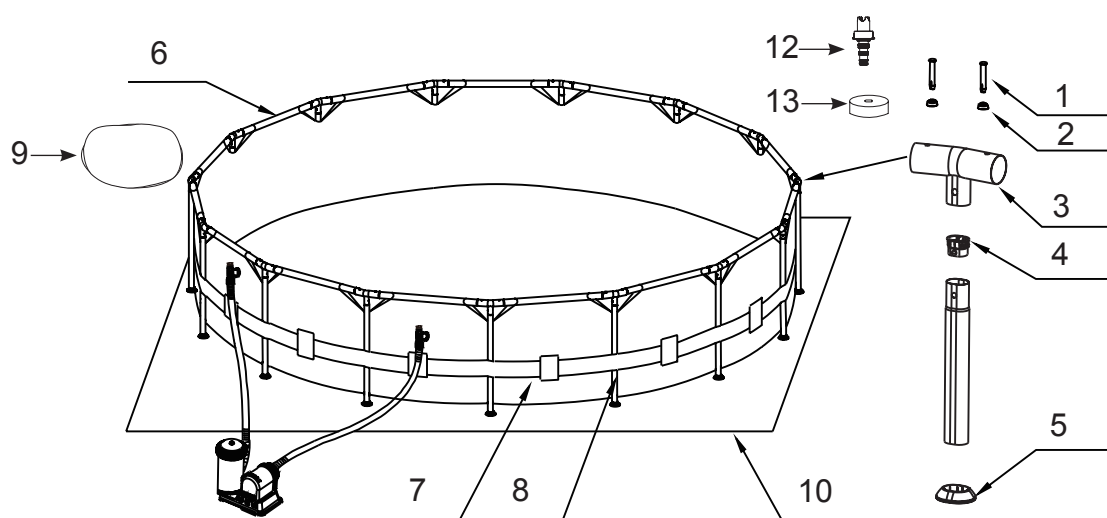

**MEGJEGYZÉS:** A rajzok csak illusztrációs célokat szolgálnak, azok adott esetben eltérhetnek a terméktől.

**18' (549 cm) & 24' (732 cm) modellek**  
(Az oldalrészek mennyisége a medence méretétől függ)

ALKATRÉSZ-SZÁM	LEÍRÁS	MEDENCE MÉRET & MENNYISÉG							
		10' (305 cm)	12' (366 cm)	13' (396 cm)	14' (427 cm)	15' (457 cm)	16' (488 cm)	18' (549 cm)	24' (732 cm)
1	CSAPSZEG (2 KÜLÖN)	22	26	28	30	32	34	38	50
2	GUMITÖMITÉS (2 KÜLÖN)	22	26	28	30	32	34	38	50
3	T-ALAKÚ ÖSSZEKÖTŐELEM	10	12	13	14	15	16	18	24
4	V-ALAKÚ SZORÍTÓ	10	12	13	14	15	16	18	24
5	TÁMFA-KUPAK	10	12	13	14	15	16	18	24
6	VÍZSZINTES RÜD	10	12	13	14	15	16	18	24
7	MEDENCEFÓLIA (LEERESZTŐSZELEP-FEDELET IS IDEÉRTVE)	1	1	1	1	1	1	1	1
8	FÜGGŐLEGES TÁMFA (V-ALAKÚ SZORÍTÓ BELEÉRTVE)	10	12	13	14	15	16	18	24
9	MEDENCE BURKOLAT (OPCIONÁLIS)				1	1	1	1	1
10	ALAP FÓLIA (OPCIONÁLIS)					1	1	1	1
11	DUGÓ A SZÜRÖCSATLAKOZÁSHOZ (1 KÜLÖN)	3	3	3	3	3	3		
12	LEERESZTŐKÉSZÜLÉK	1	1	1	1	1	1	1	1
13	LEERESZTŐSZELEP-FEDÉL	1	1	1	1	1	1	2	2

ALKATRÉSZ-SZÁM	LEÍRÁS	10' X 30"	12' X 30"	12' X 33"	12' X 39"	12' X 48"	13' X 39"	14 X 42"
		(305cm X 76cm)	(366cm X 76cm)	(366cm X 84cm)	(366cm X 99cm)	(366cm X 122cm)	(396cm X 99cm)	(427cm X 107cm)
PÓTALKATRÉSZ SZÁMA								
1	CSAPSZEG (2 KÜLÖN)	10312	10312	10312	10312	10312	12136	12136
2	GUMITÖMITÉS (2 KÜLÖN)	10648	10648	10648	10648	10648	10648	10648
3	T-ALAKÚ ÖSSZEKÖTŐELEM	12451	12452	12452	12452	12452	12462	12462
4	V-ALAKÚ SZORÍTÓ	12453	12453	12453	12453	12453	12464	12464
5	TÁMFA-KUPAK	12454	12454	12454	12454	12454	12465	12465
6	VÍZSZINTES RÜD	12118	12118	12118	12118	12118	12458	12458
7	MEDENCEFÓLIA (LEERESZTŐSZELEP-FEDELET IS IDEÉRTVE)	12448	12449	12532	12533	11984	12534	12468
8	FÜGGŐLEGES TÁMFA (V-ALAKÚ SZORÍTÓ BELEÉRTVE)	12450	12450	12537	12538	12539	12540	12460
9	MEDENCE BURKOLAT (OPCIONÁLIS)							11054
10	ALAP FÓLIA (OPCIONÁLIS)							
11	DUGÓ A SZÜRÖCSATLAKOZÁSHOZ (1 KÜLÖN)	10127	10127	10127	10127	10127	10127	10127
12	LEERESZTŐKÉSZÜLÉK	10201	10201	10201	10201	10201	10201	10201
13	LEERESZTŐSZELEP-FEDÉL	10649	10649	10649	10649	10649	10649	10649

ALKATRÉSZ-SZÁM	LEÍRÁS	15' X 33"	15' X 36"	15' X 42"	15' X 48"	16' X 48"	18' X 48"	24' X 52"
		(457cm X 84cm)	(457cm X 91cm)	(457cm X 107cm)	(457cm X 122cm)	(488cm X 122cm)	(549cm X 122cm)	(732cm X 132cm)
PÓTALKATRÉSZ SZÁMA								
1	CSAPSZEG (2 KÜLÖN)	12136	12136	12136	12136	12136	12536	12536
2	GUMITÖMITÉS (2 KÜLÖN)	10648	10648	10648	10648	10648	10648	10648
3	T-ALAKÚ ÖSSZEKÖTŐELEM	12463	12463	12463	12463	12463	12472	12474
4	V-ALAKÚ SZORÍTÓ	12464	12464	12464	12464	12464	12475	12475
5	TÁMFA-KUPAK	12465	12465	12465	12465	12465	12476	12476
6	VÍZSZINTES RÜD	12458	12458	12458	12458	12458	12470	12470
7	MEDENCEFÓLIA (LEERESZTŐSZELEP-FEDELET IS IDEÉRTVE)	12455	12535	12456	12457	12467	12468	12469
8	FÜGGŐLEGES TÁMFA (V-ALAKÚ SZORÍTÓ BELEÉRTVE)	12459	12541	12460	12461	12461	12471	12473
9	MEDENCE BURKOLAT (OPCIONÁLIS)	18901	18901	18901	18901	10754	18937	18929
10	ALAP FÓLIA (OPCIONÁLIS)	18932	18932	18932	18932	18927	18933	18935
11	DUGÓ A SZÜRÖCSATLAKOZÁSHOZ (1 KÜLÖN)	10127	10127	10127	10127	10127		
12	LEERESZTŐKÉSZÜLÉK	10201	10201	10201	10201	10201	10201	10201
13	LEERESZTŐSZELEP-FEDÉL	10649	10649	11044	11044	11044	11044	11044

## A MEDENCE FELÉPÍTÉSE

### FONTOS INFORMÁCIÓ A FELÁLLÍTÁSI HELYHEZ ÉS A TALAJ ELŐKÉSZÍTÉSÉHEZ

#### FIGYELMEZTETÉS

- A medencét olyan helyen kell felállítani, ahol kizárhatják, hogy bárki illetéktelenül, akaratlanul vagy felügyelet nélkül beelérjen.
- Biztonsági intézkedésekkel gondoskodjon a gyermekek és háziállatok védelméről.
- A biztonságos felépítés biztosításához a medencét biztos és tömör alpra állítsák fel. Ellenkező esetben megtörténhet, hogy a medence összecscsodik és a medencében található személyek a medencéből kisodródhatnak és megsérülnek.
- **FIGYELEM:** A szűrőszivattyút csak olyan aljzathoz csatlakoztassák, amely egy hibaáram-védőkapcsolón (FI), illetve (30 mA-es) hibaáram-védőberendezésen át biztosítva van. Áramütés veszélyének minimalizálása érdekében ne használjon hosszabbító kábeleket, időkapcsoló órákat, adapter- vagy konverter kapcsolódugót arra, hogy a szivattyút az elektromos hálózathoz csatlakoztassa. Szükséges egy megfelelően elhelyezett csatlakozó aljzat használata. Helyezzék el a kábelt olyan helyen, ahol fűnyíró, sövényvágó olló és hasonlók nem sérthetik meg. Vegyék figyelembe a további figyelmeztető útmutatásokat a szűrőszivattyú kezelési utasításában.
- Súlyos sérülések veszélye: A medencét ne próbálja erős szélben összeszerelni.

**Medencéjükhöz keressenek megfelelő felállítási helyet, ennek során vegyék figyelembe az alábbiakat:**

1. Az alapnak **simának és síknak kell lennie**. A medencének nem szabad lejtőn vagy rézsútos alapon állnia.
2. Az alapnak olyan stabilnak kell lennie, hogy az elbírja a feltöltött medence súlyát. A medencét iszapos, homokos vagy laza talajon sem szabad felállítani.
3. A medencét ne állítsa fel teraszon, balkonon, emelvényen, mely a feltöltött medence súlya alatt összeroskadhat.
4. A medence körül hagyjon szabadon egy 1,2 m széles sávot, hogy a gyermekek sehol ne mászhassanak fel a medencére, és úgy beleessenek.
5. A medence alatti fű sérülni fog. A medencéből kifolyt víz károsíthatja a növényeket.
6. Először távolítsa el az összes agresszív fűfélélt. Bizonyos fűfajták, mint a St. Augustine vagy a Bermuda, átüthetnek a medencefólián. Amennyiben fű nőne a medencefólián át vagy bele a fóliába, az nem gyártási hiba, így nem is számít garanciális esetnek.
7. A területen fontos, hogy a medence minden használata és/vagy hosszabb ideig való tárolása esetén legyen lehetőség a medencevíz elvezetésére.

## FONTOS

Mielőtt bárkinek megengedné a medence használatát, kérjük, magyarázza el az érintett személyeknek a felhasználói kézikönyvben található használati utasításokat. Családtagjaival rögzítse a pontos szabályokat. Ezeket a szabályokat és útmutatásokat rendszeresen beszélje meg a medencét használó minden személlyel, így a vendégekkel is.



## A MEDENCE FELÉPÍTÉSE (folytatás)

Ezt a medencét Intex Krystal Clear™ szűrőszivattyúval is kínáljuk. Óvatosan nyissa ki a kartondobozt, amelybe a medence fólia, az összekötő rudak, stb. lettek csomagolva.

A becsült összeszerelési idő 30-60 perc. (Kérjük, vegyék figyelembe, hogy itt egy körülbelüli irányértékről van szó - mivel az egyedi felépítési idő változhat.)

### 1. A medencefólia előkészítése

- Keressen egy sima és sík, kövektől, ágaktól és más éles tárgyaktól mentes alapot a medencének, hogy a medencefólia ne sérüljön meg.
- A kartondobozt, amely a medence fóliát, támasztókat, stb. tartalmazza, nagyon óvatosan nyissák ki, mivel ez majd a téli hónapok alatt tárolásra használható fel.
- Emelje ki az alátétponyvát (10), és az előkészített helyen ki azt az előkészített helyen, majd terítsék ki az alátét ponyvára a medence fóliát, a ennek során a helyes oldalon kell lennie (ott, ahol a víz jobban leereszthető). A medencét úgy helyezze el, hogy a leeresztőszelep NE a ház irányába mutasson.

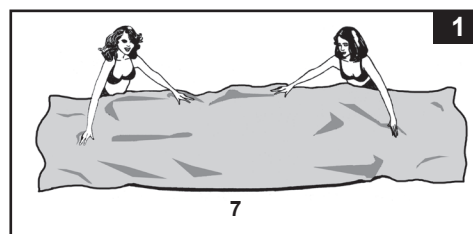

**FONTOS: A medencét mindig legalább 2 személlyel együtt állítsa fel. A medence fóliát ne húzzák a talajon, mivel így a medence kilyukadhat vagy más módon sérülhet (lásd az 1. rajzot).**

**FONTOS: A medencét mindig legalább 2 személlyel együtt állítsa fel. A medence fóliát ne húzzák a talajon, mivel így a medence kilyukadhat vagy más módon sérülhet (lásd az 1. rajzot).**

- A ponyva elhelyezése során a tömlőcsatlakozásoknak vagy -nyílásoknak az áramforrás irányába kell mutatniuk. A felépített medence külső végének az áramcsatlakozáshoz, mely az opcionálisan elérhető szűrőszivattyúhoz szükséges.

### 2. A keret összeszerelése

- A medencekeret támfái (8) és a rudak (6) különbözőek. Legnagyobb átmérőjűek a vízszintes rudak, amelyeket a medence felső részénél a huroknyílásokon át kell befűzni. Az oszlopok kisebb átmérőjűek. Ezek a rudak és oszlopok beleilleszkednek a T-csatlakozókba (3).

- Amikor a rudakat befűzik a hurkokba, mindig azonos irányba haladjanak. Ha a rudak megfelelően el vannak helyezve, fogjanak egy T-összekötőelemet és az összekötő csapszeget (1). Az összekötőelemet helyezze el a rúd végén, ehhez a csapszeget nyomja át a gumitömítésen át (2) és az előre kifűrt lyukakon. Ezt az eljárást azonos irányban ismételje meg annyiszor, míg nincs az összes csapszeg és összekötőelem egymással összekötve (lásd 2.1 rajzot).

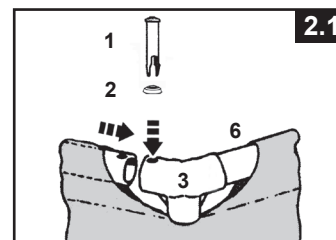

**Az utolsó összekapcsolás nehézkesen valósítható meg.**

**Ha az első és az utolsó darabot egyidejűleg 5 cm-nél jobban megemeli, akkor az összekötőelem jól egymásba csatlakoztatható. Ha mindkét darabot összedugták, lassan csúsztassák lefelé az alkatrészeket a helyes pozíciójukba.**

**A rúd ezután automatikusan a csatlakozódarabba csúszik (lásd ehhez a 2.2 rajzot). Mielőtt folytatná a lábak összeszerelését, folytatnák, biztosítsák, hogy az utolsó teljesen egymásba legyen csatlakoztatva.**

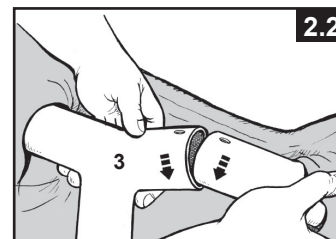



## A MEDENCE FELÉPÍTÉSE (folytatás)

- A továbbiakban rögzítse a függőleges rudakat, ezeket mégpedig ezeket a műanyag heveder alá kell átdugniuk, amely a medencefal közepén található. A függőleges rudakat óvatosan csúsztassa a műanyag heveder alá és a rúd felső végét rögzítse az összekötőelemmel. A rudat tolja be a csatlakozódarab lyukaiba, ehhez pontosan állítsa be a furatokat és az összekötő csapszegeket. A rúd alsó végét szúrja bele a fedélbe (5) (lásd a 3. rajzot is).

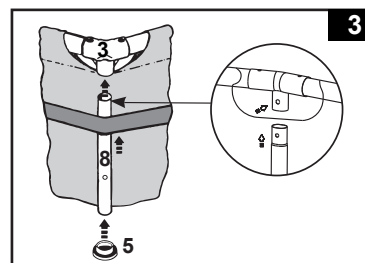

- 2 - 3 ponton fogja meg a keret felső rúdjaikat, helyen és rázzák meg a medencét, hogy meggyőződjenek arról, miszerint az összes csatlakozódarab és rúd jól van rögzítve. Győződjön meg róla, hogy az összes csapszeg megfelelően került elhelyezésre, ehhez nyomja be azokat a furatokba (lásd a 4.1 rajzot).

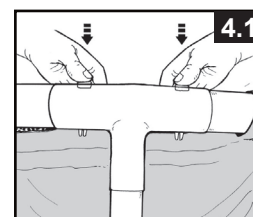

- Húzza meg a függőleges rudak alsó végét, hogy megbizonyosodjon arról, hogy a rudak a fehér kötél mögött vannak. A rudaknak pontosan függőleges beállításúaknak kell lenniük.

### 3. A medence feltöltése

- A szűrőszivattyú nélküli medencéknél, melyeknél az oldalfalak tömlőcsatlakozásokkal rendelkeznek (488 cm & kisebb medencék) használjon kettőt a három dugóból (11), és ezeket a medence belső oldaláról dugja be a fekete szűrőszivattyú csatlakozásokba, hogy a feltöltéskor a víz ne folyhasson ki. Ha a medencét szűrőszivattyúval vásárolták, úgy először a Krystal Clear™ szűrőszivattyú kezelési utasítását olvassák el majd ezután folytassák a medence összeszerelését.

- Mielőtt a medence feltöltését elkezdené, ügyeljen arra, hogy a dugók belül és kívül jól zárjanak. A medencét max. 2-3 cm vízzel töltsék fel.

**FONTOS:** Ha a medencében a víz az egyik oldalra tolódik, akkor a medence nem áll teljesen vízszintesen. Ha a medencét egyenetlen alapra állították fel, ennek az a következménye, hogy a víz az egyik oldalra húzódik és az oldalfal kiöblösödik. Ha a medence nem egyenesen áll, a vizet le kell eresztelniük, a talajt ki kell egyengetniük vagy pedig a medencét más helyen kell felállítani és ismét fel kell tölteniük.

- Kezdje el a maradandó ráncok kisimítását (a medence belső oldalától), olyan módon, hogy összenyomja a medencefenék és az oldalfal találkozási pontját. Nyugodtan a medence oldalfala alá is benyúlhat (a medence külső oldalától kezdve) és kifelé húzhatja azt. Amennyiben a fenékfólia ráncot vet, úgy azt 2 főnek minden oldalról ki kell húznia, így eltávolíthatja a ráncokat.

- A vizet nem sokkal a belső varrat vonala alatti szintig szabad feltölteni. (lásd a 4.2 rajzot)

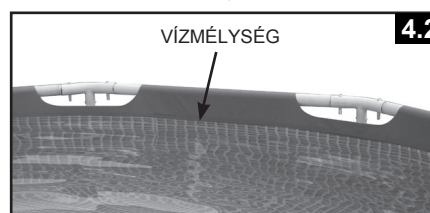

## MEDENCE KARBANTARTÁS ÉS MEDENCE KÉMIA

### ⚠ FIGYELMEZTETÉS

#### NE FELEDJÉK

- Tartsa tisztán a vizet, ezzel a medence használóit is megvédheti a betegségekkel szemben.
- A medencéjüket mindig tartsák tisztán és rendben. Kívülről a medence aljának mindig látszania kell.
- Vigyázat: Figyelem! A lefedett medencétől a gyermekeket távol kell tartani, mivel belegabalyo dhatnak takaróponyvába, és így megfulladjanak vagy súlyos sérüléseket szenvedjenek.

#### A víz kezelése

A helyes vízösszetétel a legfontosabb tényező a fólia anyagának élettartama növelése, valamint annak kinézetének, és a tiszta és egészséges víz biztosításának tekintetében. A vízminőséget tesztermékekkel rendszeresen ellenőrizheti. Vegyék figyelembe a vegyszer gyártójának alábbi utasításait:

1. A klórnak nem szabad a medence fóliával érintkezésbe kerülnie, mielőtt az a vízben teljesen fel nem oldódott. A granulátum vagy tableta alakú klórt előzőleg egy tartályban kell feloldani. Folyékony klór esetén fontos, hogy azt a medence vízával azonnal alaposan összekeverjék.
2. Soha ne keverjenek össze különféle vegyszereket. A medencevízhez a vegyszereket mindig külön adják hozzá és ezeket alaposan keverjék el, mielőtt további vegyszereket töltenének be.
3. Az Intex medence-főlőző és az Intex medencefenék-szívó segítségével medencevíze teljes mértékben medencevíz fenntartásában segítségre legyenek. Kérjük, lépjenek kapcsolatba helyi medence szakkereskedőjükkel.
4. A medence tisztításához ne használjon nagynyomású tisztítóberendezést.

## PROBLÉMAMEGOLDÁS

PROBLÉMA	LEÍRÁS	OK	SEGÍTSÉG
ALGÁK	<ul style="list-style-type: none"> <li>• Zöldes víz.</li> <li>• Zöld vagy fekete szennyeződés-lerakódás a medencefólián.</li> <li>• A medencefólia síkos és/vagy rossz szaga van.</li> </ul>	<ul style="list-style-type: none"> <li>• A klórt és pH-értékeket szabályozni kell.</li> </ul>	<ul style="list-style-type: none"> <li>• Végezzenek „sokk-kezelést” klór túladagolással. Ellenőrizték a pH-értéket és korrigálják azt a medence-szaküzlet által ajánlott értékre.</li> <li>• Tisztítsák meg a medence alját.</li> <li>• Ügyeljenek a helyes klórértékre.</li> </ul>
VÍZBEN ELSZÍNEZŐDÖTT	<ul style="list-style-type: none"> <li>• A víz az első klóros kezelés során kékre, barnára vagy feketére színeződik.</li> </ul>	<ul style="list-style-type: none"> <li>• A vízben található vörösréz, vas vagy magnézium a hozzáadott klór hatására oxidálódik. Ez sok vízforrásnál normális.</li> </ul>	<ul style="list-style-type: none"> <li>• Állítsa be a pH-értéket a javasolt irányértékre.</li> <li>• Hagyja folyamatosan működni a szűrőt, míg a víz nem lesz egészen tiszta.</li> <li>• Cseréljék a a szűrőpatront.</li> </ul>
A VÍZ ZAVAROS VAGY TEJSZERŰ	<ul style="list-style-type: none"> <li>• A víz zavaros vagy tejszerű.</li> </ul>	<ul style="list-style-type: none"> <li>• „Kemény víz” a túl magas pH-érték következtében.</li> <li>• Túl alacsony klórtartalom.</li> <li>• Idegen anyagok a vízben.</li> </ul>	<ul style="list-style-type: none"> <li>• Korrigálják a pH-értéket. A vízkezelés ügyében medence szakkereskedőjéhez a kell fordulni.</li> <li>• Ellenőrizze a klórtartalmat.</li> <li>• Tisztítsák meg vagy cseréljék ki a szűrőt.</li> </ul>
KRÓNIKUSAN ALACSONY VÍZSZINT	<ul style="list-style-type: none"> <li>• Reggel a vízszint alacsonyabb, mint előző este.</li> </ul>	<ul style="list-style-type: none"> <li>• Rész vagy lyuk a medencefóliában vagy a tömlőben, a szorítók nincsenek meghúzva.</li> </ul>	<ul style="list-style-type: none"> <li>• Próbálja meg a mellékelt ragasztókészlettel megjavítani a lyukat.</li> <li>• Húzza meg az összes laza tömlőszorítót.</li> <li>• Cserélje ki a tömlőket.</li> </ul>
LERAKÓDÁSOK A MEDENCE ALJÁN	<ul style="list-style-type: none"> <li>• Szennyeződés vagy homok a medence alján.</li> </ul>	<ul style="list-style-type: none"> <li>• A vízben és a vízen kívüli ugrádozás miatt.</li> </ul>	<ul style="list-style-type: none"> <li>• Használja az INTEX medenceporszívót a tisztításhoz.</li> </ul>
SZENNYEZŐDÉS A VÍZ FELSZÍNÉN	<ul style="list-style-type: none"> <li>• Levelek, stb. ... a víz felszínén.</li> </ul>	<ul style="list-style-type: none"> <li>• A medence túl közel van a fákhöz.</li> </ul>	<ul style="list-style-type: none"> <li>• Használja az INTEX lombmerítő hálót.</li> </ul>

## A MEDENCE KARBANTARTÁSA & LEERESZTÉS



### FIGYELEM

A nem teljesen sík talajon felállítás vagy rosszabb talajminőség a medence komoly károsodását okozhatja.

A medence használata közben nem szabad vegyszereket betölteni, mivel az bőr- és szemirritációt okozhat. A tömény klóroldatok károsíthatják a medencefóliát. Az Intex vállalat, valamint leányvállalatai, szervközpontja, viszonteladói vagy alkalmazottjai semmilyen körülmények között nem vonhatók felelősségre a vízvesztésből, a rossz vízminőségből vagy a víz kezelését szolgáló vegyszerek helytelen használatából eredő költségek miatt. **Tartsanak készletben tartalék szűrőpatronokat és két hetenként cseréljék ki azokat. Medencéjéhez a Krystal Clear™ szűrőszivattyú megvásárlását javasoljuk.**

**Nagy esőzés esetén: Amennyiben a vízállás a maximum-szintet is meghaladja, úgy a medence sérülésének vagy túltöltésének elkerülése érdekében a lehető leggyorsabban engedjék le a vizet.**

### A medence szárítása és tárolása

1. Vegyék figyelembe a medencevíz ártalmatlanítására vonatkozó helyi rendelkezéseket.
2. Ügyeljenek arra is, hogy a kieresztőszelep a helyes pozícióban legyen.
3. Távolítsák el a leeresztőszelep fedelét a medence külső falánál.
4. A kerti locsolótömlő megfelelő végét helyezték a hozzátartozó tömlőadapterhez.
5. A tömlő másik vége abba az irányba mutasson, ahová a víz a háztól biztosan elfolyhat.
6. Csatlakoztassák a tömlőadaptert a leeresztőszelepnél. **FIGYELEM: Miután csatlakoztatta az adaptert a kieresztőszelephez, a víz azonnal elkezd a tömlőn át folyni.**
7. Ha a víz már nem folyik ki magától, akkor emelje meg a medencét a leeresztőszeleppel ellentétes oldalon, hogy a maradék víz is kiürüljön a medencéből.
8. Zárják el a tömlőt és az adaptert, ha elkészültek.
9. A kieresztőszelepet a tároláshoz mindkét oldalon, tehát belül és kívül is el kell zárni.
10. Pótolják a leeresztő sapkát a medence külső oldalán.
11. A medence szétszereléséhez kövesse a felépítési utasítást, de fordított sorrendben, és távolítson el minden apró alkatrészt.
12. Biztosítsák, hogy a medence és valamennyi része teljesen száraz legyen, mielőtt elraktároznák. A burkolatot szárítsák meg a levegőn, napon, míg minden része teljesen száraz nem lesz, mielőtt azt összehajtogatnák (lásd az 5. rajzot). Szórjanak hintőport a medencefóliára, hogy az anyagok egymással ne tapadjanak össze, illetve, hogy felesleges vizet ne szívjon fel.
13. Egy négyzetet kell létrehozni: kezdje az egyik oldalon, a fólia 1/6-át kétszer hajtsák egymásra. A másik oldalon ugyanígy járjanak el (lásd a 6.1 és 6.2 rajzokat is).
14. Ha a két egymással szemben fekvő oldalt befelé hajtogatták, az egyik oldalt egyszerűen hajtsák rá a másikra, mint amikor bezárnak egy könyvet (lásd a 7.1 és 7.2 rajzokat is).
15. A hosszú végeket hajtsák középre (lásd a 8. rajzot).
16. Az egyik véget hajtsák a másikra (mint amikor bezárnak egy könyvet) (lásd a 9. rajzot).
17. A készüléket és a tartozék alkatrészeket száraz helyen tárolják, melynek hőmérséklete 0 °C és 40 °C között van.
18. Az eredeti csomagolást felhasználhatják a tároláshoz.

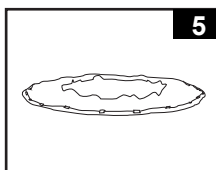

5

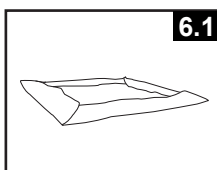

6.1

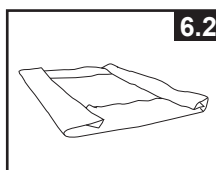

6.2

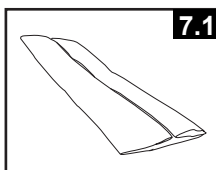

7.1

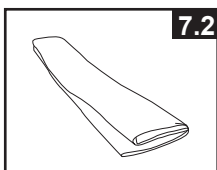

7.2

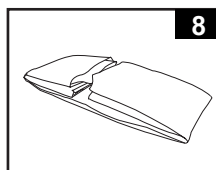

8

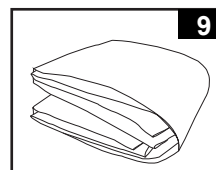

9

## TÉLI ELŐKÉSZÜLETEK

### Használat után a medencét

egyszerűen leürítheti és biztos helyre beraktározhatja. Ha a hőmérséklet 5 Celsius fok alá süllyed, akkor annak érdekében, hogy a medence és tartozékai ne sérüljenek fagyás által, a medencét engedje le, szerelje szét, és megfelelően tárolja el. A jég okozta járok azt eredményezhetik, hogy a medencefólia használhatatlanná válik, ill. legrosszabb esetben el is szakadhat.

Lásd a „Hogyan üríthetem ki a medencém“ c. részt is.

Ha környezetében nem jellemzőek az 5 Celsius fok alatti hőmérsékletek, és úgy dönt, hogy a medencét összeszerelt állapotban hagyja, akkor a következőképpen járjon el:

1. Alaposan tisztítsák meg a medence vizét (ha Easy Set Pool vagy Oval Frame medencéjük van, ellenőrizték, hogy a levegőgyűrű jól fel van fújva).
2. Távolítsák el a habszedő kanalat (ha van) vagy más, a szűrőnél csatlakoztatott alkatrészeket. Szükség szerint cserélje ki a szűrőszitát. Eltárolás előtt ellenőrizze, hogy minden tartozék tiszta és száraz a beraktározás előtt.
3. A megfelelő dugókkal zárja le a befolyó és a leeresztő elemeket (méret: 16' és kisebb). Zárja le a befolyót és a leeresztőszelepet (méret: 17' és nagyobb).
4. Távolítsa el a létrát (ha van), és tárolja biztos helyen. Ellenőrizték, hogy a létra a tárolás előtt teljesen száraz.
5. Távolítsák el a tömlőket az összes csatlakozásról.
6. Télre megfelelő vízkémiai anyagot kell használni. Forduljon a legközelebbi medencekereskedőhöz, a közelükben, mivel jelentős regionális különbségek vannak.
7. Takarja le a medencét INTEX takaróponyvával. **FONTOS: AZ INTEX TAKARÓPONYVA NEM BIZTONSÁGI BURKOLAT.**
8. Tisztítsák meg és ürítsék a szivattyút, szűrőházat és tömlőket. Távolítsák el és ártalmatlanítsák a régi szűrőbetétet (a következő szezonra újat tartsanak készenlétben).
9. A szivattyút és a szűrőelemeket vigyék beltérbe és tartsák biztonságos és száraz helyen, a az ajánlott tárolási hőmérséklet 0 és 40 Celsius fok között van.

## ÁLTALÁNOS BIZTONSÁGI ÚTMUTATÁSOK

Úszómedencéje számos örömet és szórakozást nyújthat Önnek, de a víz kockázatokat is rejt magában. Az esetleges sérülésveszélyek és életveszélyes szituációk elkerülésére olvassák el és feltétlenül tartsák be a termékhez mellékelte biztonsági útmutatásokat Ne feledjék, hogy a csomagolásokon lévő figyelmeztető útmutatások bár sok kockázatot ismertetnek, de természetesen nem az összes lehetségest.

**A biztonság fokozása érdekében, ismerkedjenek meg a következő irányelvekkel, valamint figyelmeztetésekkel, amelyeket az országos biztonsági szervezetek bocsátanak rendelkezésre.**

- Gondoskodjanak a folyamatos felügyeletről. Egy megbízható és rátermett felnőttnek a fürdőmester feladatát vállalnia kell, különösen, ha gyermekek vannak a medencében vagy annak közelében.
- Tanuljon meg úszni.
- Szánjon rá időt és ismerkedjen meg az elsősegélynyújtással.
- Tájékoztassanak mindenkit, aki a medencét felügyeli, a lehetséges veszélyekről, valamint a védőberendezések használatáról, mint például zárt ajtókról, lezárásokról, stb.
- Tájékoztasson minden személyt, beleértve a gyermekeket is, akik a medencét használják, hogy balesetkor mi a teendő.
- A fürdőzés során fontos az ésszerűség és a helyes ítézőképesség.
- Vigyázat, vigyázat, vigyázat.

## GARANCIA

Az Ön Intex medencéje minőségi anyagokból, kiváló megmunkálási minőségben készült. Az összes Intex-terméket gyárilag bevizsgálták és hibátlannak találták. A garancia kizárólag az Intex medencékre vonatkozik.

Ez a korlátozott garancia nem helyettesíti, hanem kiegészíti az Ön jogigényét és jogi eszközeit. Amíg ez a garancia nem egyesíthető az Ön jogigényeinek bármelyikével, addig azok élveznek előnyt. Példa: A fogyasztóvédelmi törvények a teljes EU-ban törvényileg biztosítják a jótállási jogokat kiegészítőleg arra a területre is, melyekre ez a korlátozott garancia vonatkozik. Az EU-szerte érvényes fogyasztóvédelmi törvényekkel kapcsolatos információkért látogasson el az Európai Fogyasztói Központ honlapjára a [http://ec.europa.eu/consumers/ecc/contact\\_en/htm](http://ec.europa.eu/consumers/ecc/contact_en/htm) címen.

Ezen korlátozott garancia feltételeit kizárólag a termék első felhasználója érvényesítheti, és a korlátozott garanciát nem lehet átruházni. A garancia a vásárlás napjától számított 90 napig áll fenn. Kérjük, őrizze meg a vásárlást igazoló nyugtát ezzel a használati útmutatóval együtt. Garanciaigény érvényesítése esetén be kell mutatni a vásárlást igazoló bizonylatot, ellenkező esetben nem érvényesíthető a korlátozott garancia.

Ha 90 napon belül gyártási hiba jelentkezne, akkor vegye fel a kapcsolatot az illetékes INTEX szervizközponttal, mely a „Hivatalos szervizközpontok” c. különálló listában található meg. A szervizközpont dönt igénye érvényességéről. Ha az Intex szervizközpont kérésére a terméket visszaküldte, akkor a szervizközpont ellenőrzi azt, és megállapítja jótállási igénynek jogosságát. Ha a termék a jótállási feltételek hatálya alá esik, akkor azt térítésmentesen megjavítják vagy térítésmentesen kicserélik ugyanolyan vagy hasonló termékre (az Intex döntése alapján).

Ezen a garancián és az Ön országában érvényes további jogigényeken kívül más garanciák nem kerültek beépítésre. Az Ön országában lehetséges mértékben az Intex semmilyen körülmények között nem vállal felelősséget Önnel vagy harmadik személlyel szemben az Intex medence használatából eredő károkért, vagy az Intex vagy annak hivatalos képviselői és alkalmazottai tevékenységéért (beleértve a termék legyártását). Bizonyos országok nem teszik lehetővé a felelősség kizárását vagy korlátozását sérülések vagy következménykárok esetén. A fent meghatározott felelősség-kizárás vagy -korlátozás nem vonatkozik ezekre az országokra.

A következők az Intex medencére vonatkozó korlátozott garancia kizárását eredményezik, ill. arra nem vonatkozik a korlátozott garancia:

- Ha az Intex medencét gondatlanul, szakszerűtlenül, helytelenül használják, szakszerűtlenül végzik annak karbantartását vagy szakszerűtlenül tárolják.
- Ha az Intex medence az Intex hatáskörén kívül eső sérüléseknek, többek között kilyukadásnak, szakadásnak, szokásos kopásnak, valamint tűz hatásából eredő károknak, árvíznek, fagyásnak, esőnek vagy más külső környezeti hatásoknak van kitéve;
- A nem az Intex által értékesített alkatrészek és komponensek és / vagy
- Nem engedélyezett módosítások, javítások vagy nem az Intex szervizszemélyzete általi szétszerelés.

A szavatosság nem terjed ki azokra a költségekre, amelyek a medencevíz kiömléséből, vegyszerektől vagy vízkárokból keletkeznek. Az anyagi károk vagy személyi sérülések úgyszintén nem esnek jótállásunk hatálya alá.

Nagyon alaposan olvassa át jelen kezelési útmutatót és tartsa be az Intex medence rendeltetésszerű üzemével és karbantartásával kapcsolatos utasításokat. Üzembe helyezés előtt mindig ellenőrizze a terméket. Az utasítások be nem tartása esetén megszűnik a korlátozott garancia.