

ASIN AQUA Salt

2025

ELETTROLIZZATORE PER
LA DISINFEZIONE
DELL'ACQUA DELLA PISCINA



CONTROLLO
INTEGRATO
DELLA POMPA
A VELOCITÀ VARIABILE

Elektrodo TE-25

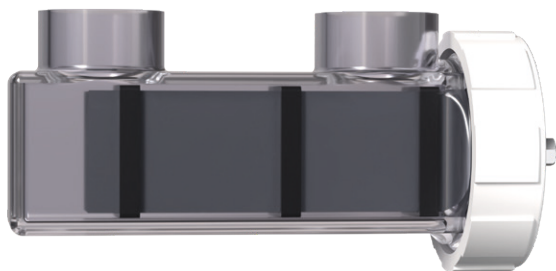



Informazioni generali sulla sicurezza

Questo manuale utente contiene informazioni di base che dovrebbero essere osservate durante l'assemblaggio, l'avvio, il funzionamento e la manutenzione. Pertanto, questo manuale utente deve essere letto da installatori e operatori prima dell'assemblaggio e dell'avvio e deve essere accessibile a ogni utente di questa unità. Inoltre, devono essere osservate tutte le ulteriori informazioni sulla sicurezza in questo documento. Leggi e segui tutte le istruzioni. Al fine di ridurre al minimo il pericolo di lesioni, non è consentito ai bambini di utilizzare questo prodotto. La non conformità con le informazioni sulla sicurezza può comportare pericoli per le persone, l'ambiente e le attrezzature. La non conformità con le informazioni sulla sicurezza comporterà una perdita di qualsiasi potenziale diritto di compensazione per danni.

Qualificazione del personale insufficiente

Pericoli in caso di personale insufficientemente qualificato, potenziale conseguenza: lesioni, danni materiali ingenti.

- L'operatore di sistema deve garantire la conformità al livello di qualificazione richiesto.
- Qualsiasi lavoro può essere eseguito solo da personale adeguatamente qualificato.
- L'accesso al sistema deve essere impedito a persone non sufficientemente qualificate, es. tramite codici di accesso e password.

Potenziale sovradosaggio di agenti chimici

Nonostante le funzioni di sicurezza complete di ASIN AQUA®, è possibile che un guasto della sonda ed altri errori possano portare a un sovradosaggio di agenti chimici. Conseguenze potenziali: lesioni, danni materiali ingenti.

- Progettare l'installazione in modo tale che il dosaggio incontrollato non sia possibile in caso di guasto della sonda o altri errori e/o tale che il dosaggio non controllato sia riconosciuto e fermato prima che il danno si sia verificato.
- Il sovradosaggio incontrollato di sostanze chimiche può causare danni alla salute e alla proprietà. Anche se il dispositivo contiene una serie di elementi di sicurezza non è possibile escludere che in caso di guasto delle sonde di misurazione, l'intero dispositivo può provocare un sovradosaggio di agenti chimici. Installare l'attrezzatura in modo che il sovradosaggio incontrollato di sostanze chimiche non sia possibile e che il sovradosaggio incontrollato venga rilevato in tempo prima di causare danni. È necessario utilizzare sostanze chimiche in quantità tali che un overdose non causerà una pericolosa concentrazione di agenti chimici. Non utilizzare sostanze chimiche in pacchi troppo grandi o con concentrazione troppo elevata.

Cloro gassoso prodotto dal dosaggio in acqua stagnante se le uscite di dosaggio non sono chiuse tramite la pompa del filtro

Se l'interruttore di flusso è bloccato o sperimenta un altro errore, esiste il rischio di dosare in acqua stagnante. Gas di cloro velenoso può essere prodotto quando l'ipoclorito di sodio e il pH meno si uniscono.

Non conformità al testo informativo

Non osservare il testo informativo può portare a pericoli. Conseguenze potenziali: grave grado di lesione, danno amateriale ingente.

- Leggi attentamente tutto il testo informativo.
- Annullare il processo se non si è in grado di escludere tutti i potenziali pericoli.

Uso di nuove funzioni

A causa del continuo sviluppo, un'unità ASIN AQUA® può contenere funzioni che non sono completamente descritte in questa versione del manuale utente. L'uso di tali funzioni nuove o estese senza una comprensione profonda e sicura da parte dell'operatore può provocare malfunzionamenti e gravi problemi. Conseguenze potenziali: lesioni, danni materiali ingenti.

- Assicurati di avere una comprensione profonda e sicura di una funzione e delle condizioni al contorno pertinenti, prima di iniziare a usarla.
- Controllare una versione aggiornata del manuale dell'utente o una documentazione aggiuntiva disponibile per le funzioni pertinenti.
- Utilizzare la funzione di aiuto integrato di ASIN AQUA® per ottenere informazioni dettagliate sulle funzioni e sulle impostazioni dei loro parametri.
- Nel caso in cui non sia possibile avere una comprensione profonda e sicura di una funzione in base alla documentazione disponibile, non utilizzare tale funzione

Sovradosaggio se il valore del pH è sbagliato

Se la disinfezione è abilitata prima che il valore del pH sia stabile nell'intervallo ideale da 7,0 a 7,4, si può verificare un forte sovradosaggio di cloro o bromo. Conseguenze potenziali: lesioni, gravi danni materiali.

- Non iniziare la disinfezione con il cloro fino a quando il valore del pH non è stabile nell'intervallo ideale tra 7,0 e 7,4.

Condizioni prima dell'uso

Assicurati di avere una versione più recente e aggiornata del manuale dell'utente e di altra documentazione per tutte le funzioni dell'unità. Utilizzare e leggere le funzionalità di aiuto integrate. In caso non si comprendano le informazioni su alcune caratteristiche dell'unità, non utilizzare queste funzionalità.

Gestione di sostanze chimiche per il trattamento delle acque della piscina

Le sostanze chimiche utilizzate con l'ASIN AQUA devono essere gestite in modo sicuro per prevenire danni o lesioni personali. Aseko consiglia di utilizzare sempre attrezzature per la sicurezza di protezione individuale quando si maneggiano gli agenti di pH e cloro. Fare riferimento alla scheda tecnica per la sicurezza dei materiali (MSDS).

ATTENZIONE: Non mescolare mai l'agente PH con l'agente di cloro. Quando si eseguono la manutenzione sui tubi di plastica trasparenti o le valvole, sciacquare sempre con acqua pulita per evitare la miscelazione degli agenti di pH e cloro.



Cosa si riceve nella scatola

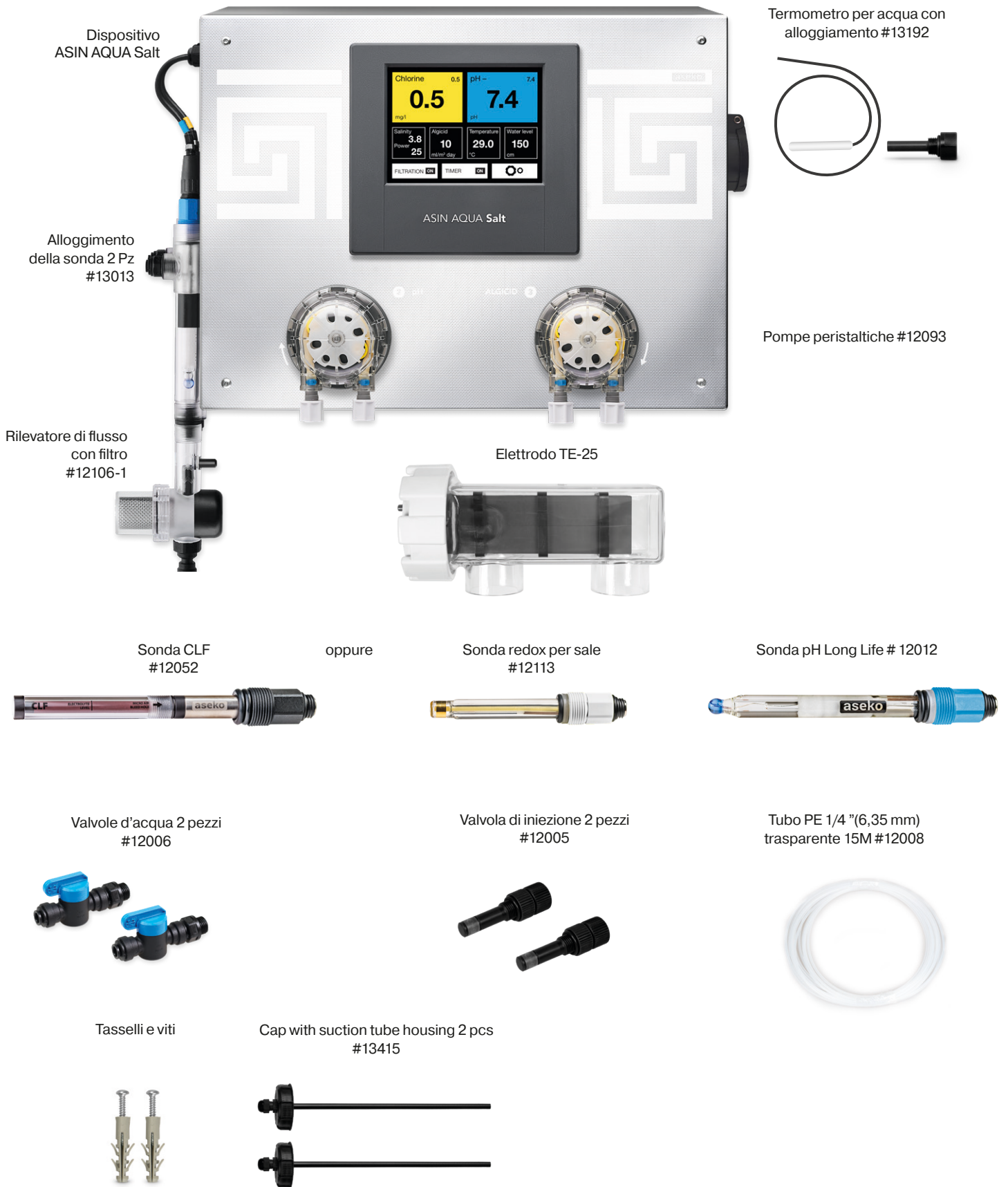

Accessori opzionali disponibili

ASIN Salt Extender
#13209-25



Sensore di livello di tipo pressione
#12086



Display touch esterno
#12048



Fotometro
#13076



Tampone pH 7,00 #12065
Tampone redox #12063



Termometro aria
#13192

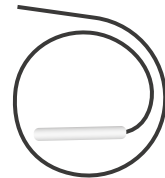

BESGO 5-vie
#83103



BESGO 3-vie
#83130



BESGO 4-vie
#83150



ASEKO original chemical solution

Volume 20 Lt o 5 Lt

pH Meno #12130



pH Più #12120



ALGICID #12156



CHLOR PURE #12156



Volume 10 kg

Sale puro 10kg #13344



Equilibratore #13039



Magnesio #13039



Bottiglia 1 kg

SUPER CHLOR #13120





Volume massimo della piscina

REDOX & CLF
60 - 90 m³

CLF HYBRID
up to 250m³

ASIN AQUA Salt

Con ASIN AQUA Salt ottieni il sistema di disinfezione e gestione dell'acqua della piscina di alta precisione di prima classe. La combinazione del trattamento dell'acqua più popolare al mondo mediante la creazione di disinfettanti con elettrolisi di acqua leggermente salata nella piscina (3-4 kg di sale per 1 m³), la misurazione precisa tramite Redox della sonda a membrana di cloro libero, l'intelligenza digitale e la connessione ai servizi cloud ASEKO rendono ASIN AQUA Salt la soluzione migliore per la tua piscina.

Le funzioni di controllo intelligente e di facile utilizzo di ASIN AQUA Salt renderanno la tua piscina completamente automatica e la manutenzione della piscina diventerà un divertimento.

La connessione online al sistema Aseko.cloud di Aseko Cloud Services e all'applicazione intelligente Aseko Live ti fornirà una panoramica sullo stato della piscina da qualsiasi punto tu sia connesso a Internet.

Hybrid technology

L'innovativa tecnologia ibrida combina la generazione di cloro tramite elettrolisi dell'acqua salata con il dosaggio di cloro liquido per mantenere livelli di cloro stabili, anche durante le giornate calde e soleggiate. Dotato di una sonda a membrana per cloro libero per un monitoraggio preciso e affidabile dei livelli di cloro libero.

In condizioni stabili, i livelli di cloro sono regolati esclusivamente tramite elettrolisi dell'acqua salata, supportata da un controllo preciso del pH. Quando l'elettrolisi da sola non è sufficiente, il sistema attiva una pompa secondaria per dosare il cloro liquido, garantendo una qualità dell'acqua costante.

Trattamento per l'acqua

Sale marino

Aiuto essenziale dell'acqua della piscina necessario per la generazione elettrolitica di cloro e la disinfezione della piscina.

Regolazione del cloro

Misurazione accurata da parte della sonda CLF ASEKO o della sonda redox per il sale in combinazione con l'algoritmo di elettrolisi di controllo mantengono il valore richiesto della disinfezione.

controllo e dosaggio del pH

La misurazione accurata da parte della sonda di pH in combinazione con l'algoritmo di dosaggio assicura la qualità dell'acqua richiesta. Dosaggio di pH meno o pH più.

L'uso di acido cloridrico è severamente vietato.

Dosaggio di algicidi

L'efficace biocida polimerico protegge l'acqua da alghe, funghi, muffe e batteri.



Gestione della tecnologia della piscina

Controllo del tempo di filtrazione

Inizio automatico giornaliero del sistema di filtrazione in periodi preimpostati individualmente.

Livello dell'acqua - Riempitura

Il sistema può essere programmato per controllare quattro diversi livelli di acqua nella piscina e azionare il riempimento dell'acqua o utilizzare automaticamente l'acqua eccessiva per il controlavaggio del filtro. Richiede un sensore di **livello opzionale**.

Controlavaggio del filtro

Il sistema può controllare il controlavaggio del filtro e impostare periodi di tempo specifici per eseguire il controlavaggio del filtro automaticamente. Questa funzione richiede una valvola Besgo a 5 vie opzionale.

Controllo del riscaldamento intelligente

Il sistema è dotato di un controllo intelligente della temperatura dell'acqua preimpostata. Può commutare e controllare il riscaldamento (riscaldamento solare, riscaldamento elettrico, riscaldamento a gas, scambiatore di calore) con la logica delle funzioni integrate di riscaldamento intelligente.

Modalità invernale

La modalità invernale garantisce che la piscina rimanga a una temperatura sicura durante le condizioni di freddo.

Controllo della pompa a velocità variabile (Vs Pump)

Nelle impostazioni, selezionare il tipo di pompa a velocità variabile. ASIN AQUA consente di utilizzare 4 velocità:

Velocità 0 (Off)

Velocità 1 (bassa) per filtrazione economica al di fuori del timer di filtrazione.

Velocità 2 (media) durante il timer di filtrazione.

Velocità 3 (alta) durante il controlavaggio del filtro.

Commutazione fondo / troppo pieno

Nei tempi impostati del timer, l'acqua scorre attraverso il troppo pieno (il relè viene attivato).

All'esterno dei tempi fissati del timer, l'acqua scorre attraverso lo scarico inferiore (relè disattivato).

La copertura della piscina non influisce sulla commutazione fondo / troppo pieno.

Durante il controlavaggio del filtro, l'acqua scorre attraverso lo scarico del fondo.

In caso di un livello di allarme troppo alto, il flusso verrà commutato al troppo pieno finché finisce il livello di allarme.

Questa funzione richiede la valvola besgo a 3 vie opzionale.

Posizione della copertura piscina (relè chiuso)

Se la copertura della piscina è chiusa durante i tempi del timer impostato, la velocità della pompa a velocità variabile cambierà automaticamente in 1 (basso).

Controllo con display touch esterno

ASIN AQUA può essere monitorato e controllato mediante display touch esterno (questa funzione richiede un **display touch esterno opzionale #12048**).

Relè programmabile

ASIN AQUA ha un relè programmabile integrato per controllare un accessorio extra.

Controllo del riscaldamento solare

ASIN AQUA monitora la temperatura dei pannelli solari.

Quando i pannelli solari raggiungono una soglia impostata, l'acqua viene automaticamente reindirizzata ai pannelli solari. La sua funzione richiede una valvola **Besgo a 4 vie opzionale**.

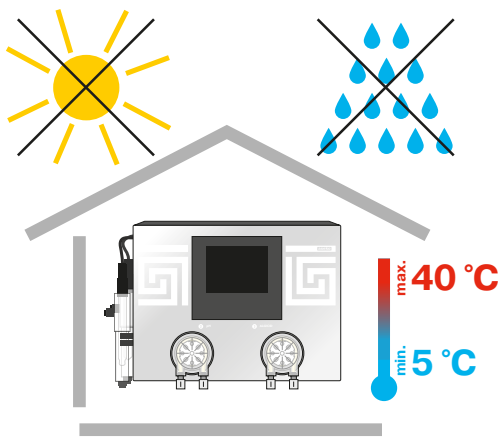

Installazione di ASIN AQUA Salt

L'ASIN AQUA deve essere gestito in ambiente interno con un intervallo di temperatura da +5 a +40 °C e l'umidità relativa non deve superare il 70%. La luce solare diretta, l'alta umidità e la polvere possono danneggiare l'ASIN AQUA.

- Prima di installare, assicurarsi che l'acqua della piscina sia chimicamente pulita e senza sporco.

Installare la guida di montaggio e applicare l'ASIN AQUA al muro. Scegli un posto con uno spazio libero di almeno 40 cm in tutte le direzioni e un'altezza sopra il pavimento non superiore a 150 cm.

- La distanza verticale tra ASIN AQUA e la parte inferiore dei contenitori non deve superare i 2 m.
- La distanza massima dalle valvole di iniezione alle pompe peristaltiche non deve superare 8 m.

RACCOMANDAZIONE: installare l'acqua asin in modo che anche in caso di perdite di sostanze chimiche dalle pompe o dai tubi, non vi sia alcun danno ad altre attrezzature o fuoriuscita sul pavimento. Usare vassoi a goccia. Non installare altri dispositivi sotto ASIN AQUA.

ATTENZIONE: l'elevata umidità relativa riduce la durata dei componenti elettronici, in particolare del display. Se l'ASIN AQUA si trova in un ambiente con alta umidità relativa e bassa temperatura (come l'albero di montaggio o giardino di casa), mantenere il dispositivo permanentemente acceso. La temperatura nel dispositivo sarà superiore alla temperatura ambiente, con conseguente riduzione significativa dell'umidità relativa all'interno del dispositivo. Questo vale anche quando si conserva l'unità durante l'inverno.

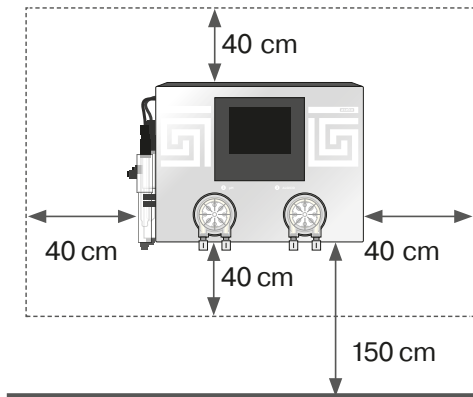

Wall bracket

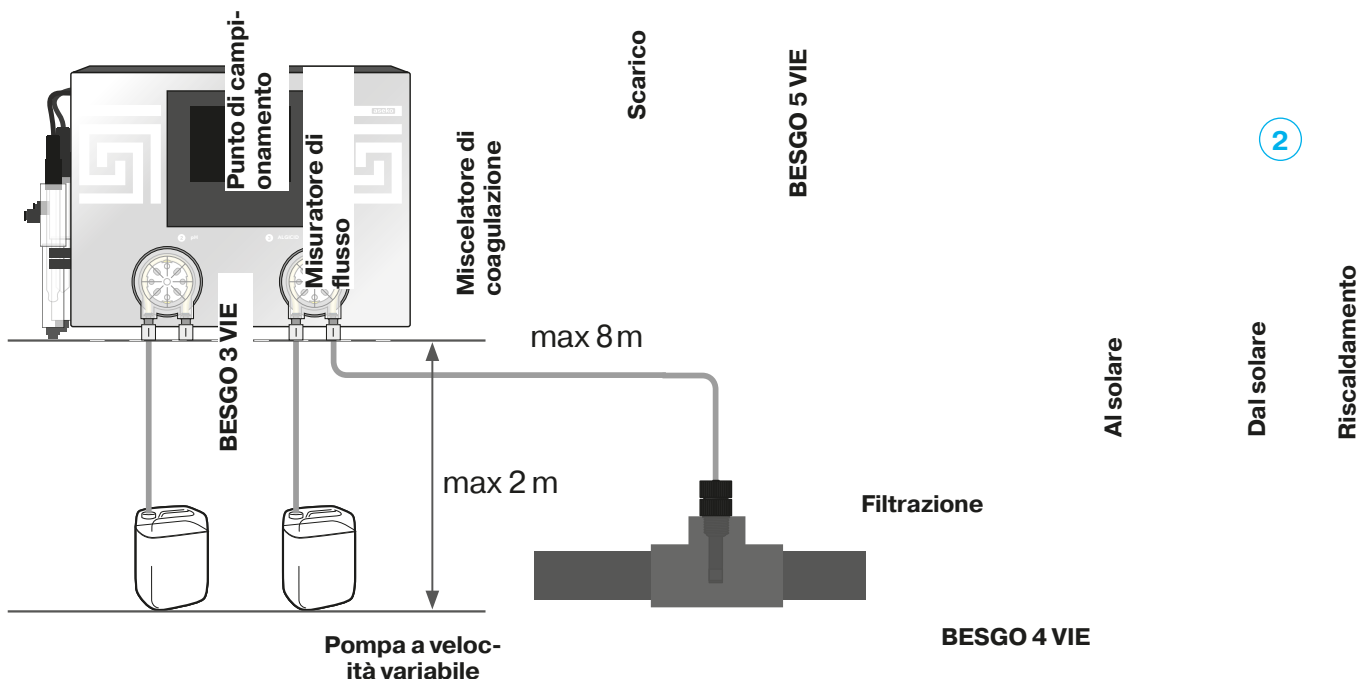
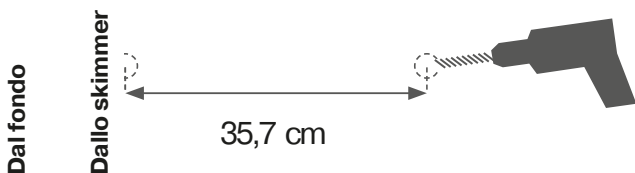

Installazione delle sonde

1. Inserire con cura se sonde pH, CLF o redox nell'alloggiamento.
2. Stringere a mano o utilizzare la chiave in plastica per le sonde.
3. Per collegare la sonda serrare il connettore sul cavo di connessione della sonda.

Dopo che le sonde sono state inserite, leggermente serrate e i connettori sono stati collegati, ASIN AQUA è pronto per il collegamento al sistema idrico della piscina.

ATTENZIONE: serrare solo a mano le sonde o utilizzare la presa della chiave in plastica per le sonde. Non utilizzare pinze o chiavi in acciaio.

Passaggio 1: installazione della sonda pH

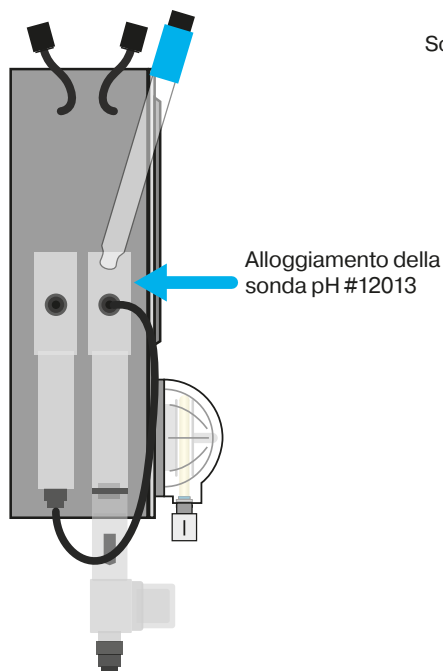

Sonda pH Long Life #12012



Passaggio 2: installazione della sonda CLF o redox

Sonda CLF
#12052



Sonda redox per sale
#12113

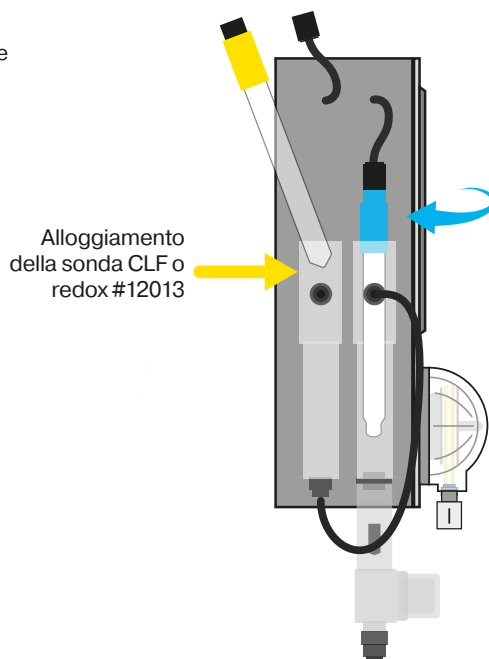

Chiave di serraggio per le sonde
#13046



Rilevatore elettronico di flusso con filtro e sensore di salinità

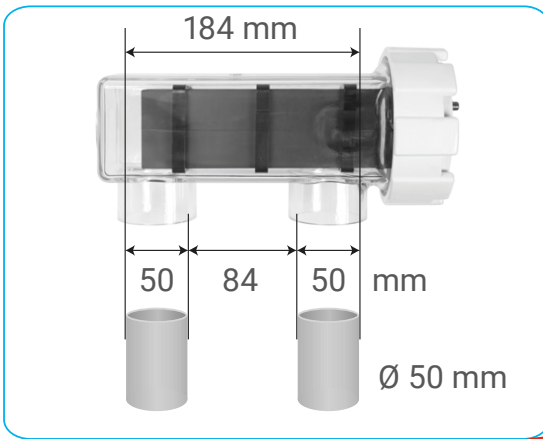

Incollaggio

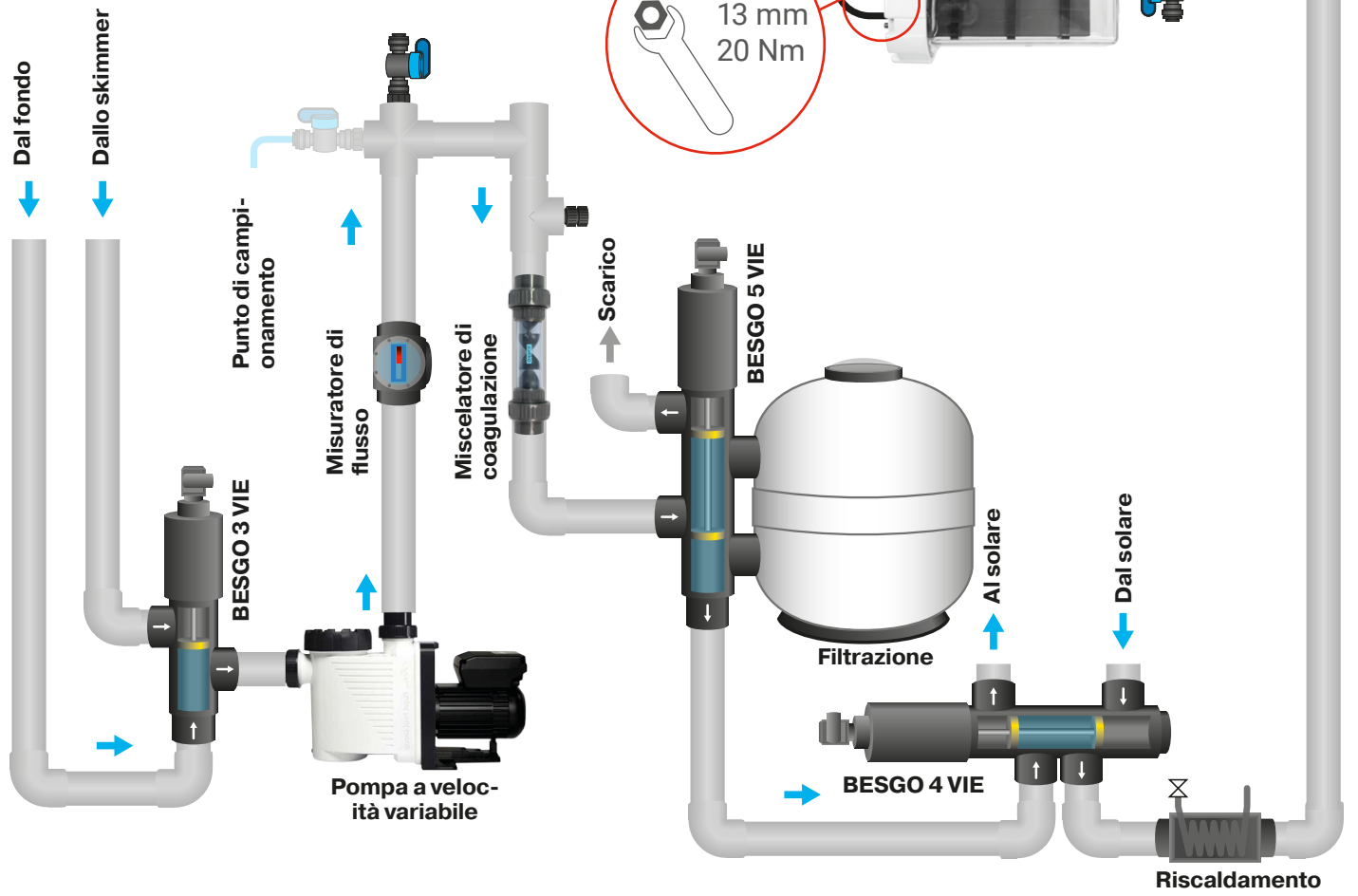
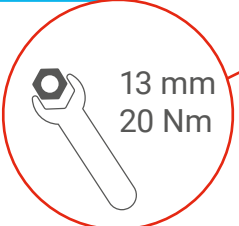

Collegamento dell'elettrodo TE-25

Elettrodo TE - 25



Uno dei componenti chiave del dispositivo ASIN AQUA Salt è l'elettrodo in titanio TE-25 con superficie in rutenioiridio, che consente l'elettrolisi dell'acqua della piscina e la generazione di cloro.

Posizionare l'elettrodo nella diramazione del circuito di filtrazione secondo lo schema della pagina precedente. Per creare la diramazione, utilizzare tubi di plastica con un diametro esterno di 50 mm, dotati di valvole su entrambe le estremità, che consentano di chiudere la diramazione per la manutenzione o la sostituzione dell'elettrodo. Inserire una valvola tra i tubi di ingresso e di uscita della diramazione per consentire la circolazione in caso di spegnimento dell'elettrodo e per chiudere la diramazione. Fissare l'elettrodo sul lato opposto del tubo rispetto alle valvole. Non utilizzare colla ad asciugatura rapida. Le colle adesive adatte sono Griffon UNI-100 o Griffon UNI-100 XT. Una volta collegata la diramazione al sistema, è possibile collegare i cavi di alimentazione degli elettrodi che partono dall'unità ASIN AQUA Salt.

RACCOMANDAZIONE: installare l'elettrodo a testa in giù per garantire che durante il funzionamento l'elettrodo sia completamente immerso.

Unità di misurazione della salinità



Unità di misurazione della salinità

Il sensore di salinità fa parte del filtro dell'acqua di misurazione.

Collegamento dell'acqua della piscina

Avvitare la valvola di misurazione dell'acqua nella testa con inserto **incollato D50 con filettatura G1 / 4" # 12134**, incollata al pezzo a T. Avvitare la valvola di misurazione dell'acqua nella testa solo con le mani. **Non utilizzare pinze o altri strumenti.**

- 1 Collegare l'**APPROVVIGIONAMENTO IDRICO MISURATO** al tubo dietro la pompa e prima del filtro e prima del miscelatore di coagulazione.
- 2 Collegare il **SCARICO DELL'ACQUA MISURATO** al tubo dietro il filtro e dietro il riscaldamento o nel serbatoio di overflow o lo skimmer.

Per collegare l'acqua misurata ad ASIN AQUA usare un tubo in PE da 1/4" (6,35 mm) #12008, che fa parte della confezione.

AVVERTIMENTO

Tagliare il tubo in PE ad un angolo di 90° per garantire giunti stretti. Il taglio deve essere pulito. Usare le pinze speciali # 13325 per tagliare i tubi di plastica. Non usare forbici o coltelli comuni!

L'acqua misurata è facilmente collegata ad ASIN AQUA utilizzando il raccordo in flessione SpeedFit.

CONNESSIONE Spingere il tubo di collegamento nel raccordo SpeedFit ed estrarre il tubo per fissare.

DISCONNESSIONE Spingere e tenere premuto il colletto rotondo Speedfit ed estrarre il tubo di collegamento.

- 3 **INGRESSO** dell'acqua misurata all'ASIN AQUA Collegare il tubo al fondo Speedfit del filtro dell'acqua misurata.
- 4 **USCITA** dell'acqua misurata da ASIN AQUA Collegare il tubo alla Speedfit laterale sull'alloggiamento della sonda.

Una volta connesso, ASIN AQUA è pronto a misurare il contenuto disinfettante e il valore del pH nella piscina

ATTENZIONE

La produzione di cloro deve essere interrotta se l'acqua non passa attraverso l'elettrodo.

Se si installa l'elettrodo su un bypass, è necessario collegare l'uscita dell'acqua misurata al bypass davanti all'elettrodo. Se si collega l'uscita dell'acqua misurata prima dell'elettrodo nel bypass, in caso di intasamento del bypass si verifica l'avviso "Nessun flusso alle sonde", che interrompe la produzione di cloro.

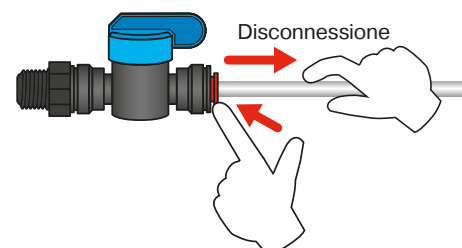
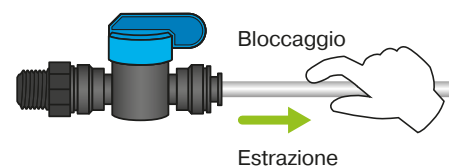
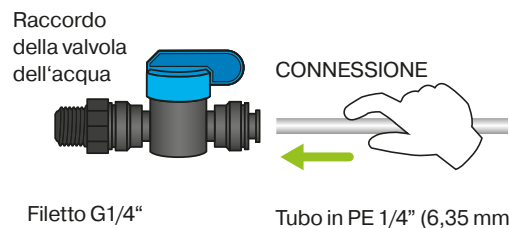
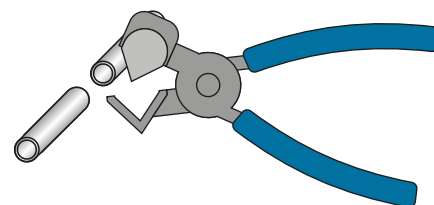
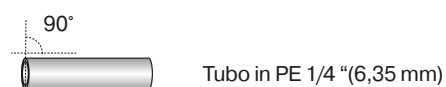
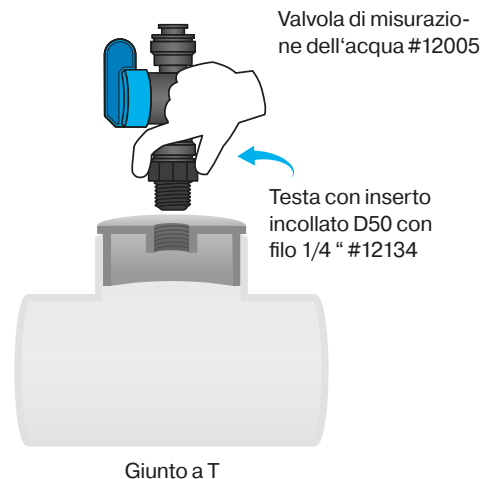

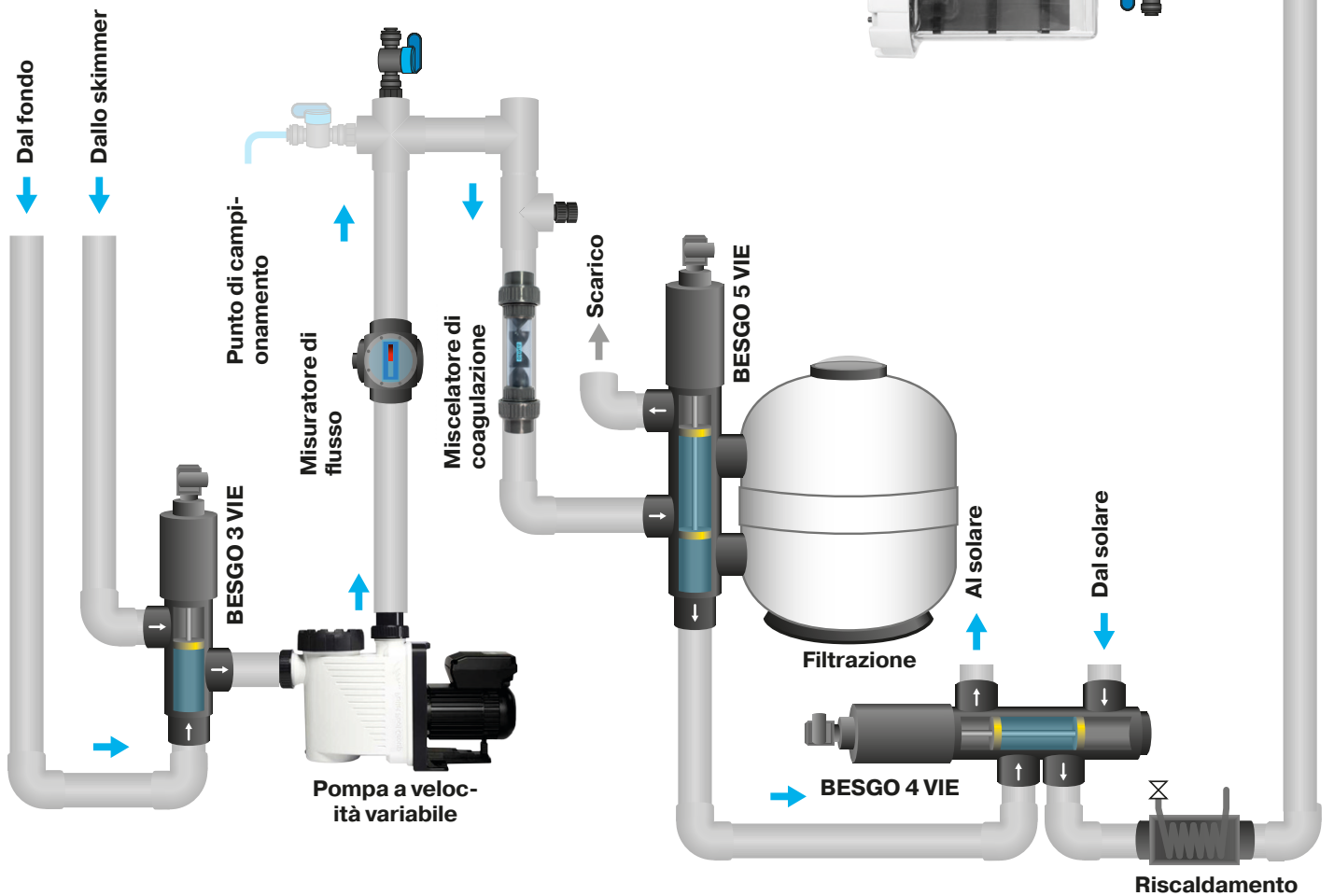
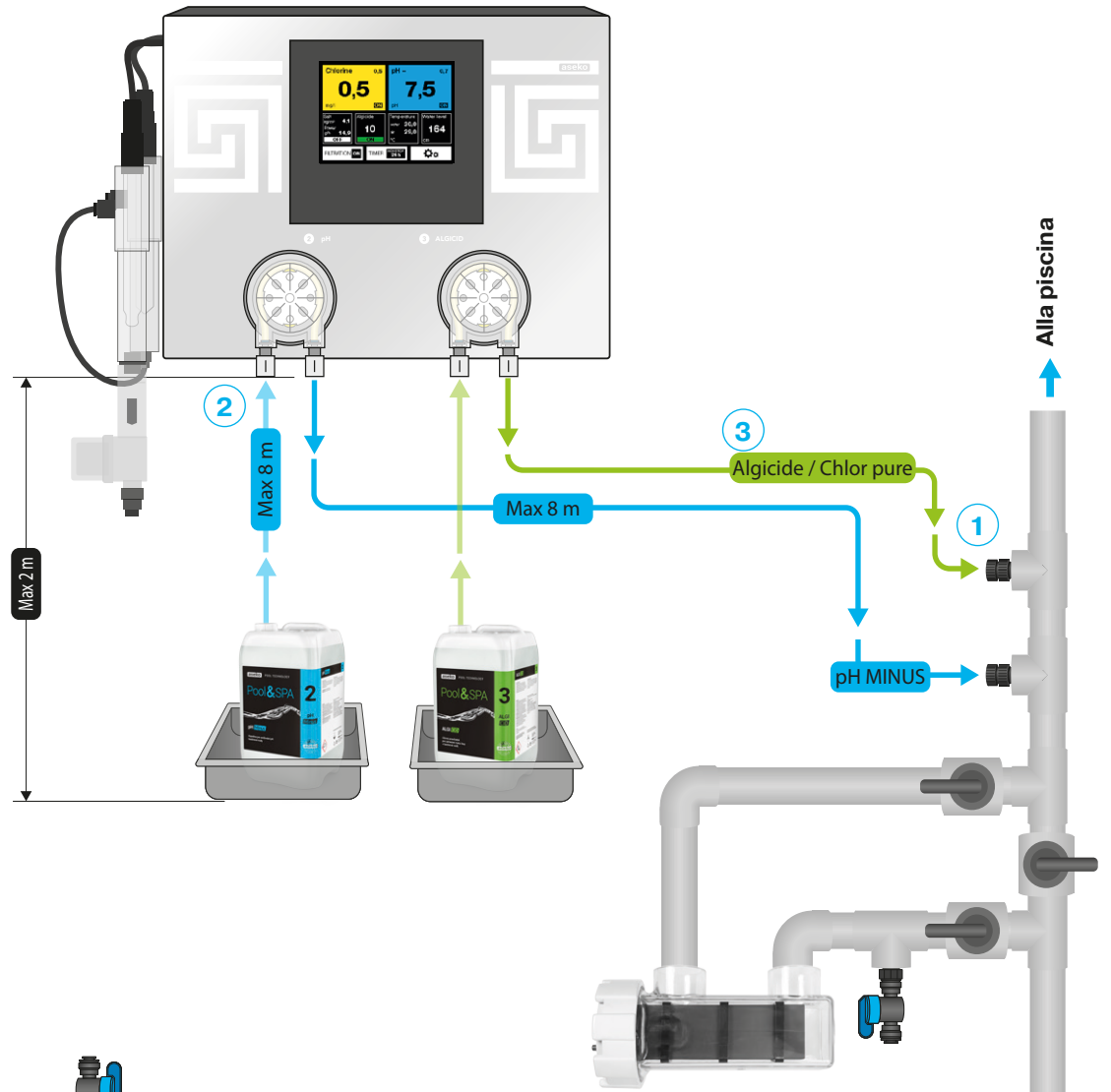

Collegamento per le sostanze chimiche in piscina

Avvitare la valvola di iniezione nella testa con inserto incollato D50 con filo G1 / 4 " #12134, incollare al pezzo a T. Stringere la valvola di iniezione nella testa solo a mano. Non utilizzare pinze o altri strumenti.

- 1 Collegare la **VALVOLA DI INIEZIONE DELL'ALGICIDA** e del pH alla tubazione **dietro il filtro e dietro il DRENAGGIO DELL'ACQUA MISURATA**. Collegare le valvole di iniezione in quest'ordine per evitare la formazione di calcare.

Per collegare i reagenti dalle lattine all'ASIN AQUA e dall' ASIN AQUA alle valvole di iniezione usa il tubo in PE 1/4 "(6,35 mm) # 12008, che fa parte della confezione

AVVERTIMENTO

Tagliare il tubo in PE ad un angolo di 90 ° per garantire giunti stretti. Il taglio deve essere pulito. Usare le pinze speciali # 13325 per tagliare i tubi di plastica. Non utilizzare forbici comuni o Coltelli!

- 2 **COLLEGAMENTO DELLA LATTINA** Praticare dei fori di 6,35 mm e 1 mm di diametro nel tappo della lattina. Far passare il tubo attraverso il foro del tappo in modo che raggiunga il fondo della lattina. Posizionare il peso del tubo di aspirazione all'estremità del tubo.

- 3 **COLLEGAMENTO DELLA POMPA** Collegare la lattina con il connettore a sinistra (aspirazione) della pompa usando un tubo in PE dalla lattina.

- 4 **CONNESSIONE DELLA VALVOLA DI INIEZIONE** Passare il tubo attraverso il dado della valvola di iniezione, collegare il tubo sulla valvola di iniezione e serrare saldamente il dado a mano. Collegare il tubo dalla valvola di iniezione con il connettore (scarica) destro della pompa.

AVVERTIMENTO

Non collegare mai il reagente pH meno alla pompa di disinfezione o il disinfettante alla pompa pH! Nel caso di una connessione incrociata, dopo dieci dosi ASIN AQUA mostra un messaggio di errore. Riparare l'installazione delle tubazioni e sarà quindi possibile continuare a utilizzare il tuo Aqua Aqua

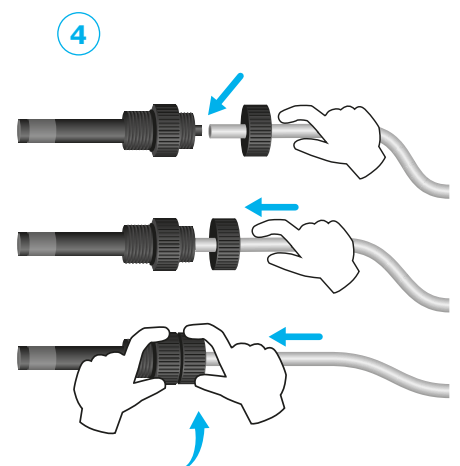
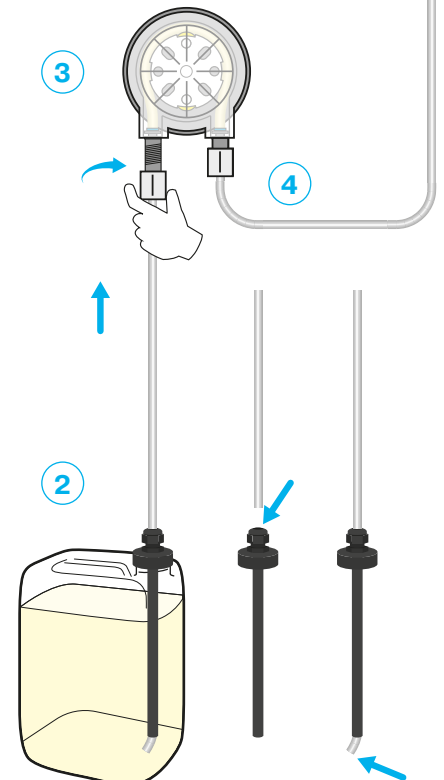
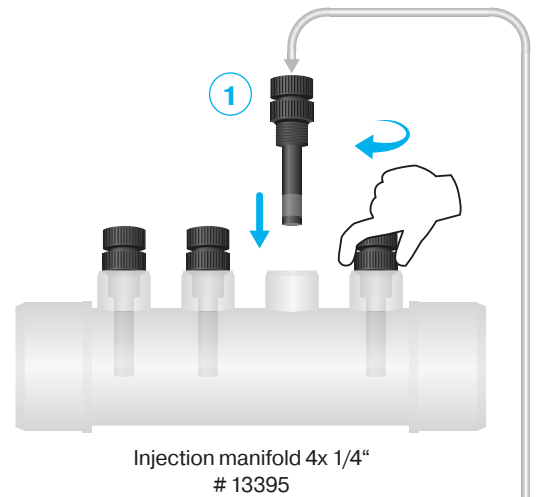

ALIMENTAZIONE ELETTRICA

230 V ~ 50 Hz

Connessione accessori

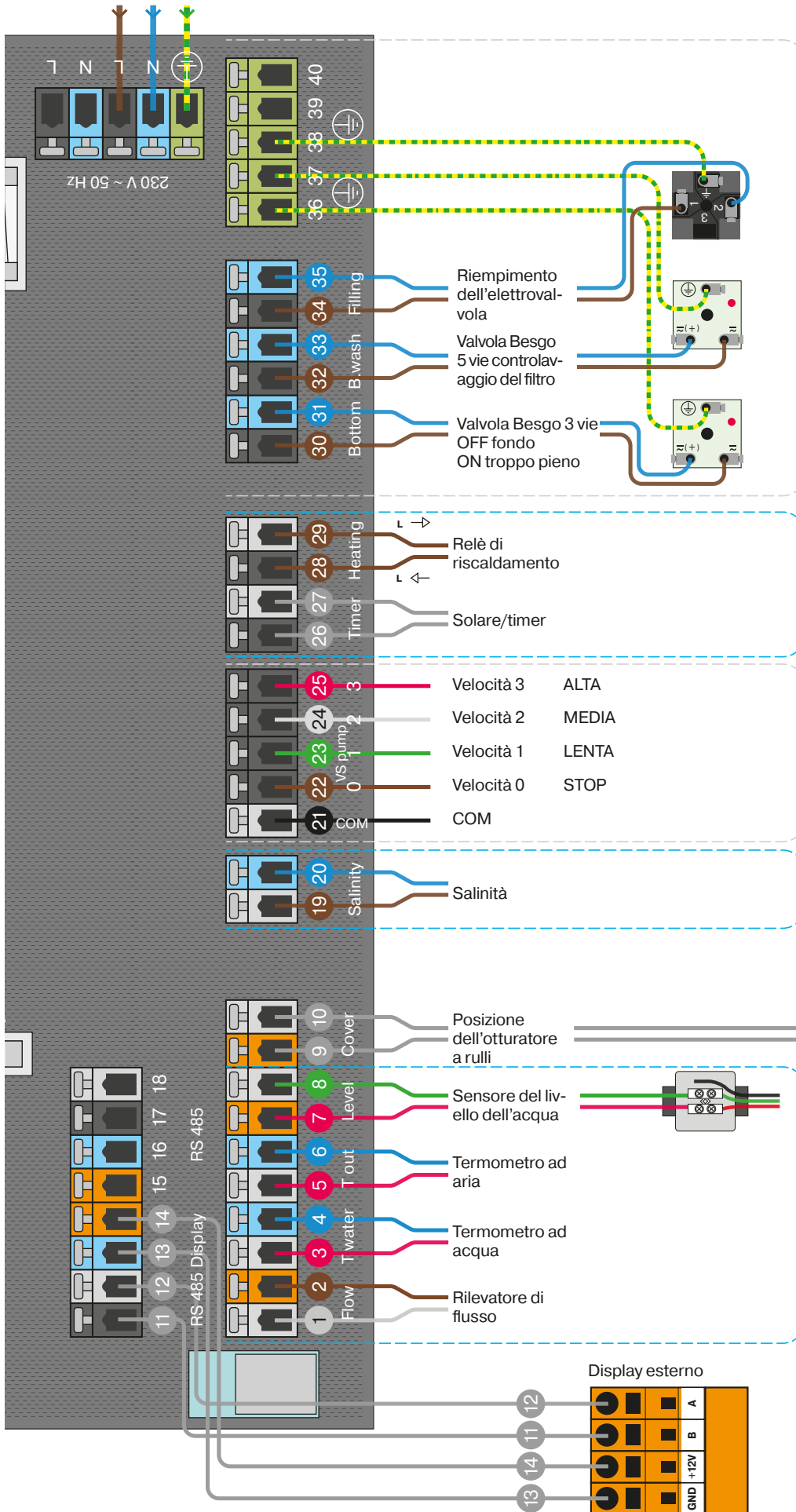

RELÈ 230 V, MAX 1 A

RELÈ SENZA POTENZIALE MAX 1 A, MAX 230 V
Max 1 A, Max 230 V

VS CONTROLLO DELLA POMPA

SALINITÀ

POSIZIONE DELL'OTTURATORE A RULLI

RELÈ SENZA POTENZIALE!
Compresso - Copertura chiusa
Disconnesso - Copertura aperta

INGRESSO SENSORE 4 - 20 mA

Display esterno

Vs Collegamento della pompa

AVVERTIMENTO

Controlla sempre la connessione in base al manuale utente corrente del produttore della pompa.

Speed

TYP A

| COM | S1 | S2 | S3 | STOP |
|-----|-----|-----|-----|------|
| n1 | ON | OFF | OFF | OFF |
| n2 | OFF | ON | OFF | OFF |
| n3 | OFF | OFF | ON | OFF |
| S | OFF | OFF | OFF | ON |

TYP B

| COM | S1 | S2 | S3 | S4 |
|-----|-----|-----|-----|-----|
| n1 | ON | OFF | OFF | OFF |
| n2 | OFF | ON | OFF | OFF |
| n3 | OFF | OFF | ON | OFF |
| S | OFF | OFF | OFF | ON |

TYP C

| COM | S1 | S2 | S3 | STOP |
|-----|-----|-----|-----|------|
| n1 | ON | OFF | OFF | OFF |
| n2 | OFF | ON | OFF | OFF |
| n3 | OFF | OFF | ON | OFF |
| S | ON | ON | ON | OFF |

Relay status

TYPE A

SPECK

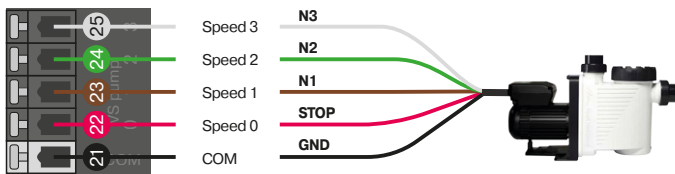

TYP A

UWE EO PM

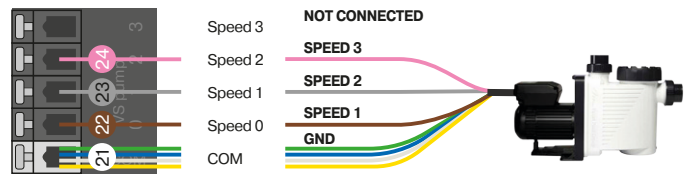

TYP A

INVERTER POOL PUMP

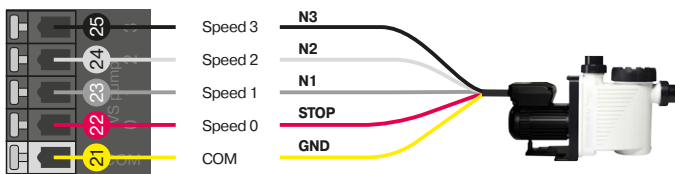

TYP A

HAYWARD KS Evo VS

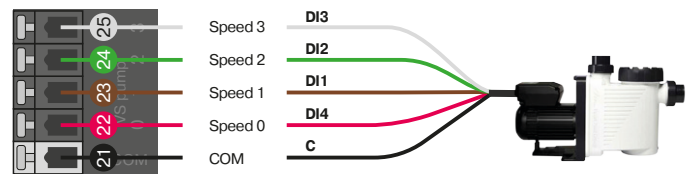

TYP A

TYPE B

PENTAIR

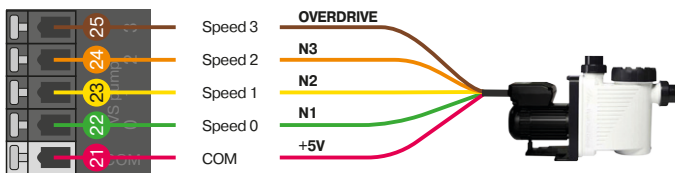

TYP B

DAB E.SWIM - E.PRO

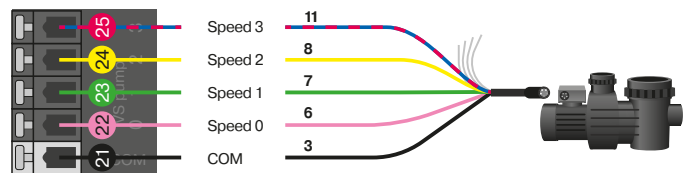

TYP B

TYPE C

HAYWARD (older type)

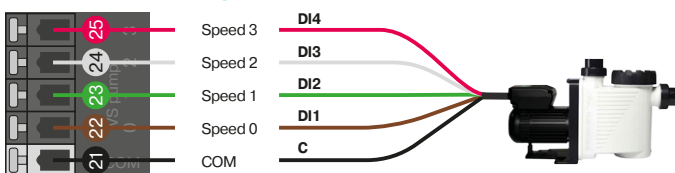

TYP C



L'installazione deve essere protetta da un dispositivo di corrente residua (RCD).

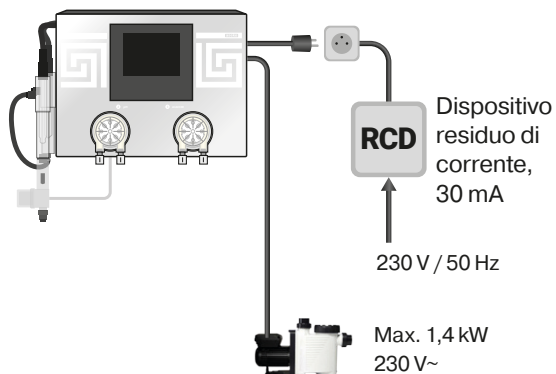

Alimentazione elettrica

Connessione alla rete:

1. Lasciare l'interruttore di rete in posizione OFF.
2. Collegare il dispositivo di filtraggio all' uscita della presa di corrente commutata ASIN AQUA (alimentazione di filtraggio - max. 1,4 kW / 230 VAC).
3. Collegare il cavo di rete da 230 V / 50 Hz a ASIN AQUA (sul lato destro). La presa di uscita di rete deve essere protetta da un dispositivo di corrente residua (RCD).
4. Portare l'interruttore di rete in posizione ON.

Dopo che il dispositivo è stato acceso, il display si accenderà e la schermata principale di ASIN AQUA apparirà.

Disconnessione dalla rete:

1. Portare l'interruttore di rete in posizione OFF.
2. Scollegare il cavo di rete di ASIN AQUA dalla presa di corrente da 230 V / 50 Hz.
3. Scollegare il cavo di rete dell'unità di filtraggio da ASIN AQUA.

ATTENZIONE: se il dispositivo viene utilizzato in modo diverso da quello specificato dal produttore, la protezione fornita dal dispositivo potrebbe danneggiarsi.

| | |
|---|--|
| Alimentatore | 230 V AC 50 – 60 Hz |
| Consumo energetico fuori dalla pompa | 190 VA |
| Consumo di energia totale | 1840 VA |
| Fusibile unità | T8 A |
| Fusibile elettronico interno (F3) | T1 A |
| Alimentazione fusibile dei sensori esterni (F1) | T800 mA |
| Protezione da ingresso | IP30 |
| Categoria di sovratensione | II |
| Temperatura operativa | da +5 a + 40°C |
| Contatti di uscita del relè max. | max. 230V/1A senza tensione |
| Differenza massima del termometro | max difference +/- 1,5°C |
| Potenza di lavorazione del cloro (sale 4G/ L) | TE - 25, 20 g Cl/ H |
| Alimentazione della pompa filtro | 1,4 kW , 230 V AC |
| Potenza delle pompe di dosaggio | 60 ml/min. per sovrappressione 1,5 bar |
| (pH, Alghicida) | 1,5 bar |
| Misurazione della pressione massima dell'acqua | 1,5 bar |
| Dimensioni | 450 x 330 x 150 mm |
| Peso | 10 Kg |

Test di Installazione

ATTENZIONE: eventuali ostacoli, bolle o perdite nel tubo di collegamento impediranno a ASIN AQUA di operare correttamente. Il tubo di plastica trasparente consente di monitorare il flusso di liquido verso valvole di iniezione.

Prima di iniziare l'operazione, testare l'installazione di ASIN AQUA.

La maggior parte dei problemi deriva dall'installazione errata.

Test

Nel menu "Test di relè", avviare le pompe una per una e mentre sono in esecuzione, controllare la tenuta di tutte le connessioni del tubo in PE. Controllare le valvole di iniezione per il bloccaggio e per le bolle d'aria nel tubo in PE.

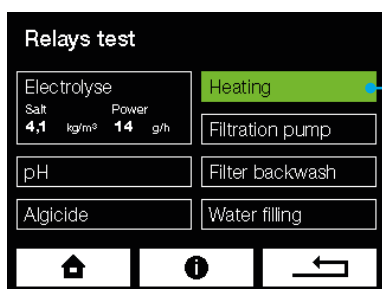

Premere per attivare (verde) e premere di nuovo per spegnere.

Non dimenticare! Dopo aver completato il test, interrompere tutti gli accessori nel menu. Non dosare in questo passaggio!

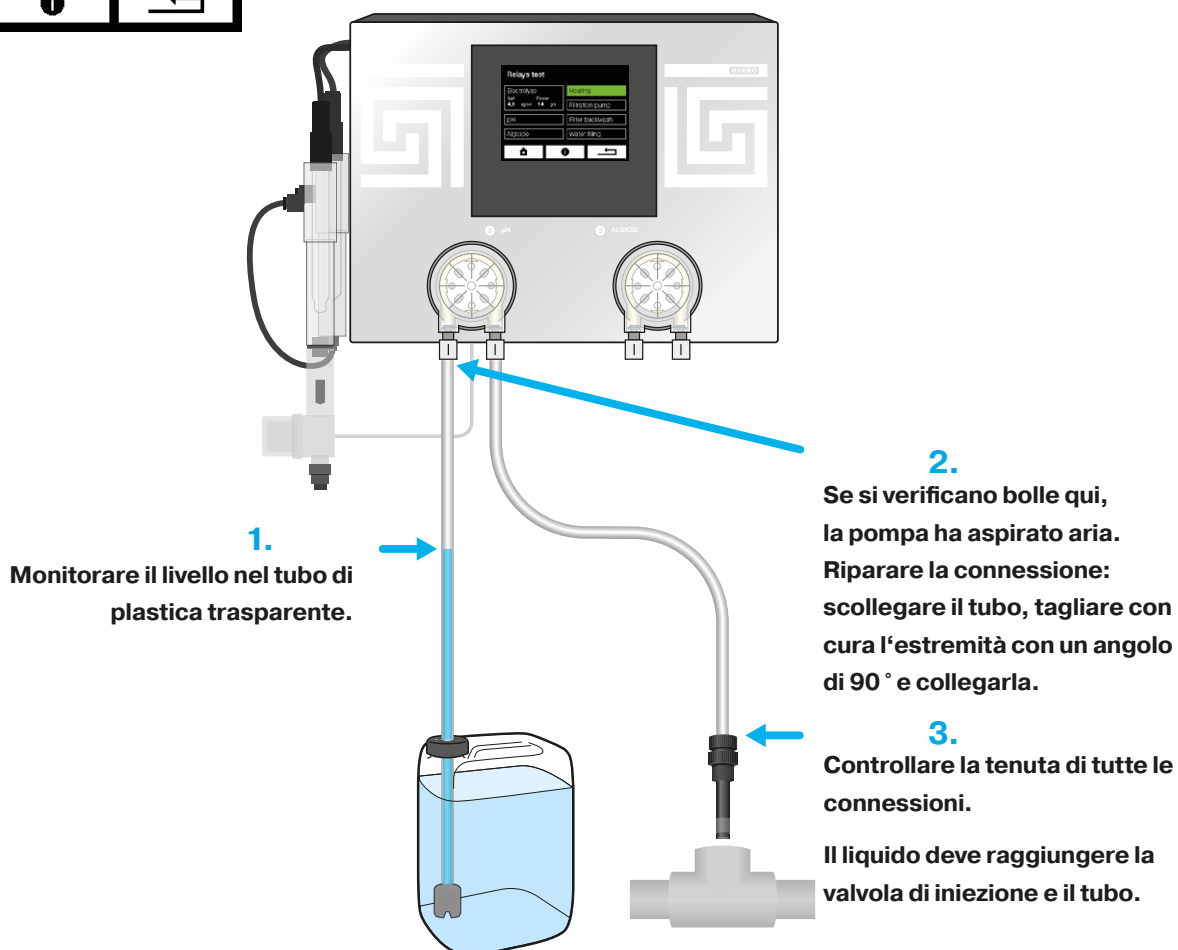

Descrizione del touchscreen

Schermata iniziale

La schermata principale visualizza valori misurati, valori richiesti e informazioni sullo stato.

Es. Fare clic sul cloro per immettere l'impostazione del valore di cloro richiesto.

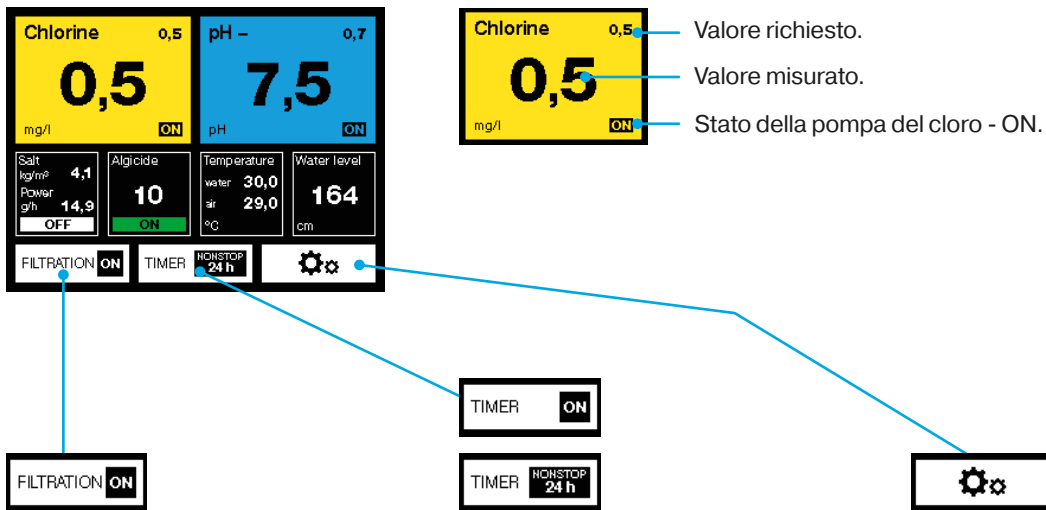

ON indica lo stato corrente della filtrazione. Il timer consente di impostare i periodi di filtrazione.

ON - La filtrazione funziona secondo i periodi preimpostati.

Non-stop 24 H - La filtrazione funziona continuamente per 24 ore.

Immettere le impostazioni.

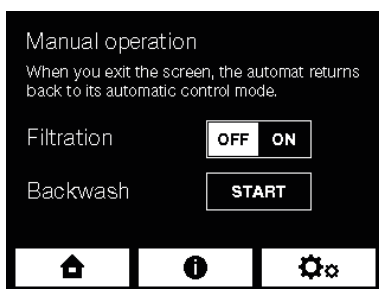

Il controllo manuale consente di:

attivare/disattivare in modo indipendente i periodi di filtrazione preimpostati.

Iniziare il lavaggio del filtro

independentemente per pre impostare il controlavaggio.

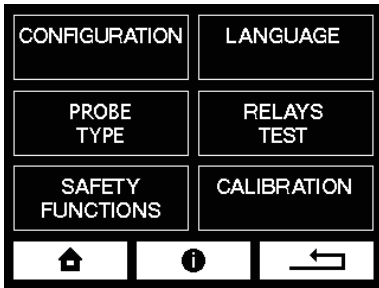

Impostazioni



Torna alla schermata principale.



Maggiori informazioni per la schermata attuale.



Torna alla schermata precedente.

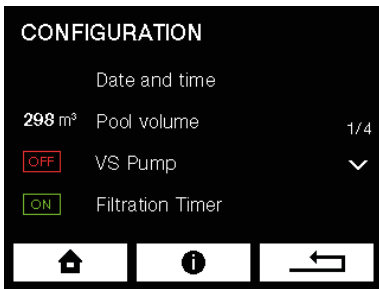

Movimento attraverso il menu



Movimento nel menu alla pagina precedente.

2/3

Indicatore della pagina corrente e il numero totale di pagine.



Movimento nel menu alla pagina successiva.



ON - La funzione è accesa



OFF - La funzione è spenta

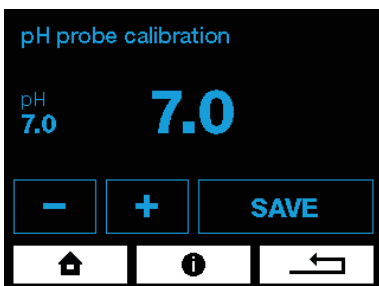

Impostazioni del valore



Diminuire il valore.



Aumentare il valore.



Salvare il valore impostato.

Configurazione

Data e ora

Per garantire la funzione corretta dei timer, impostare la data e l'ora correnti.

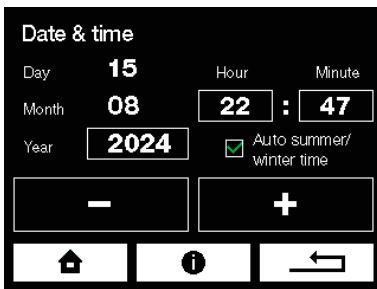

Volume della piscina

Per garantire la corretta funzione di ASIN AQUA, immettere il volume corretto per la piscina. Calcolare il volume della piscina in m³:

Lunghezza (l) volte larghezza (w) volte la profondità (d) è volume (v) - (l × w × d = v).

Immettere il valore usando i pulsanti + e -.

ATTENZIONE: il volume della piscina ha effetto sulla dose massima sicura, immettere correttamente il valore

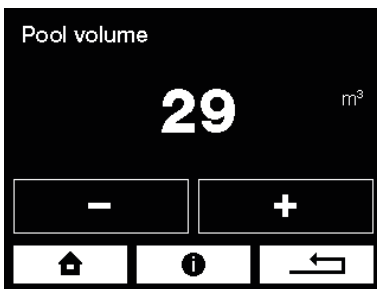

Timer di filtrazione

Il timer di filtrazione può essere impostato su un funzionamento di 24 ore senza sosta o su uno o due periodi di filtrazione.

Tra periodi (richiede pompa a velocità variabile)

ASIN AQUA consente di controllare le pompe di circolazione a velocità variabile. La pompa a velocità variabile funziona a velocità 2 durante i periodi di filtrazione. Al di fuori dei periodi di filtrazione, quando la pompa di circolazione standard è spenta, la pompa a velocità variabile può funzionare a velocità 1 o essere spenta (a seconda della sua impostazione).



Lavaggio automatico del filtro

La tecnologia ASIN AQUA si basa in particolare sull'elevata efficienza di filtraggio e rimozione anche delle impurità più sottili, è necessario **lavare il filtro regolarmente**. La funzione di controlavaggio automatico del filtro assicura il lavaggio regolare del filtro negli intervalli preselezionati.

Per abilitare questa funzione, è necessario utilizzare la valvola Besgo a 5 vie automatica. L'ASIN AQUA controlla la valvola Besgo con l'uscita del relè.

Quando il relè si accende, la valvola BESGO passa alla posizione richiesta con la pressione dell'acqua o dell'aria e esegue il controlavaggio del filtro. Vedi il manuale Besgo.

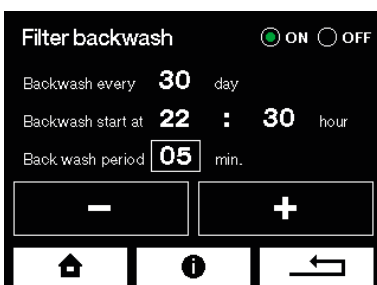

Riscaldamento intelligente

Misurazione della temperatura dell'acqua e controllo del riscaldamento

Il termometro ad acqua deve essere installato nel tubo di ingresso proveniente dalla piscina. Non installarlo mai dietro lo scambiatore di calore. Quando la temperatura scende al di sotto del valore richiesto, il relè accende la fonte di calore (pompa di calore, riscaldamento elettrico, pompa circolante della caldaia a gas).

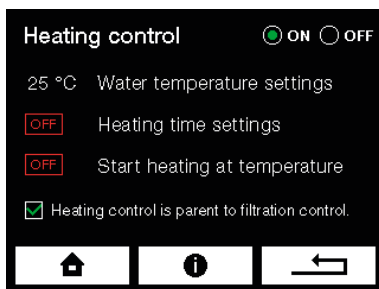

La funzione di controllo del riscaldamento ha la priorità sul controllo della filtrazione

Se si seleziona l'opzione Il controllo del riscaldamento, questa prevale sul controllo della filtrazione, la temperatura dell'acqua ha la priorità sul timer di filtrazione. Il riscaldamento e la pompa di circolazione funzionano anche al di fuori dei periodi di filtrazione impostati. La pompa e il riscaldamento si fermano solo quando viene raggiunta la temperatura richiesta.

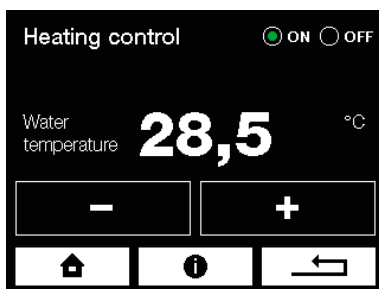

Impostazioni del tempo di riscaldamento

Questa funzione consente di impostare un tempo per il quale sarà in funzione il riscaldamento. Ciò è particolarmente utile per accendere le pompe di calore che hanno una maggiore efficienza durante il giorno in cui la temperatura esterna è più alta. Eventualmente, spegnere la pompa di calore durante un tempo specifico per ridurre il rumore dalla pompa di calore.



Riscaldamento a temperatura esterna (sopra o sotto)

Questa funzione consente di impostare la temperatura dell'aria esterna, alla quale o al di sotto della quale ASIN AQUA inizia il riscaldamento. Per utilizzare questa funzione, è necessario installare un termometro esterno. Questa funzione viene utilizzata per ottimizzare l'efficienza delle pompe di calore dell'aria, che hanno una maggiore efficienza a temperature più elevate.

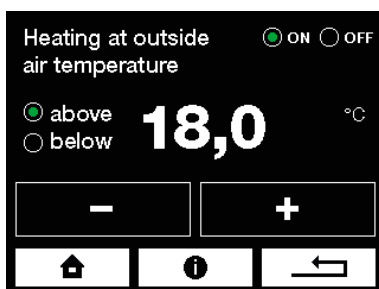

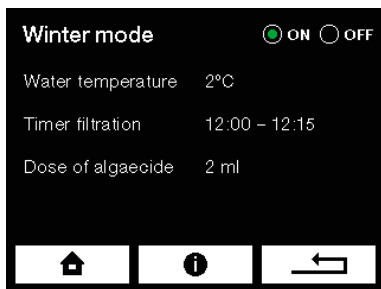

**ATTENZIONE: NON
UTILIZZARE LA POMPA
DI CALORE IN MODALITÀ
INVERNO!**

**Scollegare la pompa di
calore e metterla in modalità
inverno.**

**Seguire il manuale del
produttore della pompa di
calore.**

Modalità invernale

L'attivazione di questa funzione Imposta il dispositivo nella speciale modalità invernale. Questa modalità impedisce il congelamento dell'acqua della piscina e mantiene la pulizia dell'acqua con il dosaggio di alghicida.

Nella modalità invernale sono disattivate la seguenti funzioni:

dosaggio di cloro, dosaggio del pH, dosaggio flocculante, riempimento dell'acqua, controlavaggio del filtro del filtro. **Il flusso d'acqua è impostato sullo scarico di fondo.**

Ogni giorno la pompa di filtrazione funziona con il timer di filtrazione preimpostato.

Al di fuori del timer di filtrazione la pompa di filtrazione rimane spenta ma viene automaticamente attivata per il periodo di 15 minuti quando la temperatura esterna scende al di sotto di 0 ° C.

- Se, dopo il periodo di 15 minuti, la temperatura dell'acqua è sotto la temperatura impostata di 2 ° C, la pompa di filtrazione rimane accesa e il riscaldamento viene attivato fino a quando la temperatura dell'acqua supera la temperatura impostata
- Se, dopo il periodo di 15 minuti, la temperatura dell'acqua è superiore all'impostazione di 2 ° C, la pompa di circolazione viene disattivata.

Se la temperatura esterna rimane al di sotto di 0 ° C, questo ciclo viene ripetuto ogni 6 ore.

Quando si utilizza la modalità invernale senza il termometro d'aria esterno, il sistema è in funzione in quanto rileva sempre la temperatura esterna di 0 ° C.

Attenzione: La modalità invernale non deve essere utilizzata con la pompa di calore. L'intero sistema è programmato in modo da non proteggere la pompa di calore dal congelamento in caso di forti gelate. La modalità invernale può essere utilizzata solo nelle piscine completamente interrato (isolate termicamente) con tecnologia di filtrazione situate in un ambiente non gelato. La modalità invernale non può essere utilizzata per le piscine fuori terra.

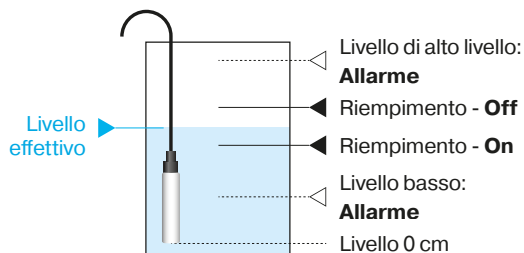
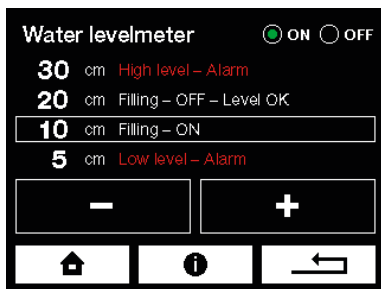

Sensore di livello - Monitoraggio del livello e riempimento automatico

Il livello dell'acqua viene monitorato utilizzando un sensore di livello di tipo pressione, che è facile installare inserendo la sonda nel serbatoio del tampone o nell'ugello cieco dello skimmer. ASIN AQUA monitora quattro diversi livelli, che possono essere impostati in centimetri nel menu del contatore del livello dell'acqua.

Impostazione:

Allarme di alto livello - troppa acqua nel serbatoio tampone

Dopo aver raggiunto questo livello, possono iniziare le seguenti azioni:

1. Se il controlavaggio automatico del filtro è abilitato, si avvia un ciclo di controlavaggio e scarica le acque reflue.
2. Se il controlavaggio automatico del filtro non è abilitato, il relè 19 accende (controlavaggio del filtro) fino a quando il livello non è OK. La seconda pompa di circolazione o la valvola di scarico automatica può essere collegata a questo relè.

Riempimento OFF - Livello richiesto

Il riempimento si arresta

Riempimento ON - livello al quale inizia la riempimento

Il riempimento inizia dopo se il livello dell'acqua rimane per almeno per 10 secondi permanentemente al di sotto di questo valore (al fine di prevenire l'oscillazione)

Allarme di basso livello

Circolazione (filtrazione) la pompa si chiude

Rilevamento del flusso

Il rilevatore di flusso rileva il flusso di acqua misurata. Il dosaggio di sostanze chimiche si aziona solo se viene rilevato il flusso d'acqua alle sonde.

ATTENZIONE: disattivare solo il rilevatore di flusso in caso di guasto.

Ritardo

Il tempo di ritardo dopo la dose è il tempo per il quale ASIN AQUA non effettua il dosaggio e attende la risposta delle sonde. Il tempo medio di risposta è da 4 a 10 minuti, a SPA da 1 a 10 minuti.

Il tempo di ritardo dopo l'accensione della pompa di filtrazione (al momento dell'accensione del timer) è il tempo dopo l'inizio per il quale ASIN AQUA non intraprende alcuna azione e attende la stabilizzazione di un segnale dalle sonde.

Concentrazione pH -

Se usi i prodotti chimici di Aseko Pools & Spa originali, mantenere il valore preimpostato. In caso di utilizzo di sostanze chimiche non originali regolare la concentrazione in base ai dati sull'etichetta della sostanza chimica utilizzata.

Avvertenza: concentrazioni più elevate di sostanze chimiche possono comportare una durata più breve dei componenti di Aqua asin e possono causare ferimenti e danni alla salute

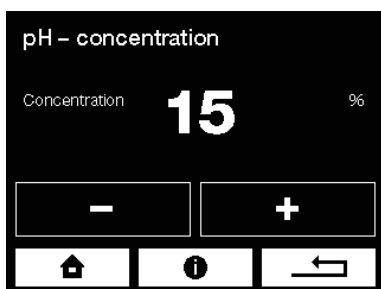
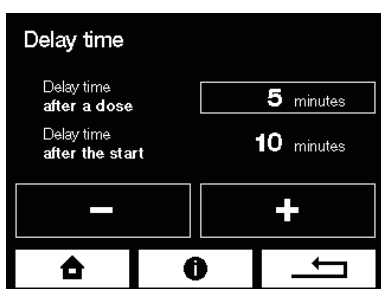
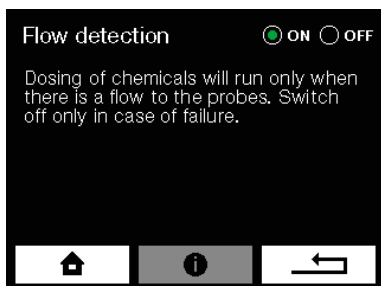

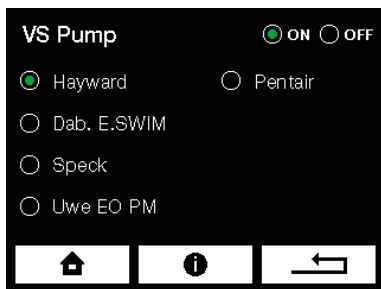

Controllo della pompa a velocità variabile

Nelle impostazioni, selezionare il tipo di pompa a velocità variabile. ASIN AQUA ti consente di utilizzare 4 velocità della tua pompa a velocità variabile.

Velocità 0 (OFF)

Velocità 1 (bassa) per filtrazione economica al di fuori del timer.

Velocità 2 (media) per la filtrazione durante i periodi di timer.

Velocità 3 (alta) durante il controlavaggio del filtro.

Per impostazione predefinita, la pompa a velocità variabile funziona alla velocità 2 durante i periodi di filtrazione impostati col timer. Al di fuori dei periodi di filtrazione impostati, quando la pompa di circolazione standard è spenta, la pompa a velocità variabile può funzionare alla velocità 1 o essere spenta (a seconda della sua impostazione). Durante il controlavaggio del filtro, la pompa è automaticamente impostata sulla velocità 3.

Le velocità individuali sono impostate direttamente sulla pompa in base al manuale del produttore della pompa.

Relè programmabile

Riscaldamento solare

Per utilizzare questa funzione, nel menu RELÈ PROGRAMMABILI scegliere l'opzione SOLARE. Collegare il termometro dell'aria all'assorbitore solare e al relè a POTENZIALE 0 TIMER / RISCALDAMENTO collegare ciò che deve essere controllato dal relè.

Una volta che la temperatura dell'assorbitore solare è di **5 ° C superiore** alla temperatura dell'acqua, ASIN AQUA attiva il relè che inizia la circolazione dell'acqua nell'assorbitore solare. Quando la temperatura dell'assorbitore solare non è superiore di 2 ° C della temperatura dell'acqua, il relè viene disattivato.

Quando si utilizzano sia il riscaldamento solare che la pompa di calore contemporaneamente, il riscaldamento intelligente offre la possibilità di disabilitare automaticamente la pompa di calore, utilizzando solo assorbitori solari per ottimizzare il consumo elettrico.

- Nel menu CONTROLLO RISCALDAMENTO andare alla voce Riscaldamento a temperatura esterna (superiore o inferiore) e selezionare l'opzione RISCALDAMENTO SOTTO. Impostare la temperatura tra 30 e 40 °C.

ATTENZIONE: Con l'uso del collettore solare, impostare il timer di filtraggio per tutte le ore di sole per evitarne il surriscaldamento.

ATTENZIONE: per attivare questa funzione, il controllo del riscaldamento deve essere acceso.

ATTENZIONE: Il termometro dell'aria deve essere collegato all'assorbitore solare.

Timer

Per utilizzare questa funzione, nel **relè programmabile** del menu scegliere l'opzione timer. Uno o due intervalli possono essere impostati per l'attivazione del relè. Collegare ciò che deve essere controllato dal timer al timer / riscaldamento del relè senza potenziale.

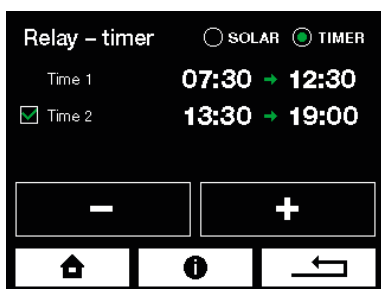
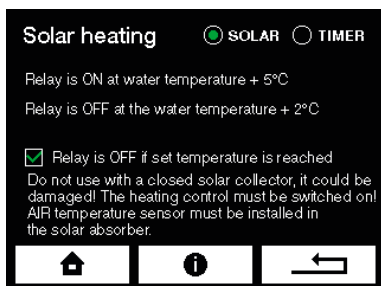

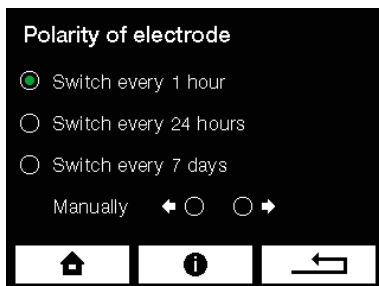

BESGO 3-vie
#83140



Polarità

Qui è possibile impostare la frequenza con cui cambia la polarità della cella. Più l'acqua è dura, minore è il tempo di cambio di polarità richiesto. Un tempo di cambio di polarità più lungo prolunga la durata di vita della cella.

Altre funzioni automatiche

Interruttore del flusso d'acqua della piscina - BESGO 3 vie TROPPO PIENO / SCARICO DI FONDO

Durante i periodi di filtrazione impostati dal timer, l'acqua scorre attraverso il troppo pieno (il relè viene attivato).

All'esterno dei periodi di filtrazione impostati, l'acqua scorre attraverso lo scarico di fondo (relè disattivato).

Durante il controlavaggio del filtro, l'acqua scorre attraverso lo scarico di fondo. Un' allarme di livello eccessivo dell'acqua cambia il flusso d'acqua al troppo pieno fino alla fine dell'allarme.

La copertura della piscina non ha alcun effetto sulla commutazione FONDO / TROPPO PIENO. **La BESGO a tre vie dovrebbe essere collegata in modo tale che quando la valvola del solenoide non è alimentata, l'acqua scorre attraverso il fondo.**

Posizione della copertura della piscina

Se la copertura della piscina è chiusa durante il tempo di filtrazione impostato dal timer, la pompa a velocità variabile cambierà la velocità in velocità 1 (basso).

Volume massimo della piscina

Scoperto
60 m³

Coperto
90 m³

HYBRID
250 m³

Max. Salt
4 kg/m³

Min. Salt
3 kg/m³

Avvio del sistema

Salare l'acqua della piscina

La produzione di cloro dipende dalla concentrazione di sale e dalla temperatura dell'acqua. Più bassa è la temperatura, minore è la produzione di cloro. È possibile potenziare l'elettrolizzatore aumentando la concentrazione di sale. 1 kg di sale per metro cubo d'acqua può aumentare la potenza dell'elettrolizzatore di circa il 20%. La concentrazione massima di sale è di 4 kg/m³

Il superamento della concentrazione di sale raccomandata sovraccarica i componenti di alimentazione dell'ASIN AQUA Salt. L'unità principale è protetta da un circuito di controllo della corrente massima. Il sovraccarico interrompe automaticamente l'alimentazione. Prima di riattivare l'alimentazione elettrica, ridurre la concentrazione di sale. Non utilizzare mai una concentrazione di sale inferiore a 3 g/l - questo riduce in modo significativo la durata dell'elettrodo. Una concentrazione di sale superiore è molto corrosiva e può causare la corrosione delle attrezzature della piscina.

La disinfezione è influenzata espressamente dai seguenti fattori:

- temperatura
- Intensità del sole
- Quantità di persone che utilizzano la piscina
- condizioni meteo
- Inquinamento organico

Istruzioni per far funzionare l'elettrolizzatore:

Non accendere mai ASIN AQUA Salt prima che la concentrazione di sale nell'acqua della piscina raggiunga almeno 3 g/L. Ciò può causare il danneggiamento dell'elettrodo. La concentrazione ottimale è 4G/L.

La quantità di cloro prodotta dipende solo dalla concentrazione di sale nell'acqua della piscina.

Non accendere mai ASIN AQUA Salt prima che il sale nell'acqua sia completamente sciolto.

La connessione dell'elettrodo ad ASIN AQUA Salt deve essere eseguita solo quando alimentazione disconnessa.

Parametri idrici importanti

| Parametro | Valore consigliato | Impatto sulla qualità dell'acqua |
|-------------------------------|--------------------|--|
| pH | 7,2 - 7,4 | Influisce sull'efficacia della disinfezione |
| Alcalinità | 80 - 120 mg/l | Stabilizza il pH |
| Contenuto di sale | 2 - 4 g/l | Influisce sulle prestazioni degli elettrodi |
| Durezza dell'acqua | max. 350 ppm | Causa intasamento dell'elettrodo |
| contenuto di ferro e magnesio | max. 0,1 mg/l | Provoca uno scolorimento marrone-verde dell'acqua |
| Acido cianurico | 0ppm | L'acido cianurico diminuisce notevolmente l'efficacia del cloro, rendendo impossibile la misurazione e il controllo. |

Certificato Biocid
SALT

Sale da usare

Non usare il sale roccioso. Tutti gli additivi possono causare l'accorciamento della vita degli elettrodi.

ASIN AQUA Salt è progettato per elettrolizzare l'acqua con una concentrazione di sale di 4 kg/m³.

L'elettrodo può danneggiarsi a concentrazioni di sale più basse di 3 kg/m³. È necessario effettuare un controllo di concentrazione di sale di routine. La concentrazione di sale cambia solo di poco durante l'elettrolisi. La principale variazione della concentrazione di sale è causata da controlavaggio del filtro, schizzi e forti piogge.

La tabella seguente mostra la quantità di sale in kg necessaria per aumentare la concentrazione a 4 kg/m³.

| CONTENUTO DI SALE kg/m ³ | VOLUME DELLA PISCINA | | | | | | | | | |
|---|--|-------------------|-------------------|-------------------|-------------------|-------------------|-------------------|-------------------|-------------------|-------------------|
| | 10 m ³ | 15 m ³ | 20 m ³ | 25 m ³ | 30 m ³ | 35 m ³ | 40 m ³ | 50 m ³ | 60 m ³ | 70 m ³ |
| | Quantità di sale in kg, necessario per aumentare la concentrazione a 4 kg/m ³ . | | | | | | | | | |
| 0 | 40 | 60 | 80 | 100 | 120 | 140 | 160 | 200 | 240 | 280 |
| 0,25 | 37,5 | 56,25 | 75 | 93,75 | 112,5 | 131,25 | 150 | 187,5 | 225 | 262,5 |
| 0,5 | 35 | 52,5 | 70 | 87,5 | 105 | 122,5 | 140 | 175 | 210 | 245 |
| 0,75 | 32,5 | 48,75 | 65 | 81,25 | 97,5 | 113,75 | 130 | 162,5 | 195 | 227,5 |
| 1 | 30 | 45 | 60 | 75 | 90 | 105 | 120 | 150 | 180 | 210 |
| 1,25 | 27,5 | 41,25 | 55 | 68,75 | 82,5 | 96,25 | 110 | 137,5 | 165 | 192,5 |
| 1,5 | 25 | 37,5 | 50 | 62,5 | 75 | 87,5 | 100 | 125 | 150 | 175 |
| 1,75 | 22,5 | 33,75 | 45 | 56,25 | 67,5 | 78,75 | 90 | 112,5 | 135 | 157,5 |
| 2 | 20 | 30 | 40 | 50 | 60 | 70 | 80 | 100 | 120 | 140 |
| 2,25 | 17,5 | 26,25 | 35 | 43,75 | 52,5 | 61,25 | 70 | 87,5 | 105 | 122,5 |
| 2,5 | 15 | 22,5 | 30 | 37,5 | 45 | 52,5 | 60 | 75 | 90 | 105 |
| 2,75 | 12,5 | 18,75 | 25 | 31,25 | 37,5 | 43,75 | 50 | 62,5 | 75 | 87,5 |
| 3 | 10 | 15 | 20 | 25 | 30 | 35 | 40 | 50 | 60 | 70 |
| 3,25 | 7,5 | 11,25 | 15 | 18,75 | 22,5 | 26,25 | 30 | 37,5 | 45 | 52,5 |
| 3,5 | 5 | 7,5 | 10 | 12,5 | 15 | 17,5 | 20 | 25 | 30 | 35 |
| 3,75 | 2,5 | 3,75 | 5 | 6,25 | 7,5 | 8,75 | 10 | 12,5 | 15 | 17,5 |
| 4 | 0 | 0 | 0 | 0 | 0 | 0 | 0 | 0 | 0 | 0 |

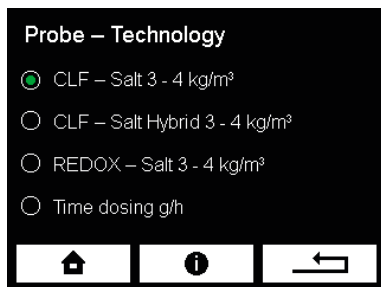

Scelta della sonda di disinfezione - Tecnologia

CLF - sonda cloro libero

1. **CLF - Sale Ibrido 3 - 4 kg/m³** - Misura il livello di cloro libero e combina l'elettrolisi dell'acqua salata e il dosaggio del cloro liquido per mantenere in modo efficiente i livelli ottimali di cloro libero. Ideale per livelli di cloro libero precisi e costanti anche nelle calde giornate estive.
2. **CLF - Sale 3 - 4 kg/m³** - Misura i livelli di cloro libero e utilizza l'elettrolisi dell'acqua salata per produrre cloro. Inoltre, dosa l'alghicida per prevenire la formazione di alghe. Adatto per set point di cloro libero più bassi. **Per i sistemi dotati di sonda per il cloro, si consiglia la tecnologia CLF - Salt Hybrid.**

Redox

3. **Redox - Sale 3 - 4 kg/m³** - Misura il redox e usa l'elettrolisi dell'acqua salata per produrre cloro e radicali liberi di ossidazione per un'efficace disinfezione dell'acqua della piscina. Inoltre dosa l'alghicida per prevenire la formazione di alghe.

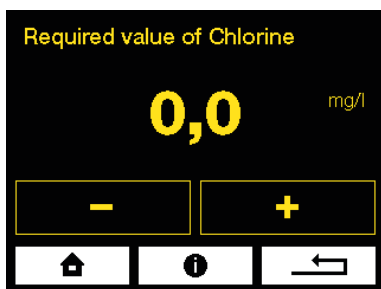
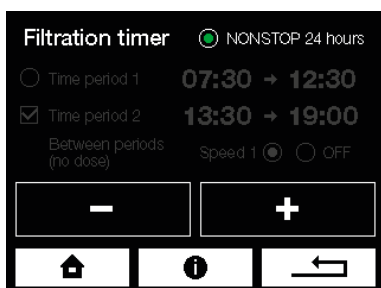

Procedura di messa in funzione e impostazione del valore richiesto

Procedura di messa in funzione

L'acqua nella piscina deve essere pulita senza additivi. Idealmente riempire la piscina con acqua dolce dalla rete idrica.

- Imposta il timer di filtrazione su 24 ore senza sosta.
- Se si dispone della sonda CLF, impostare la disinfezione su 0,0 mg/L. Se si dispone della sonda redox, impostare la disinfezione su 000 mV.

CHIUDERE



Chiudere l'approvvigionamento idrico alle sonde

ASIN AQUA non mostra alcun flusso alle sonde.



SuperCHLOR
#13120

Eseguire clorazione shock

Eseguire clorazione shock dell'acqua della piscina con super CHLOR (cloro attivo inorganico senza stabilizzatori).

Seguire le istruzioni sulla confezione (1 kg = 80 m3).

Aspettare almeno 1 ora. In modo ottimale fino a 24 ore

Prima di aprire l'alimentazione dell'acqua alle sonde, l'acqua deve essere pulita e la concentrazione **di cloro misurata dal colorimetro** o dal Tester per piscine deve essere compresa nell'intervallo tra **0,3 e 1,2 mg/l**. **Se la concentrazione è inferiore**, ripetere la superclorazione. **Se la concentrazione è superiore**, attendere che la concentrazione di cloro nell'acqua si riduca.

OPEN



Aprire la fornitura d'acqua alle sonde

Attenzione: nessun flusso alle sonde si chiude automaticamente.

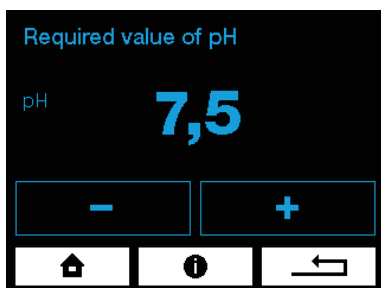

Impostazione del pH

Considerando che il sistema di trattamento delle acque domestiche ASIN AQUA è efficiente nell'ampio intervallo di pH, si consiglia di inserire il valore del pH richiesto pari al valore del pH dell'acqua ricaricata o leggermente inferiore.

Valore del pH richiesto = valore del pH dell'acqua riempita (nell'intervallo da 6,8 a 7,5)

Il pH può cambiare durante il funzionamento, ma se si trova nell'intervallo da 6,8 a 7,5 non è necessario modificare questa impostazione.

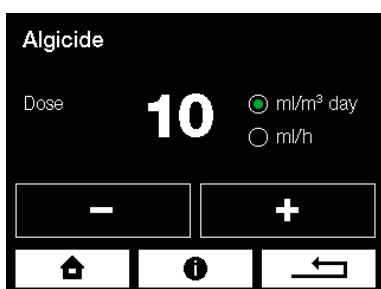

Algicida

Una dose sufficientemente efficace per la maggior parte delle piscine è di 10 ml/m³ al giorno. Se le alghe verdi compaiono nella piscina, si può aumentare la dose. Dopo che le alghe sono scomparse, la dose può essere riportata a 10 ml.

Cambiando il metodo di dosaggio da ml/m³/giorno a ml/h è possibile utilizzare il Flocculante al posto dell'Algicida.

This option is not available with ASIN AQUA Salt Hybrid.

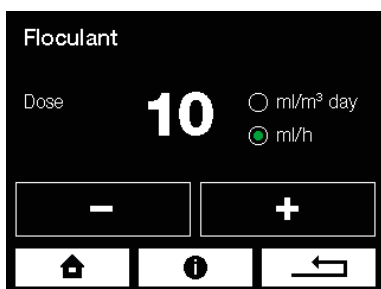

Impostazione FLOC+C

La dose FLOC + C viene calcolata dalla quantità di acqua circolante, che scorre attraverso la filtrazione.

Sulla base della potenza della pompa circolante (in m³ all'ora), regolare il valore della dose di FLOC + C. Es. con la pompa di circolazione con potenza di 10 m³/h impostare la dose FLOC + C su 10 ml/h. Questo valore varia da 10 a 40 ml all'ora per la maggior parte delle piscine private.

This option is not available with ASIN AQUA Salt Hybrid.

Se si utilizza la sonda CLF

Per la corretta funzionalità della sonda CLF è necessario osservare le seguenti condizioni:

pH dell'acqua della piscina

Il valore del pH dovrebbe essere compreso tra **6,8 e 7,5**.

Il pH dell'acqua della piscina deve essere stabile.

Se il valore del pH fluttua, il valore del cloro cambia di conseguenza.

| Contenuto di cloro mg/l | Temperatura dell'acqua |
|-------------------------|------------------------|
| 0.3 to 0.5 | 24 to 26 °C |
| 0.5 to 0.8 | 26 to 32 °C |
| 0.8 to 1 | Oltre 32°C |

Determinazione del valore di cloro richiesto nell'acqua della piscina

La concentrazione richiesta di cloro nell'acqua della piscina varia con la temperatura dell'acqua della piscina. Tuttavia non dovrebbe mai essere inferiore a 0,3 mg/L. Determinare il valore richiesto usando la tabella a sinistra.

Avvertenza

Prima di procedere all'impostazione dei valori richiesti, mantenere la sonda collegata all'acqua per almeno 1 ora, ideale 24 ore, per stabilizzarne la misurazione.

Come impostare il valore di cloro richiesto

Utilizzare un clorimetro o un tester di piscina digitale per misurare il valore del cloro nel campione di acqua della piscina.

Se la concentrazione di cloro (misurata con un colorimetro o un tester di piscina digitale) è:

- **ADEGUATO** al valore indicato su **ASIN AQUA**, l'apparecchio è pronto a mantenere la concentrazione di cloro richiesta nella piscina.
- **SOTTO** il valore richiesto mostrato su **ASIN AQUA**, aumentare il valore richiesto di **0,1 (di 0,2 mg/L max)** (indipendentemente dal valore richiesto secondo la tabella).

Ripetere la misurazione dopo che l'acqua della piscina è stata completamente miscelata e il valore indicato su **ASIN AQUA** è stabile.

Ripetere il processo fino a quando la concentrazione di cloro nell'acqua della piscina non corrisponde al valore richiesto, quindi impostare il valore corretto richiesto in base alla tabella.

Inoltre, è possibile eseguire la calibrazione della sonda CLF (vedere il capitolo Calibrazione della sonda CLF).

- **SUPERIORE** al valore richiesto indicato sul display di **ASIN AQUA** - è possibile calibrare la sonda CLF (vedere il capitolo Calibrazione della sonda CLF).

NOTIFICA: Correggere il valore **basso di cloro** nell'acqua della piscina aumentando il **valore di disinfezione richiesto sul display dell'unità**.

RACCOMANDAZIONE: Controllare il valore del cloro in piscina una volta alla settimana. Utilizzando il colorimetro o il test per piscina digitale.

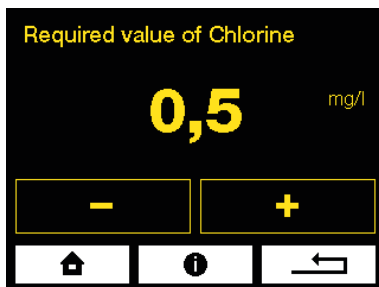

Se si utilizza la sonda redox

Per la corretta funzionalità della sonda redox, è necessario osservare le seguenti condizioni:

pH dell'acqua della piscina

Il valore del pH dovrebbe essere compreso tra **6,8 e 7,5**.

Il pH dell'acqua della piscina deve essere stabilizzato.

Se il valore del pH fluttua, il valore del redox cambia di conseguenza.

| Contenuto di cloro mg/l | Temperatura dell'acqua |
|-------------------------|------------------------|
| 0.3 to 0.5 | 24 to 26 °C |
| 0.5 to 0.8 | 26 to 32 °C |
| 0.8 to 1 | Oltre 32°C |

Determinazione del valore di cloro richiesto nell'acqua della piscina

La concentrazione richiesta di cloro nell'acqua della piscina varia con la temperatura dell'acqua della piscina. Tuttavia non dovrebbe mai essere inferiore a 0,3 mg/L. Determinare il valore richiesto usando la tabella situata a sinistra.

AVVERTIMENTO

Prima di procedere all'impostazione dei valori richiesti, mantenere la sonda collegata all'acqua per almeno 1 ora, ideale 24 ore, per stabilizzarne la misurazione.

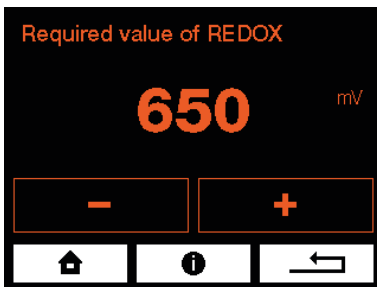

Come impostare il valore redox richiesto

Impostare il valore redox richiesto su **650 mV**.

Utilizzare il tester per verificare se **il contenuto di cloro nell'acqua della piscina rientra nell'intervallo di 0,5 - 1,2 mg/L**.

Ritocchi

Utilizzare il colorimetro o il test per piscina per misurare il valore di cloro dell'acqua della piscina. Se il valore di cloro misurato manualmente nell'acqua della piscina è:

- **ADEGUATO**, l'ASIN AQUA è pronto a mantenere la concentrazione richiesta di cloro nell'acqua della piscina.
- **BASSO**, aumentare il valore mV redox richiesto nel menu.
- **ALTO**, ridurre il valore mV redox nel menu.

10 mV corrispondono approssimativamente a 0,1 mg/L di cloro nell'acqua della piscina

ESEMPIO:

Il valore del cloro nell'acqua della piscina è di 0,3 mg/L - Il valore visualizzato è di 650 mV. Se si desidera aumentare il valore del cloro a 0,5 mg/L. Bisogna aumentare il valore preimpostato del redox da 20 mV a 670 mV.

NOTA:

La relazione tra potenziale redox e valore del cloro nell'acqua della piscina non può essere determinata dalla tabella esatta. Il valore corretto del redox deve essere osservato da diverse misurazioni di controllo.

Funzioni di sicurezza

Numero massimo di dosi di pH - senza risposta alla sonda

Se il valore del pH misurato non diminuisce anche dopo il numero massimo di dosi (secondo le impostazioni), ASIN AQUA interrompe il dosaggio del pH e un messaggio di errore viene visualizzato sul display.

Le altre funzioni ASIN AQUA non sono limitate.

Il messaggio di errore deve essere annullato manualmente.

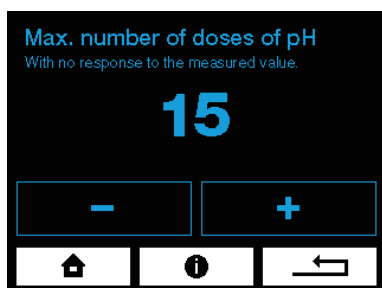

Tempo di ricarica massimo

Tempo massimo per raggiungere il livello dell'acqua richiesto. Se il livello dell'acqua non viene raggiunto entro il tempo di riempimento massimo preimpostato, viene visualizzato un messaggio di errore.

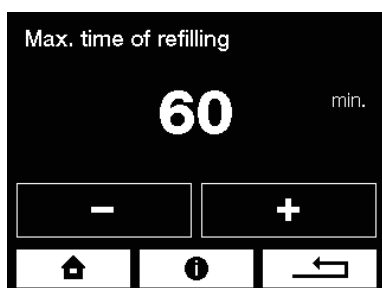

Operazione

In modalità automatica standard, vengono visualizzate solo queste 3 schermate.

Schermata principale

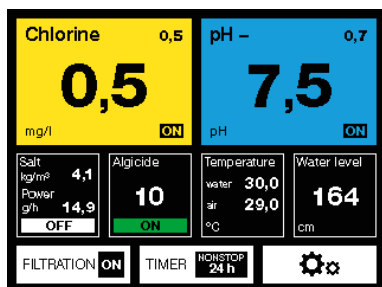

Ritardo dopo l'inizio

ASIN AQUA non dosa e aspetta che le sonde si stabilizzino e l'acqua della piscina si mescoli.



La filtrazione è disattivata dal timer



In funzione Misurazione e calibrazione

La calibrazione non è possibile quando il nuovo valore differisce di più di 1 dal valore non calibrato.

La sonda pH può essere calibrata solo nell'intervallo di pH da 6,2 a 7,8.

La sonda pH non può essere calibrata quando viene visualizzato l'avvertimento basso o alto.

Calibrazione della sonda pH

Quando il pH viene misurato in funzione, potrebbe esserci una differenza tra il valore misurato da ASIN AQUA e il valore effettivo del pH in acqua. Procedere alla calibrazione.

menu di calibrazione della sonda pH

Valore non calibrato

Il menu di calibrazione della sonda pH visualizza sempre il valore non calibrato originale. La calibrazione della sonda pH non è possibile quando il nuovo valore differisce di più di 1 dal valore non calibrato. Se la differenza rispetto al valore non calibrato supera 1, la sonda deve essere inviata per l'ispezione o sostituita con una nuova.

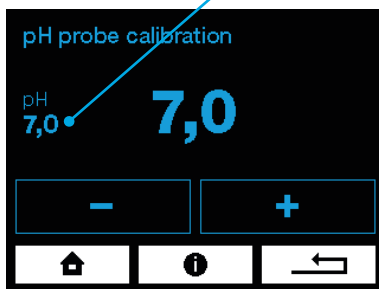

Processo di calibrazione della sonda pH

La calibrazione può essere eseguita in due modi:

1. Con un buffer

- **Chiudere l'approvvigionamento idrico alle sonde.**
- Rimuovere la sonda da ASIN AQUA: sciacquare la sonda con acqua pulita e pulirla.
- La sonda deve rimanere collegata al dispositivo tramite il cavo. Immergi la sonda nel buffer di calibrazione e quando il valore visualizzato su ASIN AQUA è stabile, immettere il valore del buffer nel menu di calibrazione della sonda pH.

pH 7,00 Tampone #12065



Fotometro #13076



2. Con un colorimetro o tester per piscina

- **L'approvvigionamento idrico alle sonde deve essere aperta**
- Misurare il valore del pH direttamente nell'acqua della piscina usando un colorimetro o tester per piscina.
- Quindi immettere questo valore nel menu di calibrazione della sonda pH. La calibrazione può essere eseguita nell'intervallo di 6,4-7,8.

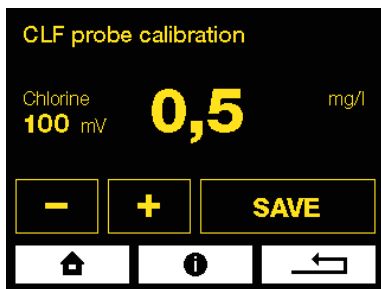

Calibrazione della sonda CLF

Non calibrare la sonda fino a quando l'acqua nella piscina non viene completamente miscelata e il valore visualizzato sull' ASIN AQUA è stabile.

Questo potrebbe richiedere diverse ore.

Eeguire la calibrazione della sonda CLF quando il valore misurato manualmente del cloro libero è uguale o superiore al valore a cui si sta calibrando.



Fotometro
#13076

La calibrazione viene eseguita inserendo il valore misurato manualmente della concentrazione di cloro (usando un fotometro) nel menu di calibrazione della sonda CLF.

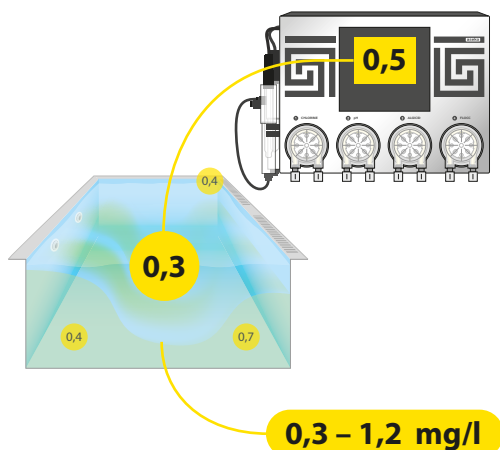

La calibrazione **non è necessaria** se la differenza tra il valore misurato del fotometro e il valore mostrato sul display è inferiore a **0,2 mg / litro**.

La calibrazione viene eseguita al meglio con concentrazioni di cloro nell'acqua della piscina 0,3 nell'intervallo di **0,3 - 1,2 mg / L**.

Restrizioni di calibrazione

La sonda CLF non può essere calibrata se il **segnale di uscita è inferiore a 20 mV**.

La sonda CLF può essere calibrata solo nell'intervallo CL da **0,3 a 5,0 mg / L**.

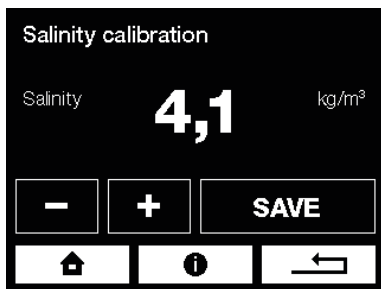

Calibrazione della salinità

Se la concentrazione di sale nell'acqua è diversa da quella indicata da ASIN AQUA Salt, calibrare la salinità nel menu Calibrazione salinità.

Attenzione: La calibrazione della salinità non è possibile se il termometro dell'acqua non è collegato.

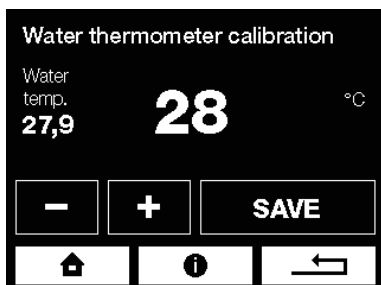

Calibrazione del termometro per acqua

Se la temperatura dell'acqua nella piscina è diversa dalla temperatura mostrata su ASIN AQUA, calibrare il termometro per l'acqua nel menu di calibrazione del termometro per l'acqua.

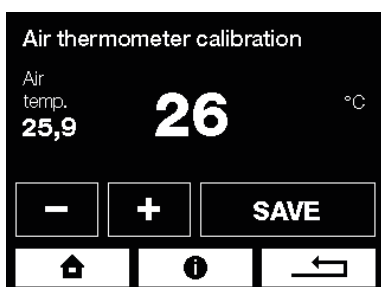

Calibrazione del termometro per l'aria

Se la temperatura dell'aria è diversa dalla temperatura mostrata sull' ASIN AQUA, calibrare il termometro dell'aria nel menu di calibrazione del termometro per l'aria.

BALANCER #13039



Stabilizzatore in acqua

L'acqua nella piscina deve essere pulita senza additivi. Idealmente riempire la piscina con acqua dolce dalla rete idrica.

Alcalinità

Il volume di alcalinità nell'acqua dovrebbe variare da **80 a 120 ppm**. L'alcalinità stabilizza il pH e ne riduce il consumo. Per aumentare l'alcalinità nell'acqua, utilizzare il bilanciamento della piscina e della spa (#13039).

Acido cianurico

Il valore dell'acido cianurico deve essere **0 ppm**. L'acido cianurico diminuisce notevolmente l'efficacia del cloro, rendendo difficile misurare e controllare accuratamente la sua concentrazione. Se viene rilevata la presenza di acido cianurico, riempire la piscina con acqua dolce.

Durata della cella elettrolitica

La vita della cella elettrolitica è di 8000 ore in funzione. Gli elettrodi nella cella elettrolitica sono realizzati in titanio con strato di rutenio e iridio. Durante l'elettrolisi questo strato viene consumato. La durata degli elettrodi è ridotta dai seguenti parametri: basso contenuto di sale, Temperatura dell'acqua sotto i 10 °C, basso flusso d'acqua, Acqua troppo dura, pH inferiore a 7,5, Aggiunta di metalli contenenti preparazioni



Manutenzione

#12073 Tubo per la pompa PP 60



Per garantire l'efficienza ottimale, eseguire controlli visivi e manutenzione di ASIN AQUA su base regolare.

Sostituzione del tubo della pompa

Per evitare il fallimento della pompa, si consiglia di sostituire il tubo #12073 ogni 24 mesi.

In tal modo, procedere come segue:

- Spegnere ASIN AQUA.
- Ruotare la cassetta del coperchio della pompa in senso antiorario ed estrarla da ASIN AQUA.
- Rilasciare entrambe le estremità del tubo ed estrarlo dalla cassetta.
- Lubrificare il nuovo tubo con il grasso speciale fornito.
- Inserire il tubo lubrificato nella cassetta.
- Posizionare la cassetta di copertura su ASIN AQUA e ruotarla in senso orario per bloccarla.
- Utilizzare nuovi dadi, che fanno parte del set di tubo di sostituzione, per la connessione del tubo in PE.

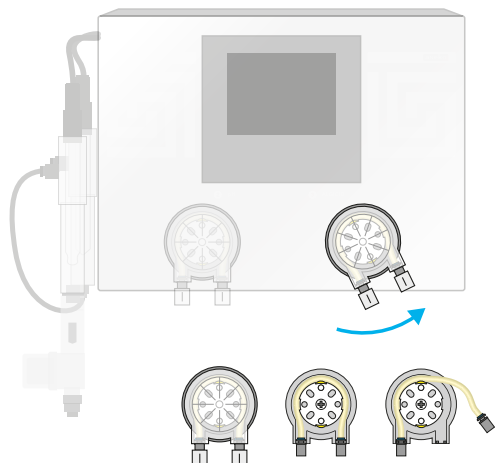

#12005 Valvola di iniezione



Manutenzione della valvola di iniezione

Controllare regolarmente il flusso delle valvole di iniezione, l'integrità dell'elastico e la rimozione delle incrostazioni.

In caso di piscine private, sostituire gli elastici della valvola di iniezione #13087 ogni 2 anni. In caso di piscine pubbliche, sostituire #12005 ogni anno.

#13087 elastici della valvola di iniezione



#13087 Rilevatore di flusso con filtro



Rilevatore di flusso con filtro

Risciacquare regolarmente il filtro del rilevatore di flusso.

Fusibile T2 A #13094
Fusibile T800 mA #13096
Fusibile T8A #13097



pH - Buffer 7,00 #12065



Redox Buffer 475 mV #12063



Sostituzione dei fusibili

Fusibile T2 A

Fusibile di protezione dell'elettrolizzatore. In caso di bruciatura, controllare l'elettrodo.

Fusibile T800 mA

Fusibile di protezione dei sensori esterni. In caso di bruciatura di questo fusibile, controllare il sensore di livello, il rilevatore di flusso e il display esterno.

Fusibile T8A

Fusibile di protezione del dispositivo, comprese le valvole BESGO e la pompa di circolazione.

Test della sonda pH

Estrarre la sonda dalla custodia ASIN AQUA e pulirla dalle impurità. Verificare l'assenza di danni meccanici visibili sulla sonda.

Misurare il valore del pH e assicurarsi che rientri nell'intervallo di tolleranza di +/- 1.0. Ad esempio, se il pH dell'acqua è 7,2 e la sonda misura 7,9, è in tolleranza, la sonda è considerata a posto.

Provare la risposta della sonda a cambiamenti positivi o negativi nell'acqua o nel tampone immergendola in un tampone PH 7,0 e osservando la risposta dopo un minuto. La risposta dovrebbe essere almeno del 90%.

Seguire le istruzioni nel manuale utente per la sonda.

Test della sonda CLF

La sonda di cloro libero dovrebbe produrre un segnale superiore a 20 mV ad una concentrazione di cloro libero di 0,8 mg/litro.

Se il segnale è inferiore, inviare la sonda per l'ispezione.

Eseguire un test con acqua pulita senza cloro (da 24 ore) e assicurarsi che il segnale sia inferiore a 20 mV. Altrimenti, inviare la sonda per l'ispezione.

Test della sonda redox

Togliere la sonda dall'alloggiamento di ASIN AQUA e pulire dalle impurità. Controllare eventuali danni meccanici visibili sulla sonda.

Assicurarsi che la sensibilità della sonda redox non superi il -12% e che misuri al di sopra di 420 mV al valore del tampone di 475 mV.

Provare la risposta della sonda a cambiamenti positivi o negativi nell'acqua con 0 concentrazione di cloro.

ASEKO copre le sonde fornite con un periodo di garanzia di due anni.

Pulizia delle cellule di elettrolisi

Durante il funzionamento, la cella di elettrolisi viene gradualmente ostruita dai sedimenti di acqua dura, che deve essere eliminata ripetutamente. L'intasamento della cella di elettrolisi riduce la capacità delle celle di elettrolisi. In questo caso, la cella di elettrolisi deve essere rimossa e immersa nel bagno di pulizia per circa 10 minuti. Il rivestimento dovrebbe scomparire e la cella di elettrolisi può essere nuovamente utilizzata.

Inverno

Se si desidera far funzionare ASIN AQUA in modalità invernale, andare al capitolo Configurazione - Modalità invernale. Se non si desidera far funzionare l'apparecchio in modalità invernale, è necessario preparare per l'inverno l'apparecchio e tutti i suoi componenti (conservarli quando non vengono utilizzati).

Chiusura invernale dell'unità e dei suoi accessori

Se non si desidera disporre del dispositivo ASIN AQUA in funzione in inverno, il dispositivo e tutti gli accessori devono essere smantellati e messi in un posto adatto. Per smontare e invertire l'ASIN AQUA, seguire le istruzioni di seguito.

Conservazione di sostanze chimiche della piscina, tubo di collegamento e pompe di dosaggio

- Se i prodotti chimici vengono lasciati in un luogo in cui la temperatura non scende sotto 0°C, spegnere l'ASIN AQUA. Scollegare le pompe dosatrici dall'ASIN AQUA e rimuovere il tubo interno dalla pompa. Lasciare il tubo collegato al tubo di collegamento PE. Rimettere le cartucce della pompa senza i tubi interni sull'ASIN AQUA. Conservare i barili di prodotti chimici e il tubo di collegamento in PE in un luogo con una temperatura compresa tra +0 e +40 °C.
- Se i prodotti chimici rimangono in un luogo in cui la temperatura scende sotto 0°C, SPEGNERE ASIN AQUA. Rimuovere i tubi di collegamento PE dalle lattine di prodotti chimici e metterli in un contenitore con acqua. Accendere ASIN AQUA. Accedere al menu TEST RELE' e premere Chlor/Oxypure, pH, Alghicida e Floc. Quando il tubo PE di collegamento è completamente pieno d'acqua, spegnere il TEST RELÈ. Rimuovere il contenitore dell'acqua ed eseguire nuovamente il TEST RELÈ per riempire completamente d'aria il tubo di collegamento in PE. Quando il tubo di collegamento in PE è completamente pieno d'aria, interrompere il test del relè e spegnere ASIN AQUA. Scollegare i tubi di collegamento in PE dalle pompe dosatrici e dalle valvole di iniezione. Conservare le lattine di prodotti chimici in un luogo con una temperatura compresa tra +0 e +40 °C.

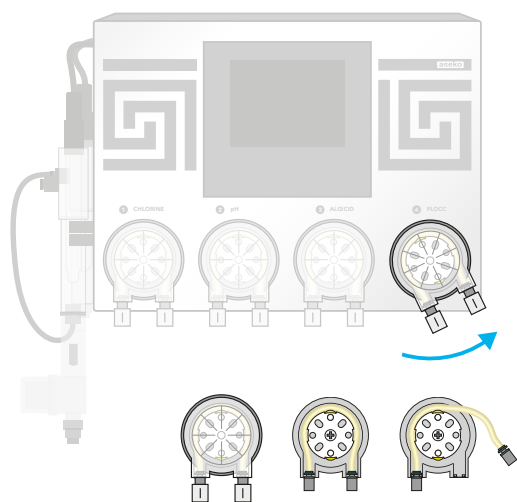

Scollegamento dell'ASIN AQUA e dei suoi accessori

1. Scollegare il cavo di rete ASIN AQUA dalla presa a 230 V / 50 Hz.
2. Scollegare il cavo di alimentazione dell'unità filtro dall'ASIN AQUA e conservare la pompa di filtrazione secondo il manuale del produttore.
3. Scollegare tutti gli accessori dalla scheda madre di ASIN AQUA e conservarli secondo il manuale del produttore.

#12154 Pozzetto per conservare la sonda



#12082 Liquido per conservare la sonda



Preparazione all'inverno delle sonde

Preparazione all'inverno della sonda pH e Redox

Rimuovere la sonda dall'alloggiamento, asciugarla con un panno di carta e collocarla in un pozzetto di stoccaggio riempito con uno speciale liquido di conservazione. Vedere il manuale delle sonde sul sito web manuals.asekopool.com.

Preparazione all'inverno della sonda CLF

Rimuovere la sonda dalla custodia, svitare la membrana e svuotarla dell'elettrolito. Non rimettere la membrana sulla sonda e conservarle separatamente in un luogo privo di polvere dove la temperatura sia compresa tra +5 e +40 °C e l'umidità non superi il 70% per tutto l'inverno. Vedere il manuale delle sonde sul sito web manuals.asekopool.com.

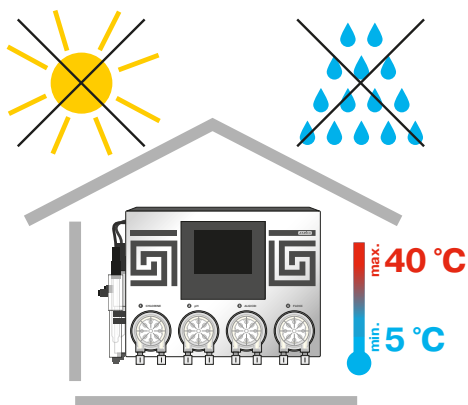

Conservazione dell'unità

Spostare l'unità ASIN AQUA in un luogo in cui la temperatura sia compresa tra +5 e +40 °C e l'umidità non superi il 70 %.

Connessione internet

Il connettore LAN deve essere collegato al router domestico. I dati vengono inviati a intervalli di 10 secondi all'indirizzo **aseko.cloud**; la trasmissione non deve essere bloccato dal firewall.

Se non si è in grado di impostare la connessione, chiedere aiuto ad uno Specialista IT.

Possibili metodi di connessione

Rete di casa

Collegare ASIN AQUA al router tramite cavo LAN.

Rete mobile

Nel caso in cui non si disponga di un accesso diretto a Internet, è possibile utilizzare la trasmissione dei dati sulla rete mobile. Collega ASIN AQUA al router della rete mobile tramite Cavo LAN.

Connessione wifi

Se si installa ASIN AQUA in posizione dove esso non ha accesso alla rete privata tramite connessione cablata ma il wifi ha abbastanza segnale, è possibile collegare ASIN AQUA al wifi mediante l'uso di WiFi Extender.

Linea elettrica 230 V/DC

Se non si ha accesso cablato alla rete LAN, ma ASIN AQUA è nella stessa rete elettrica, è possibile collegare la rete LAN tramite adattatore per presa di corrente a 230 V.

Se ci sono problemi di connessione:

Si prega di spegnere ASIN AQUA.

Riavviare il router e accendere di nuovo ASIN AQUA.

La rete domestica deve essere aperta alla comunicazione su entrambi i lati per URL: **aseko.cloud**

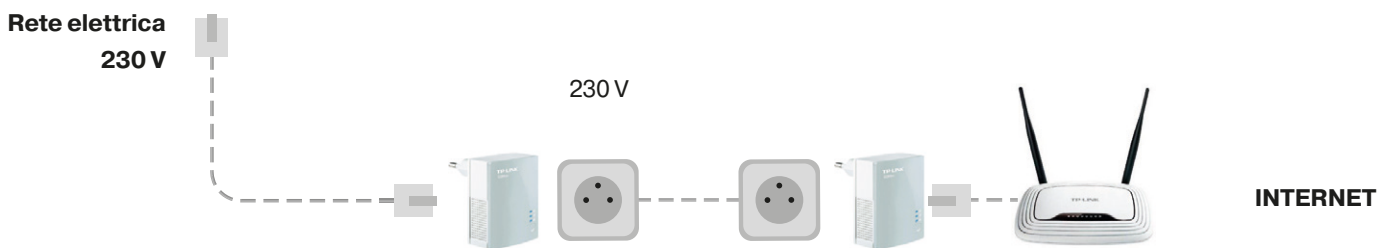
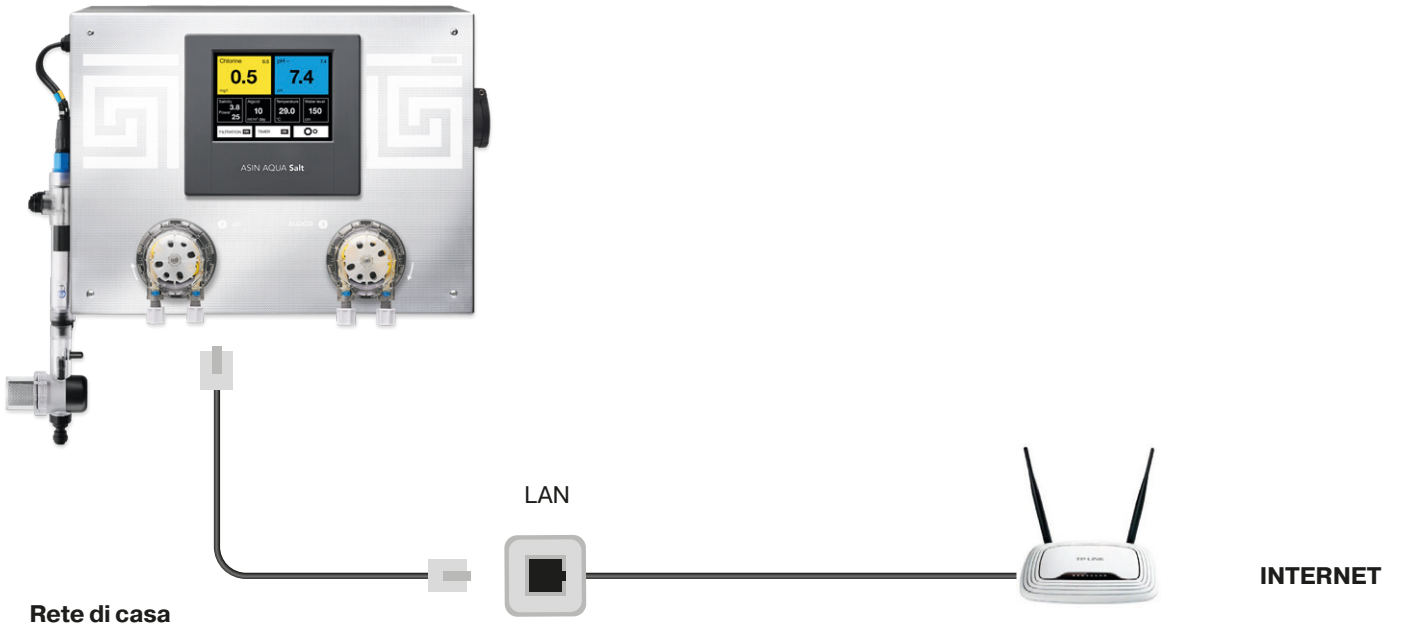

Aseko Cloud Services

Aseko Live

La connessione Internet consente di utilizzare l'applicazione mobile Aseko Live e monitorare la piscina sui dispositivi mobili ovunque sia disponibile la connessione Internet.

Dopo aver collegato ASIN AQUA a Internet scaricare l'applicazione Aseko Live sul tuo smartphone. L'applicazione è disponibile per i sistemi operativi iOS e Android.

La schermata principale dell'app, dopo l'apertura, chiederà di digitare il numero di serie ASIN AQUA. E' possibile aggiungere più unità all'app Aseko Live.

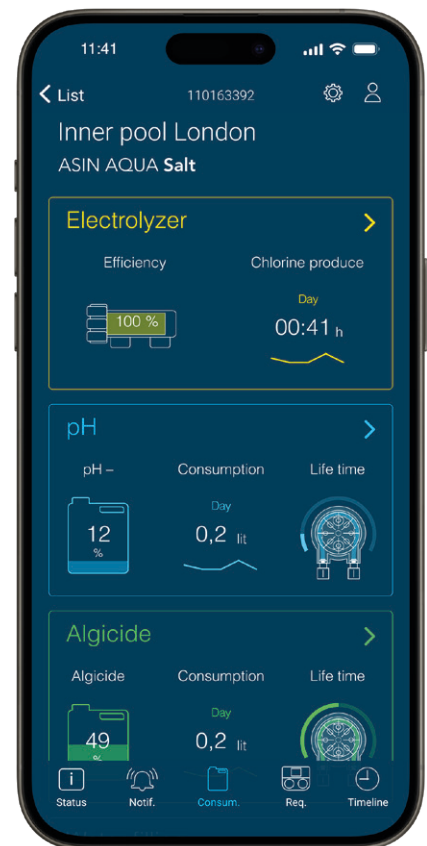
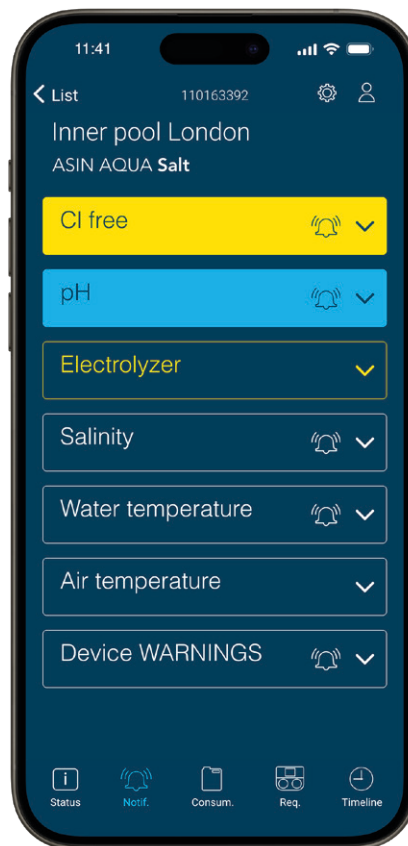

Aseko Live
per iOS



Aseko Live
per Android



<https://aseko.cloud>

L'applicazione Web per il monitoraggio dettagliato della qualità dell'acqua della piscina mediante grafici ben organizzati. Mostra tutti i parametri misurati e le azioni di ASIN AQUA fino ai 30 giorni precedenti.

Questa applicazione fornisce informazioni dettagliate sullo stato della piscina e sulla revisione dettagliata di tutti gli eventi, le azioni intraprese e i livelli di azione degli elementi monitorati fino a 30 giorni prima.

L'ambiente grafico trasparente delle linee del grafico sta fornendo rapporti rapidi e si può facilmente vedere l'interconnessione dei valori monitorati.

Questa applicazione è utile nelle installazioni di piscine pubbliche in cui è necessario osservare il progresso e monitorare la qualità e la manutenzione dell'acqua della piscina. In caso di discrepanza nella qualità dell'acqua, è possibile trovare tutte le azioni intraprese in quel momento e in relazione ad altri valori è possibile diagnosticare la ragione di tale discrepanza.



Messaggio di errore

Questi messaggi di errore vengono visualizzati quando:

Agente esaurito

- Controllare i livelli liquidi su base regolare, ricaricare in tempo.

La pompa da dosaggio non dosa

- Perdita o danneggiamento nei tubi di connessione in PE.
- Guasto della pompa di dosaggio. Controllare se la pompa è in funzione. In caso affermativo, controllare che il tubo flessibile all'interno della pompa non sia danneggiato o rotto e, se necessario, sostituirlo.

Valvola di iniezione intasata

- Valvola spray impraticabile.
Controllare la valvola se ostruita con impurità o depositi o se a guarnizione della gomma è danneggiata.
- Guasto della pompa di dosaggio. Controllare se la pompa è in funzione. In caso affermativo, controllare che il tubo flessibile all'interno della pompa non sia danneggiato o rotto e, se necessario, sostituirlo.

Nessun flusso d'acqua alla sonda

- Controllare il filtro dell'acqua misurata e pulirlo, se necessario.
- Controllare la condizione dei tubi di collegamento dalla valvola di estrazione all'ingresso dell'acqua misurata alle sonde e inoltre, dalla presa d'acqua dalle sonde alla valvola di chiusura.
- Controllare le condizioni della valvola di estrazione e della valvola di chiusura e delle relative guarnizioni, per verificare che non siano intasate e che non siano in posizione chiusa.

Sonda fuori servizio

- Misurare il pH con il tester manuale. Se il valore del pH è troppo basso, si è verificato un sovradosaggio del rispettivo agente a causa di un funzionamento errato della sonda (a condizione che siano state escluse le altre ragioni indicate nei punti precedenti).
- Eliminare la sonda e controllare se ci sono danni meccanici.
- Pulire la sonda seguendo la procedura indicata sopra.
- Si consiglia di sostituire le sonde ogni due anni.

Il dispositivo ha riscaldato troppo

Se la temperatura nel dispositivo supera i 65 ° C, l'elettrolisi si ferma.

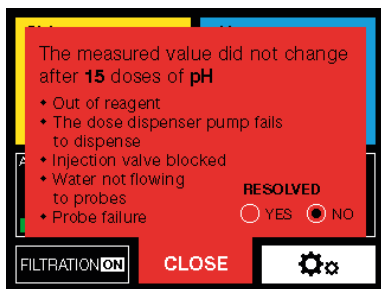

Questo messaggio di errore appare dopo 15/30 dosi di pH senza reazione della sonda.

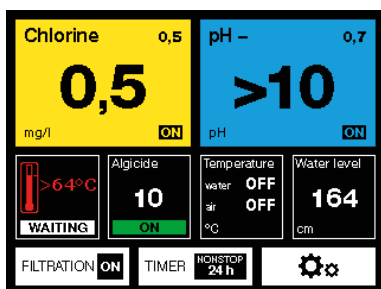



Cambio di pH troppo rapido

Il cambiamento troppo rapido del pH è generalmente causato dalla riempimento dell'acqua direttamente allo skimmer. Se si verifica tale cambiamento rapido di pH, ASIN AQUA smette di controllare il pH per due ore.

Questa limitazione può essere disabilitata manualmente.

Dopo che il pH è stato stabilizzato o sono trascorse due ore, ASIN AQUA cambia in modalità normale.

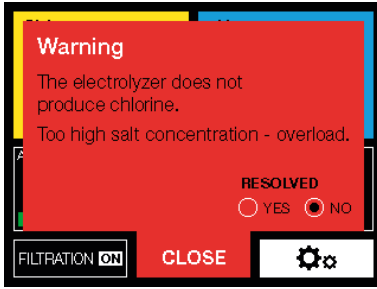

Sovraccarico

Se viene superata la concentrazione di sale raccomandata, l'alimentazione viene automaticamente interrotta.

Concentrazione di sale troppo bassa

Concentrazione di sale troppo bassa nell'acqua. Meno di 1,5 kg/m³.

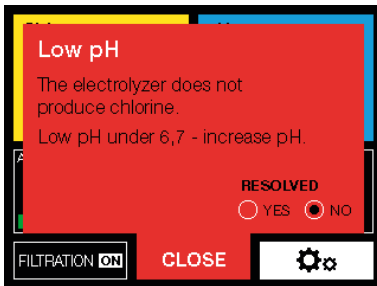

L'elettrolisi non produce cloro

Il valore del pH è inferiore a 6,7, aumentare il valore del pH.

Non c'è flusso per le sonde

Non è stato rilevato alcun flusso alle sonde.

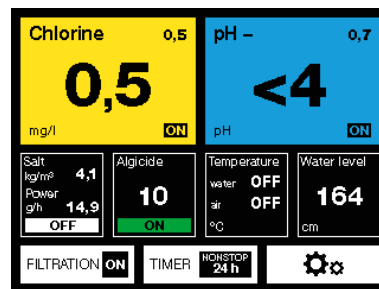
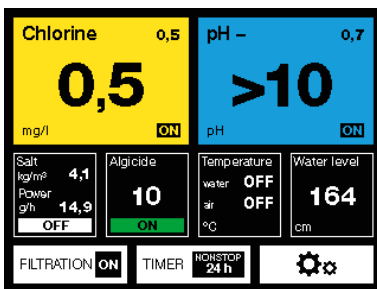

La sonda mostra un pH > 10

Controllare l'acqua della piscina e la sonda.

La sonda mostra ph < 4

Controllare l'acqua della piscina e la sonda

Collegamento ASIN AQUA Salt ad ASIN Salt

Il modulo di espansione ASIN Salt deve essere collegato alla centralina ASIN AQUA Salt con un cavo. Per attivare il controllo esterno, selezionare la modalità EXT sul display.



Collegamento del cavo ad ASIN Salt

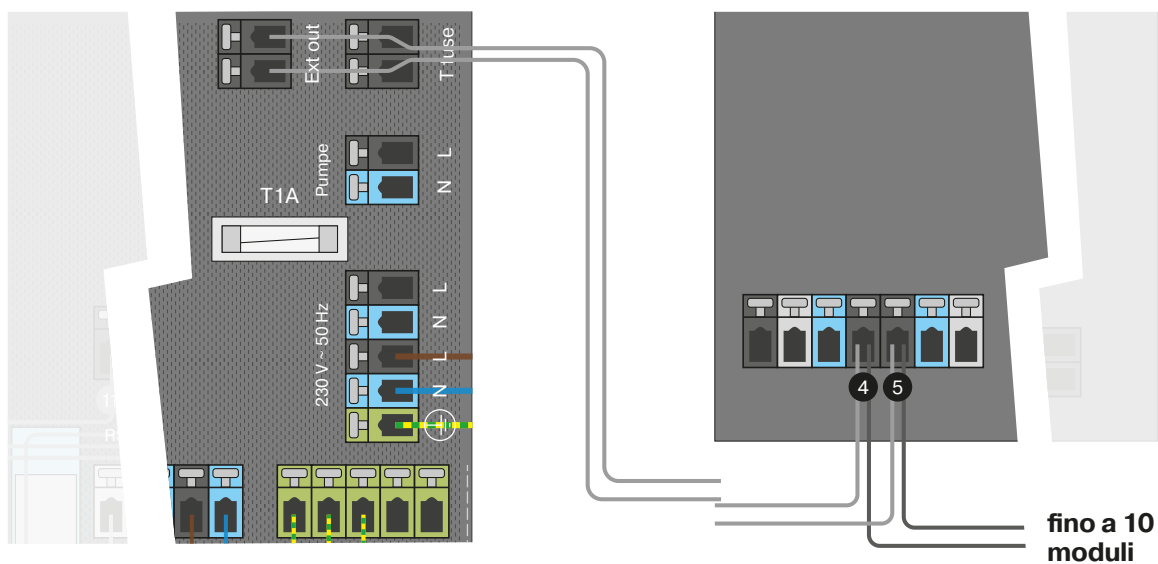

Seleziona la modalità EXT



Fino a 10 moduli



Collegamento del cavo ad ASIN Salt

TE 25 - ASIN AQUA SALT

TE 25 - ASIN Salt

Riscaldamento



Alla piscina

Dalla piscina

Display touchscreen esterno



Display touchscreen esterno #12048

Il display esterno mostra

1. Parametri dell'acqua della piscina:
Temperatura, valore del pH, potenziale redox o concentrazione di cloro.
2. Parametri dell'aria nell'area della piscina:
umidità relativa e temperatura

I setpoint possono essere impostati sul dispositivo ASIN AQUA e una calibrazione della sonda può essere eseguita tramite il display esterno.

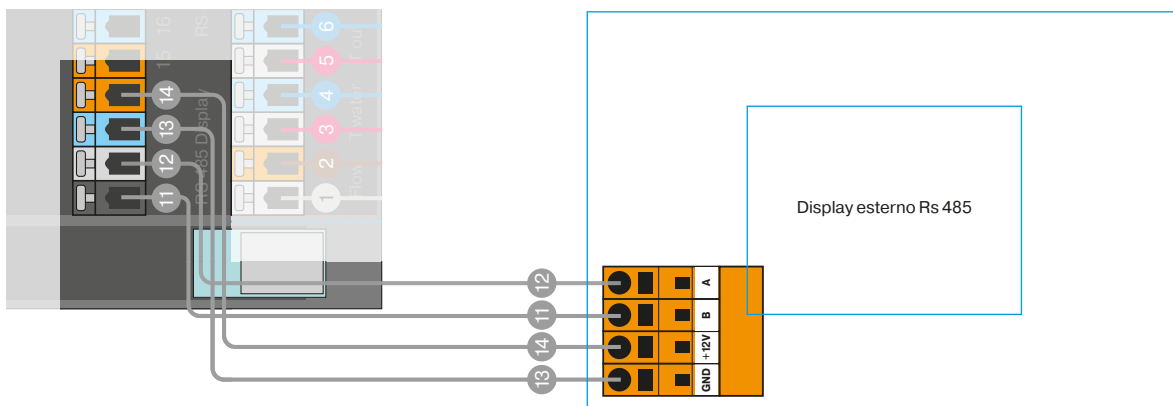



MANUALE D'USO

ASIN AQUA **Salt VS**

